

INSTALLATION GUIDE

Cristiano Ronaldo
– Football Legend
43016



LED light kit compatible with Lego

Instructions for installing this kit:

This set includes 6 pouches. (The battery case functions similarly, please select your own power source. This article uses a USB power cable.)

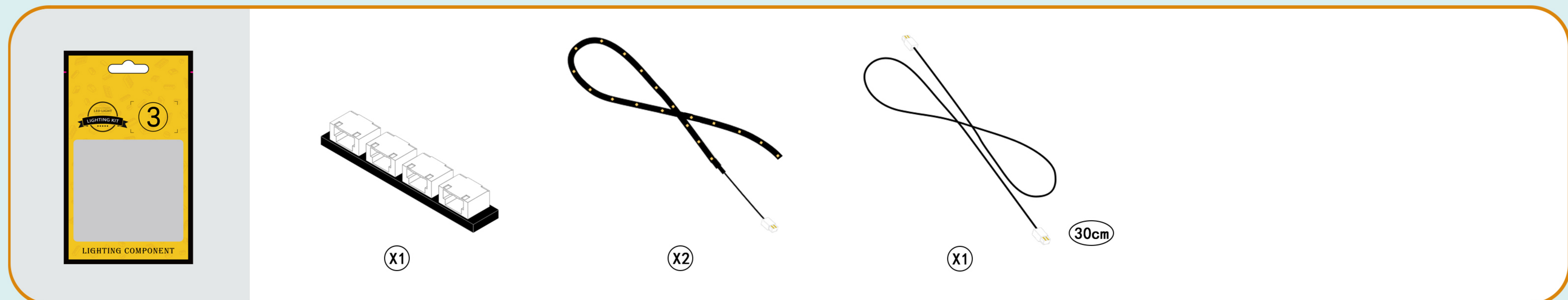
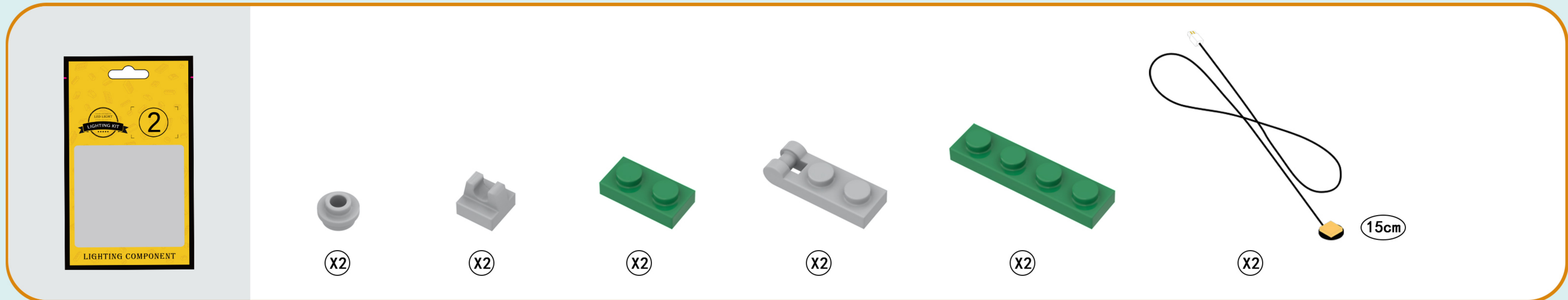



X1

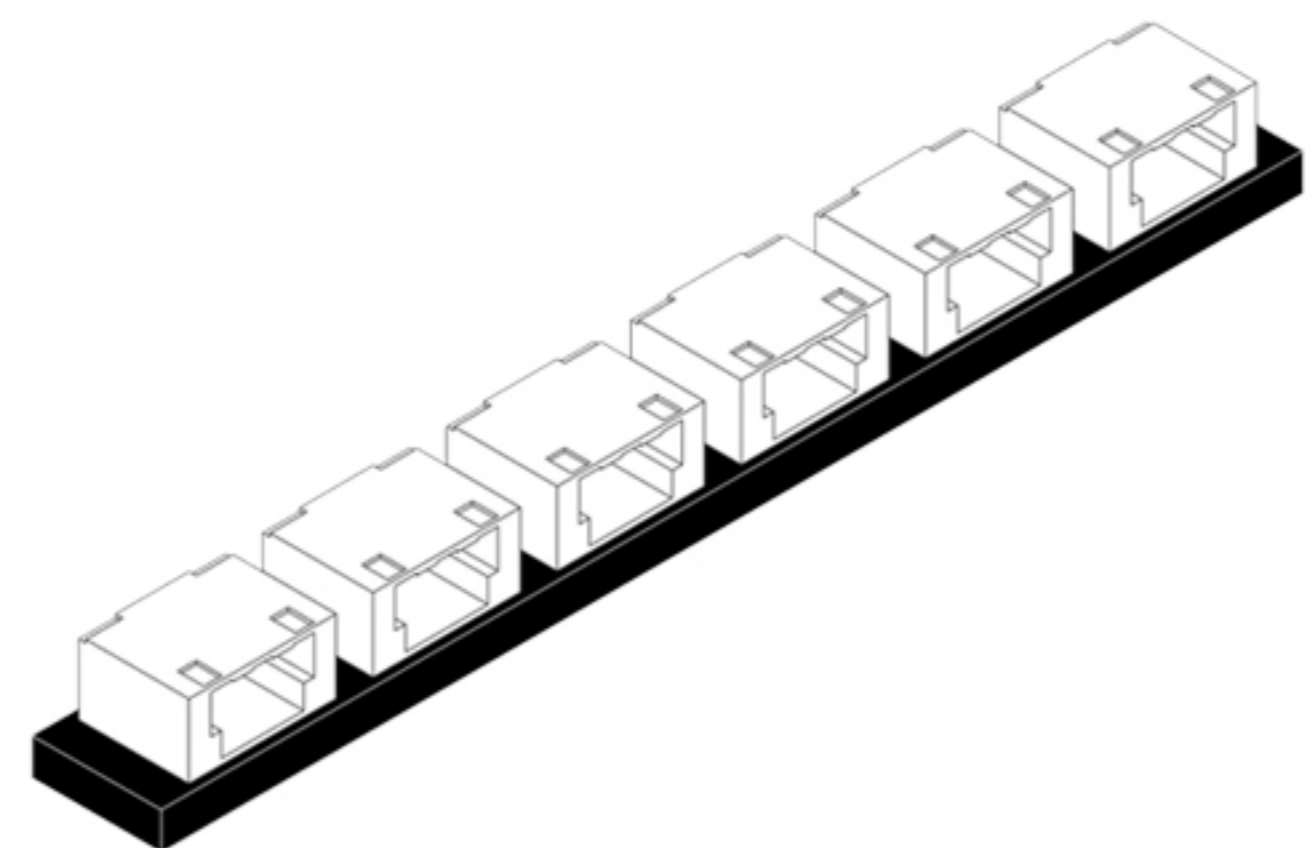

X1

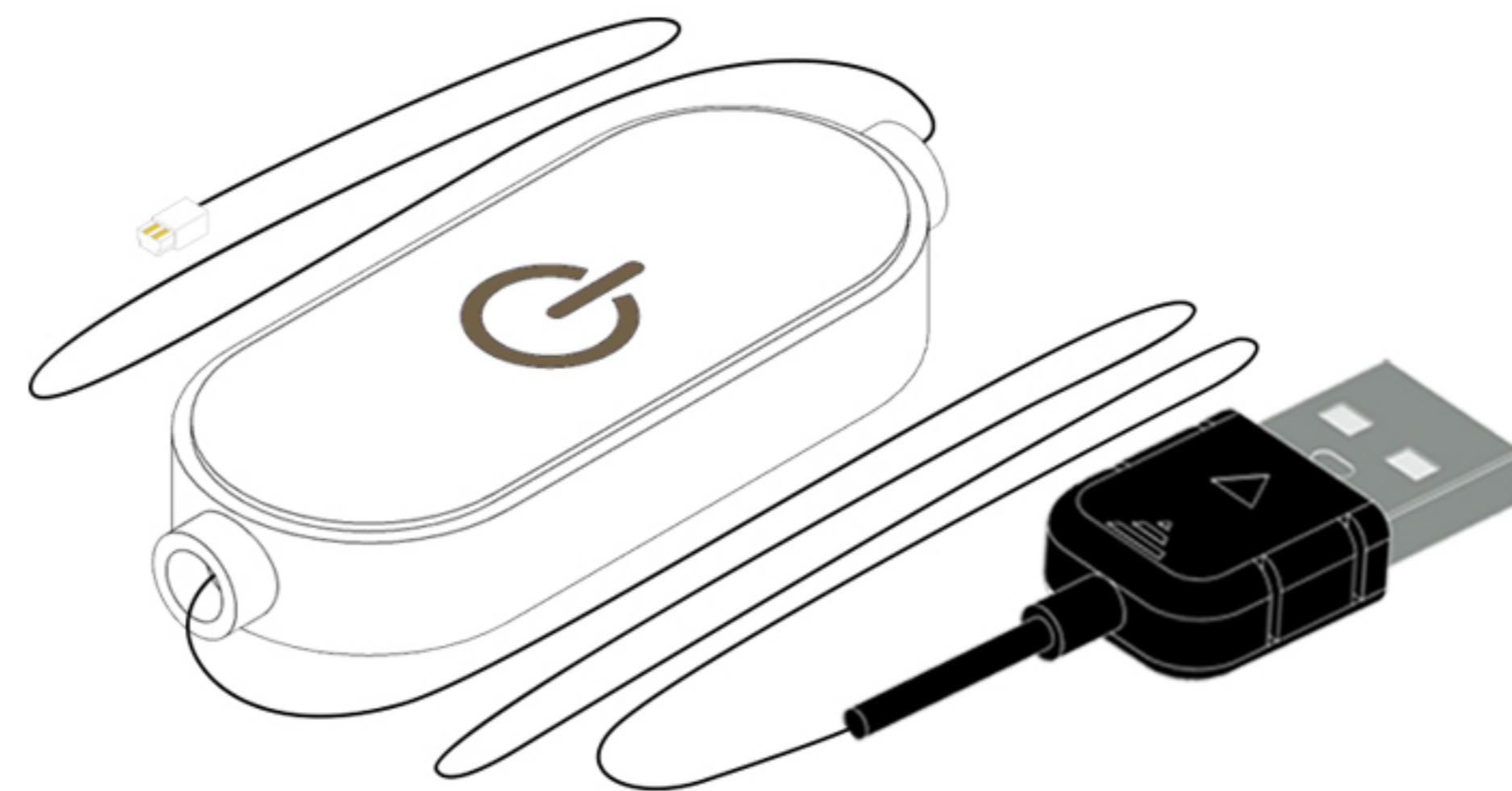

X1

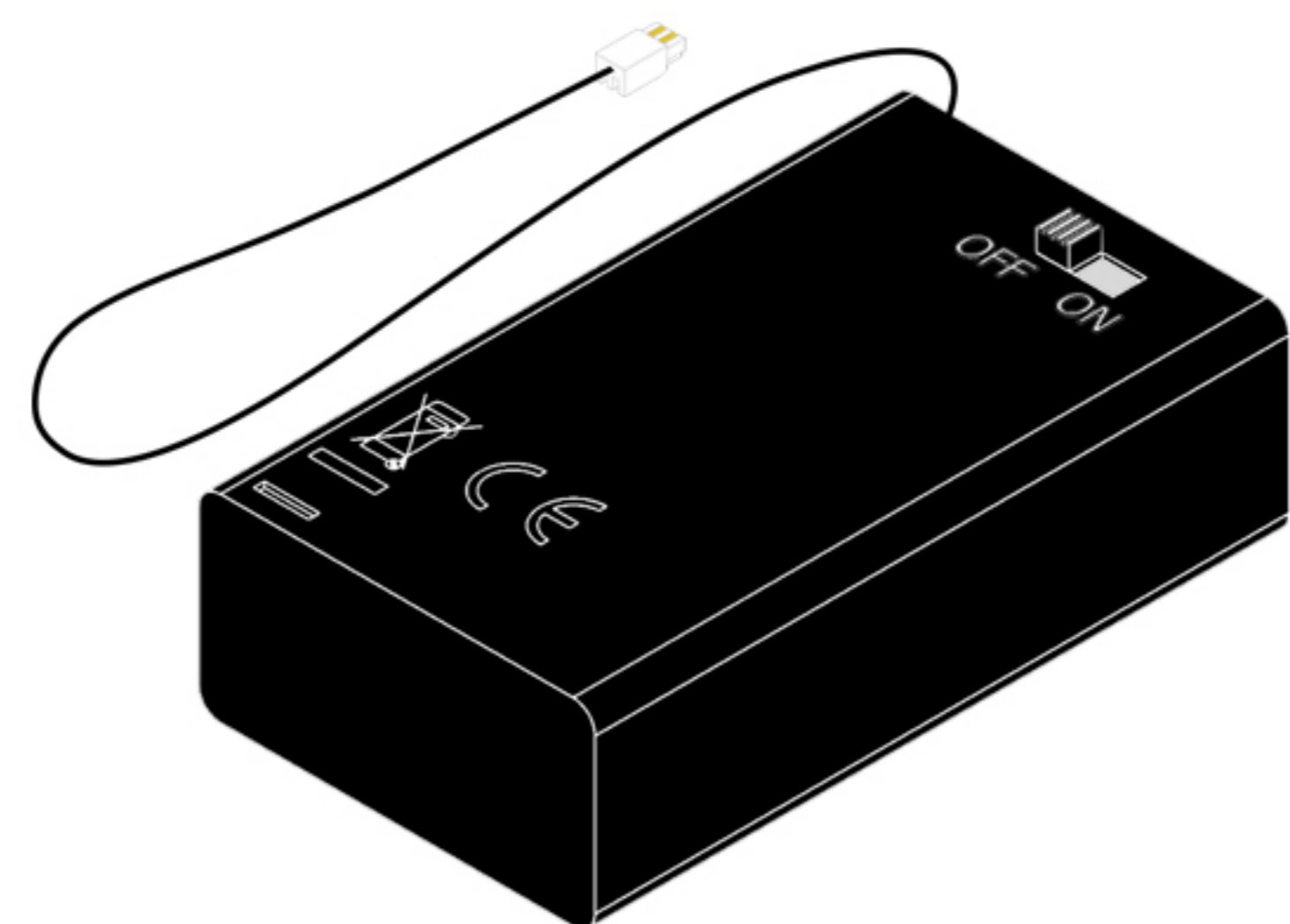

X1

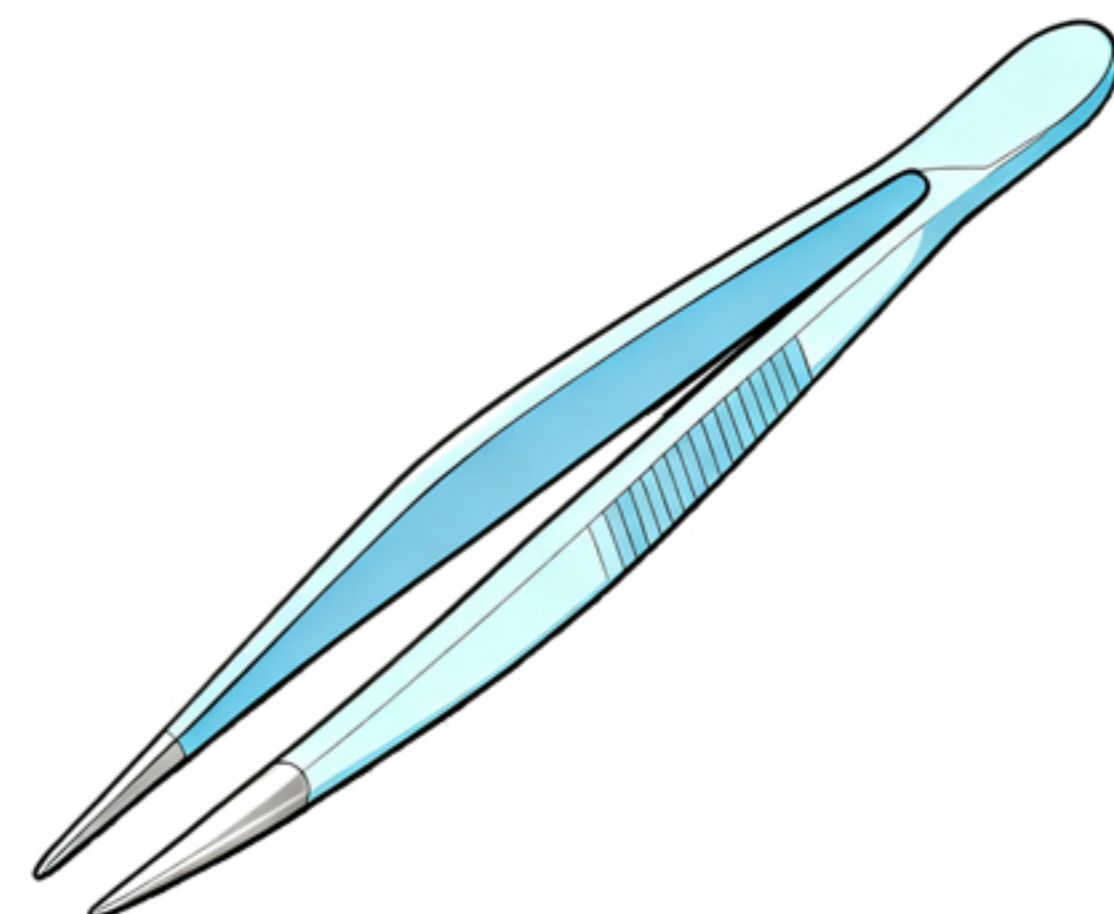

X1

This post will complete the light installation in two main sections.

Step 1-test



Step 2-mounting

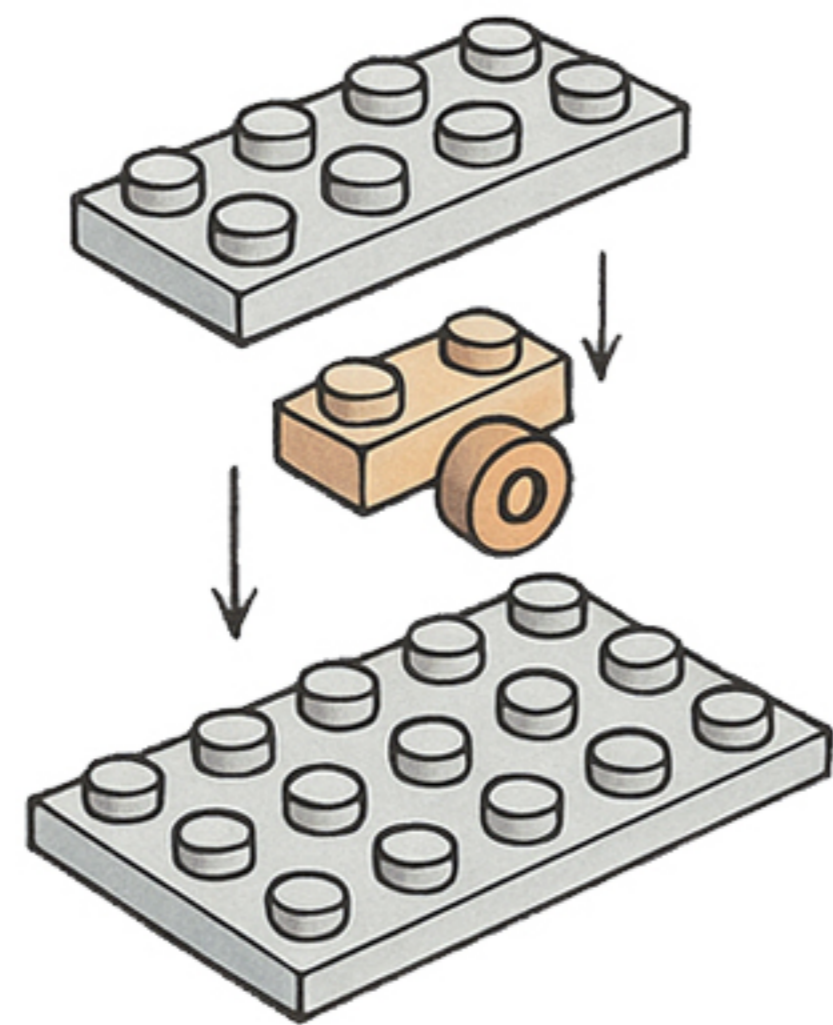

So let's get started!

Step 1-Test.

1

EN: Take out the touch dimmer module from Bag 5.

DE: Nehmen Sie das Touch-Dimmer-Modul aus Beutel 5 heraus.



Touch Dimmer Module - 200CM Introduce

Cable length 50cm

Cable length 150cm

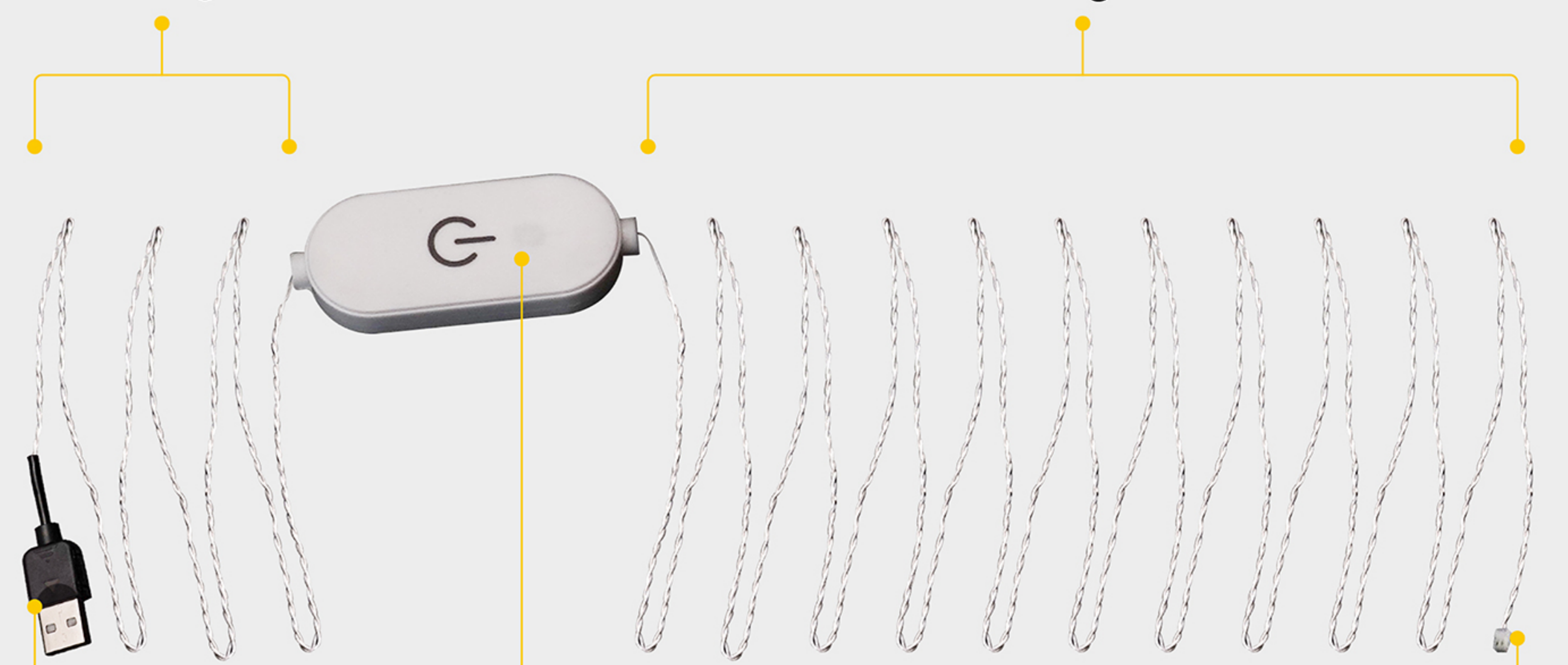

USB power input (5V)

Touch dimmer module:
When the light is on, long press to
adjust the brightness of the light

Output (5V)

2

EN: Take the expansion board out of Bag 5 and connect the touch dimming module to it.

DE: Nehmen Sie die Erweiterungskarte aus Beutel 5 und schließen Sie das Touch-Dimmmodul daran an.

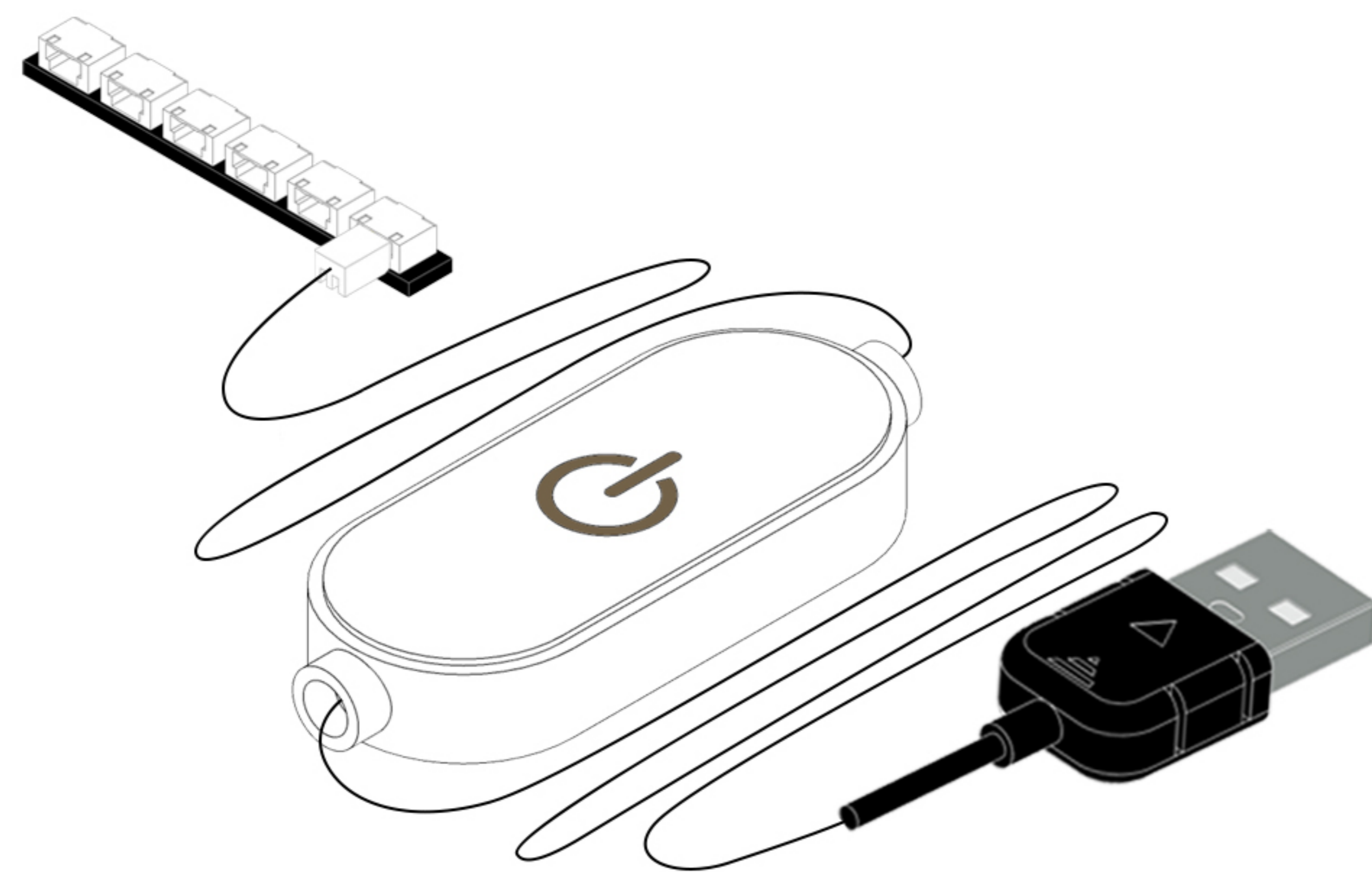
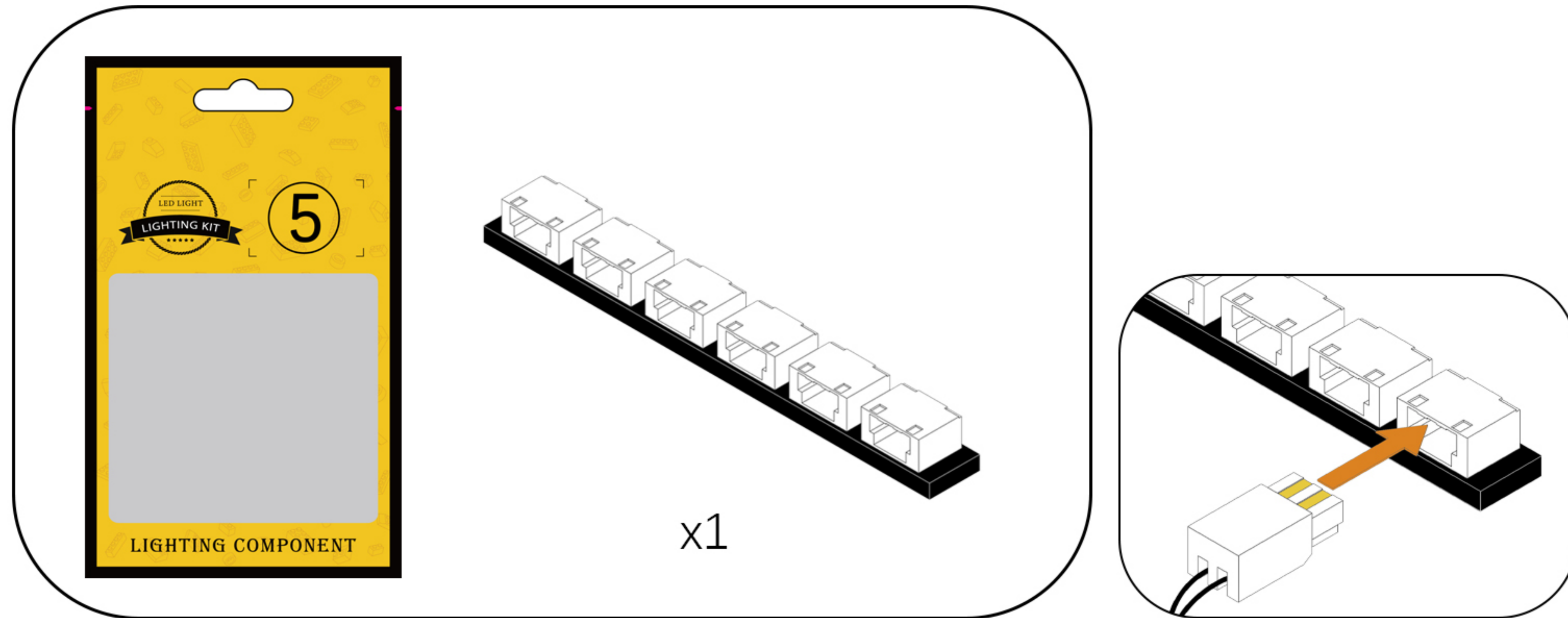

3

EN: Connect the touch-controlled dimming module to a portable power bank. (Power source not included; this guide uses a portable power bank. See the image below for other power options.)

DE: Schließen Sie das berührungsgesteuerte Dimmmodul an eine tragbare Powerbank an. (Stromquelle nicht im Lieferumfang enthalten; in dieser Anleitung wird eine tragbare Powerbank verwendet. Weitere Stromversorgungsoptionen finden Sie in der Abbildung unten.)

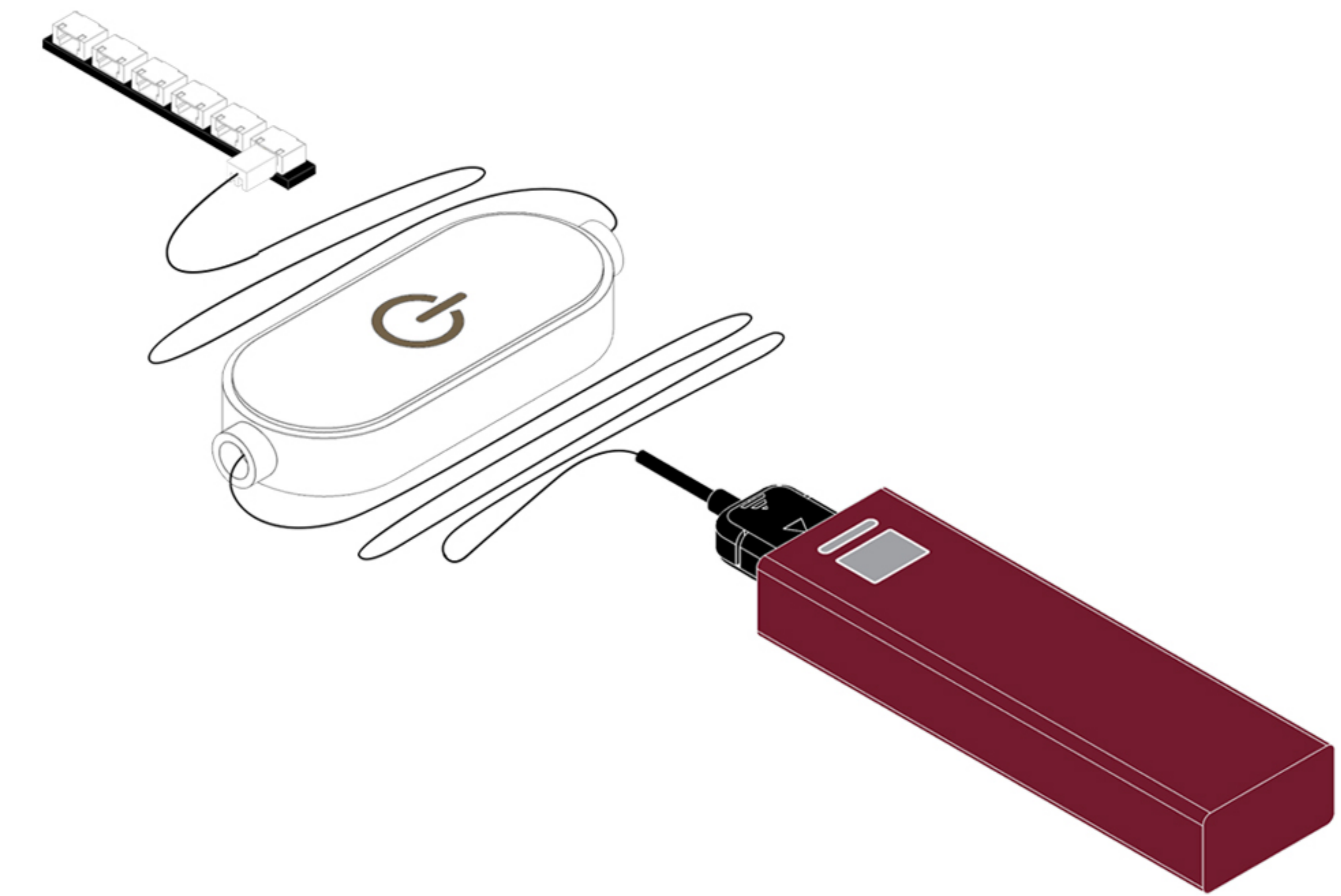

USB Connectors to Connect Devices

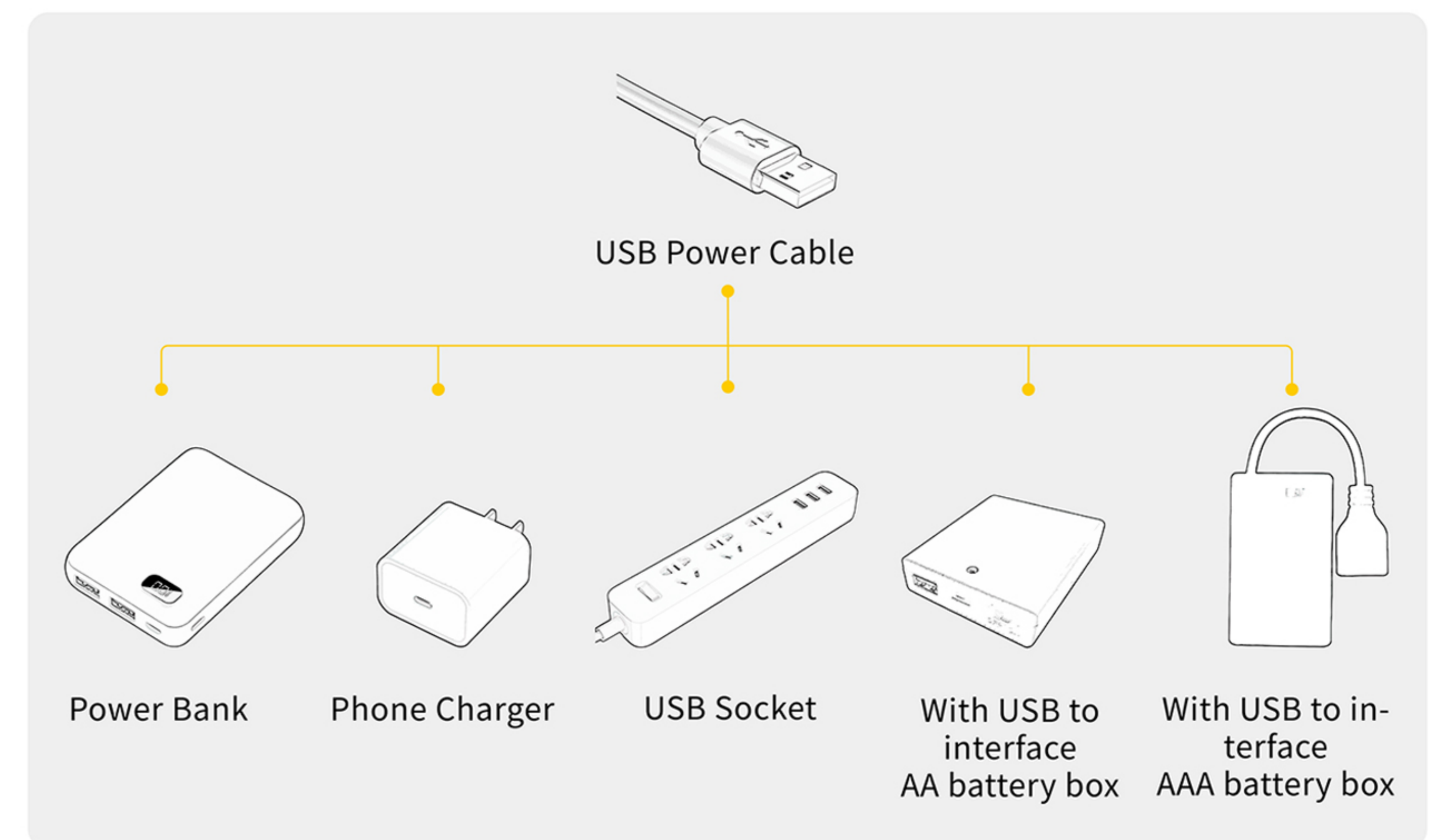

4

EN: Remove the COB light strip from Bag 1 and connect it to the expansion board. Turn on the power and test the dimming module by touching it with your hand to check if the COB light strip is working properly. If you notice any abnormalities, please contact us immediately.

DE: Nehmen Sie den COB-Lichtstreifen aus Beutel 1 und schließen Sie ihn an die Erweiterungskarte an. Schalten Sie das Gerät ein und testen Sie das Dimmmodul, indem Sie es mit der Hand berühren, um zu überprüfen, ob der COB-Lichtstreifen ordnungsgemäß funktioniert. Sollten Sie Unregelmäßigkeiten feststellen, kontaktieren Sie uns bitte umgehend.

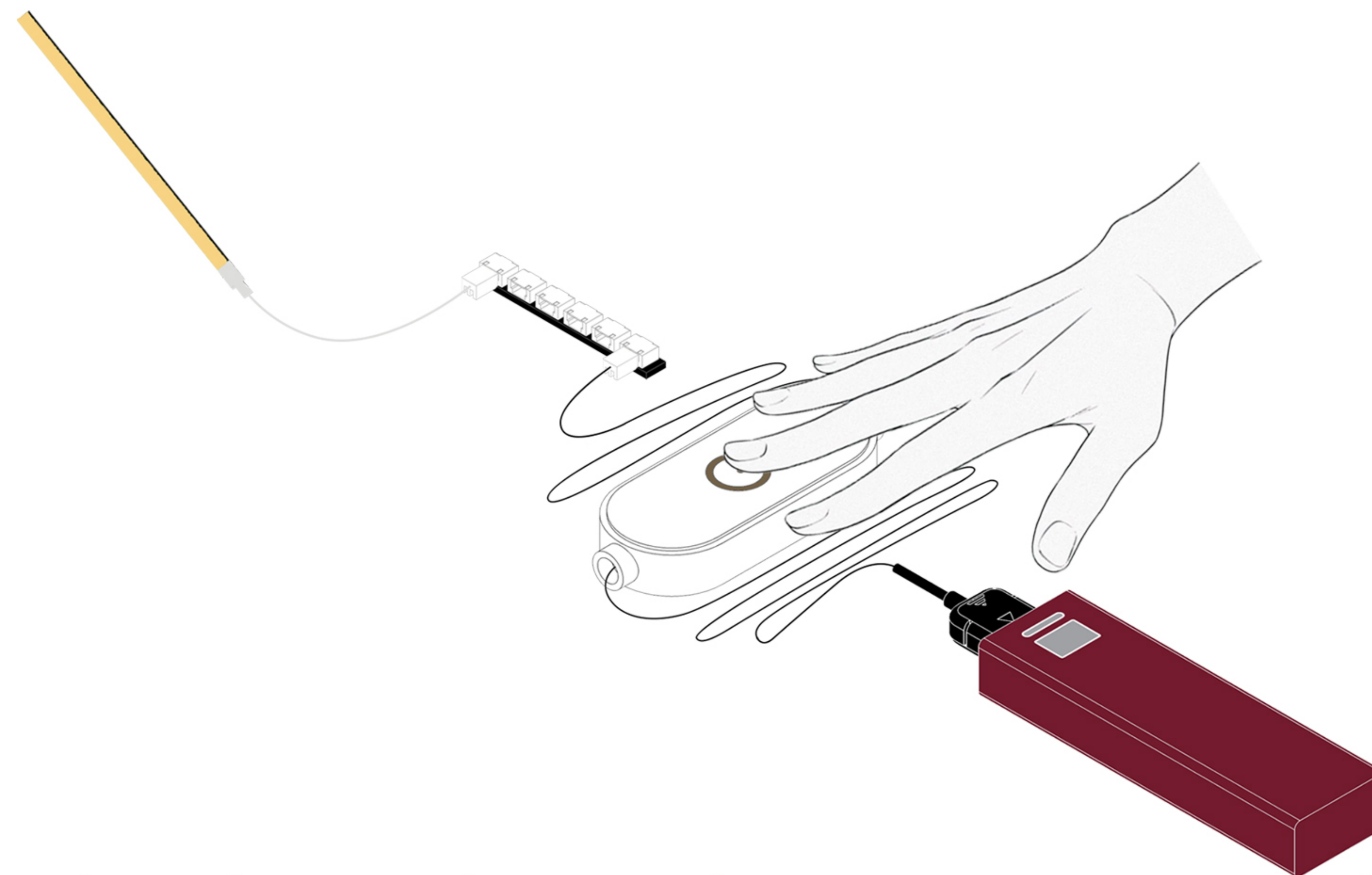
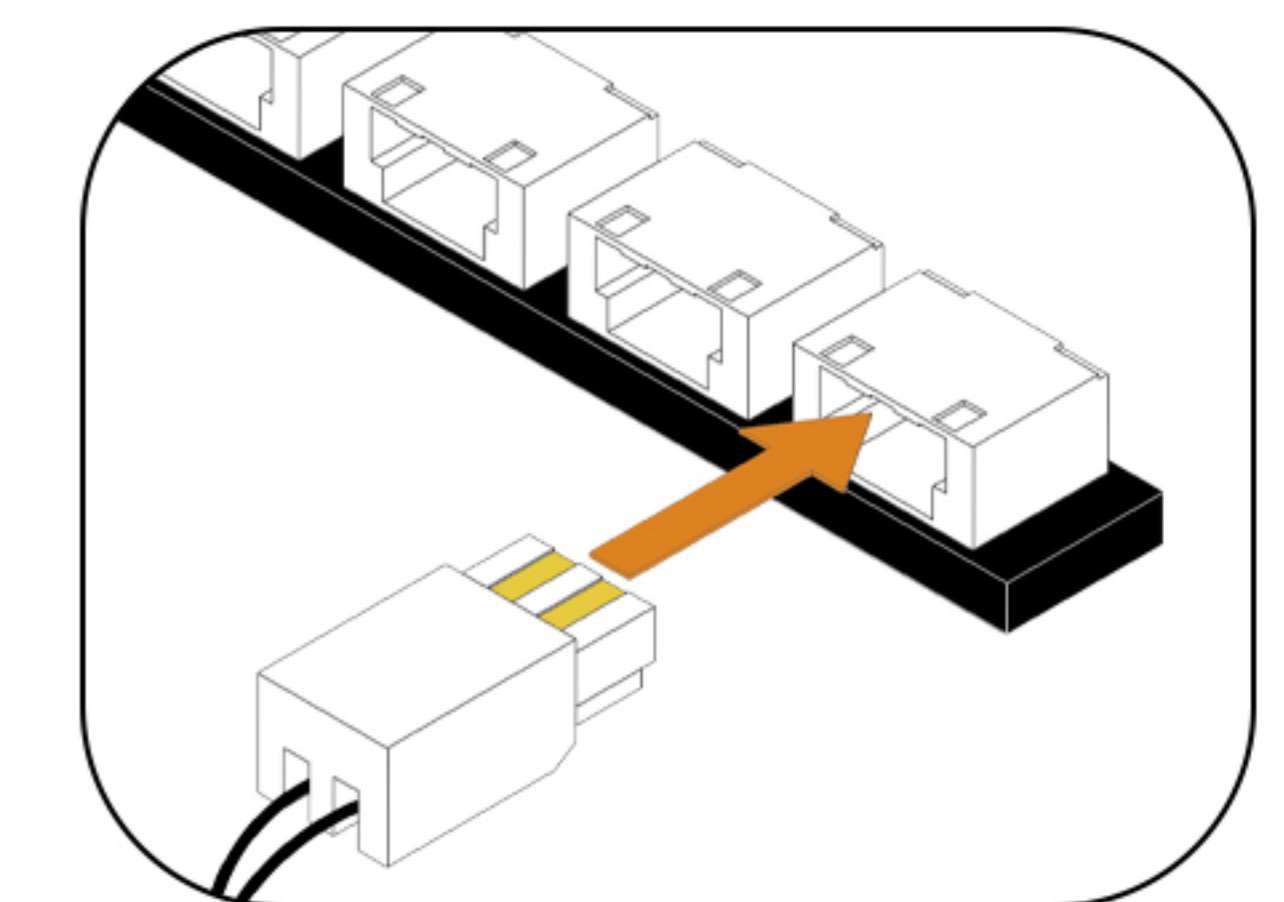
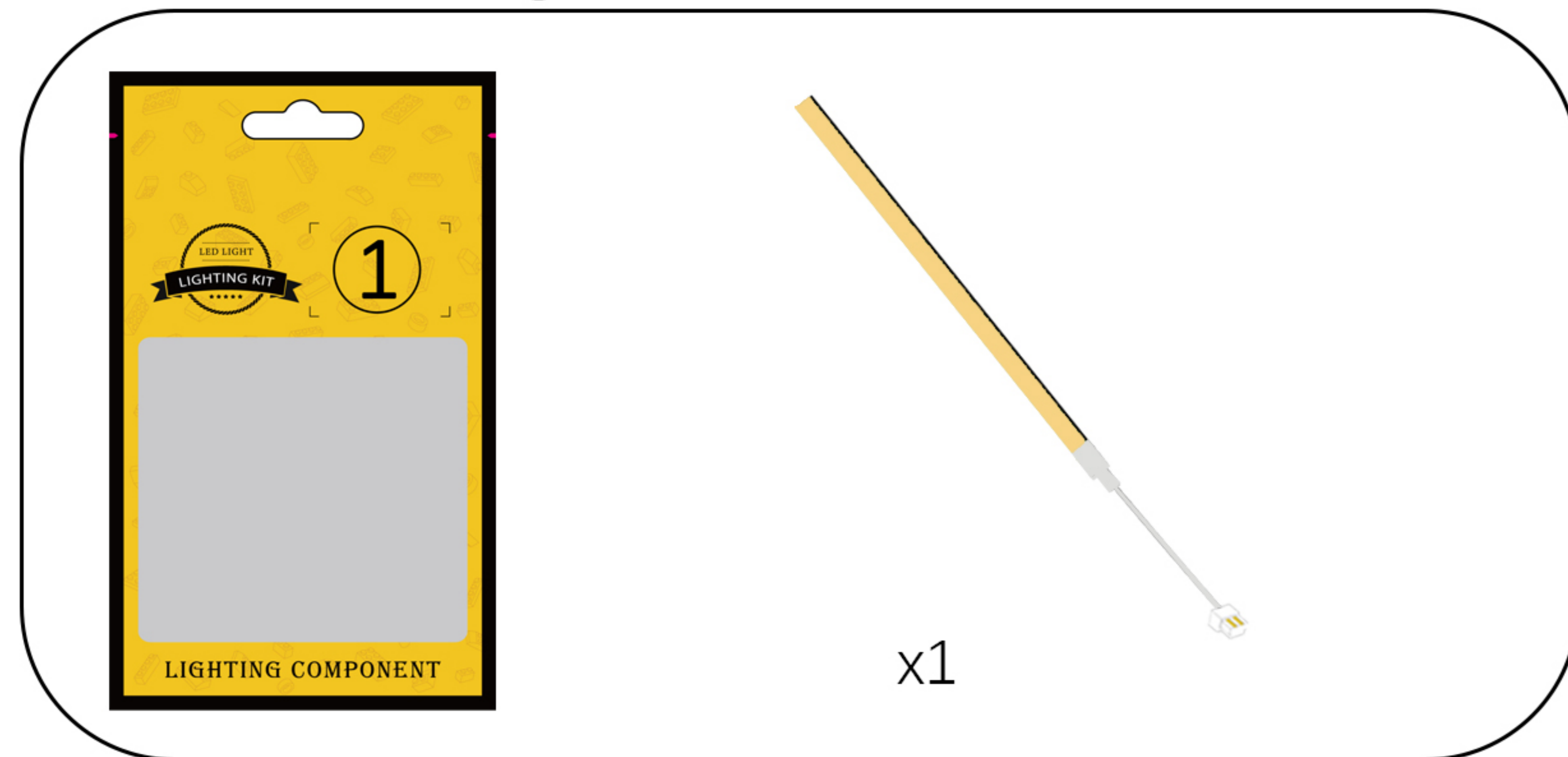

After confirming that there are no abnormalities, temporarily return each part to its original bag.

Step 2-Mounting.

1

EN: Take out the building block model.

DE: Nimm das Bauklotzmodell heraus.



2

EN: Split as shown in the figure.

DE: Wie in der Abbildung gezeigt, teilen Sie es auf.

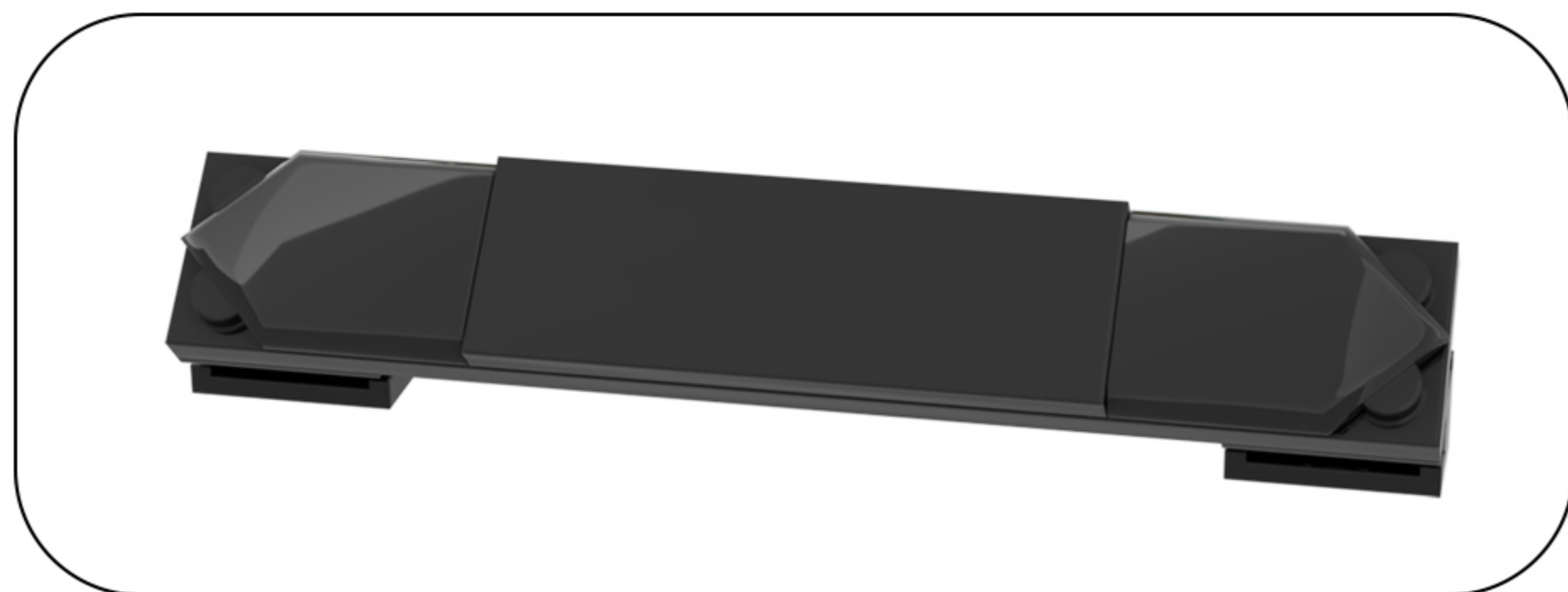
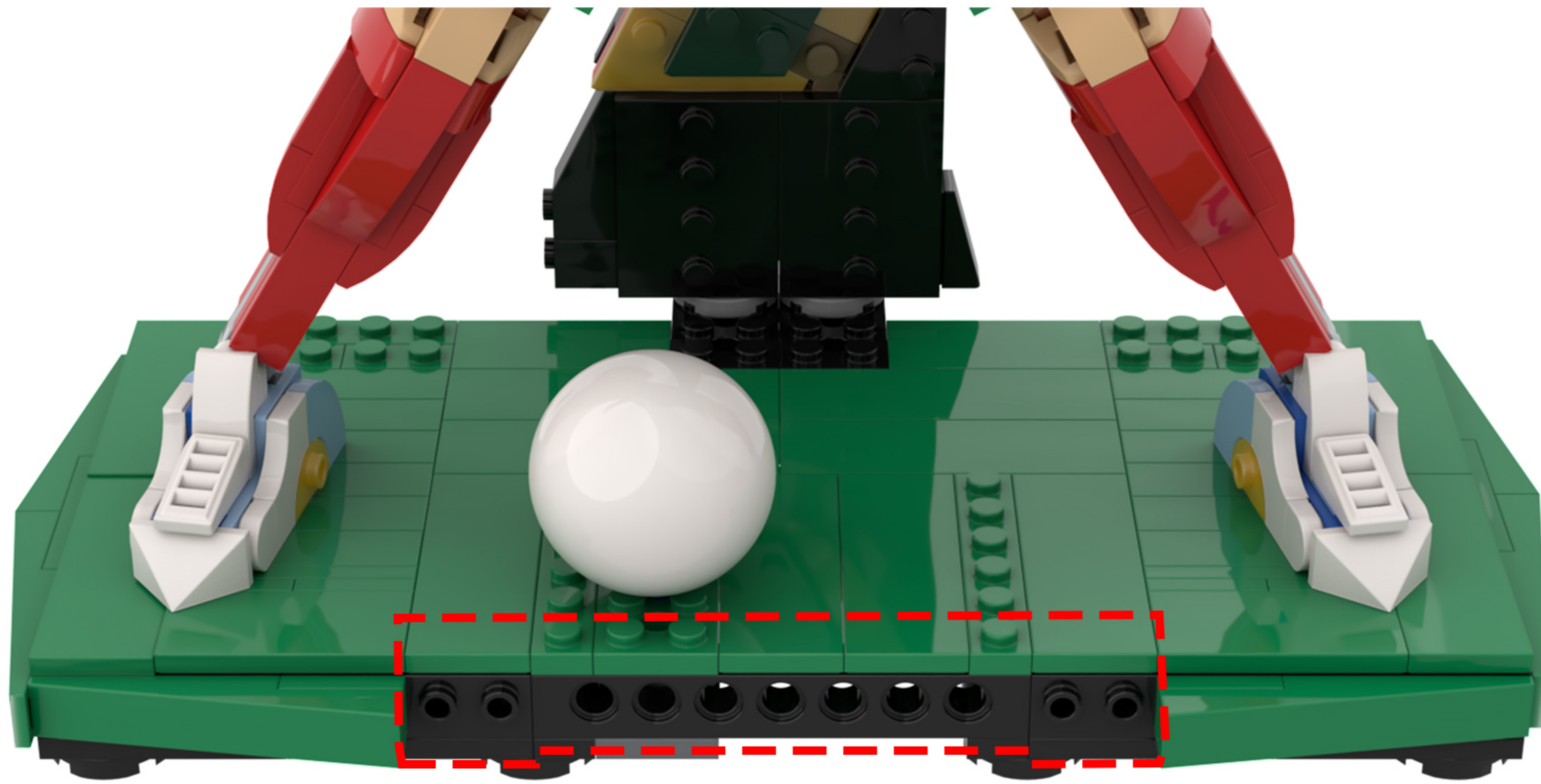

3

EN: Remove the COB light strip from Bag 1 and remove the protective cover from the COB light strip.

DE: Nehmen Sie den COB-Lichtstreifen aus Beutel 1 und entfernen Sie die Schutzfolie vom COB-Lichtstreifen.

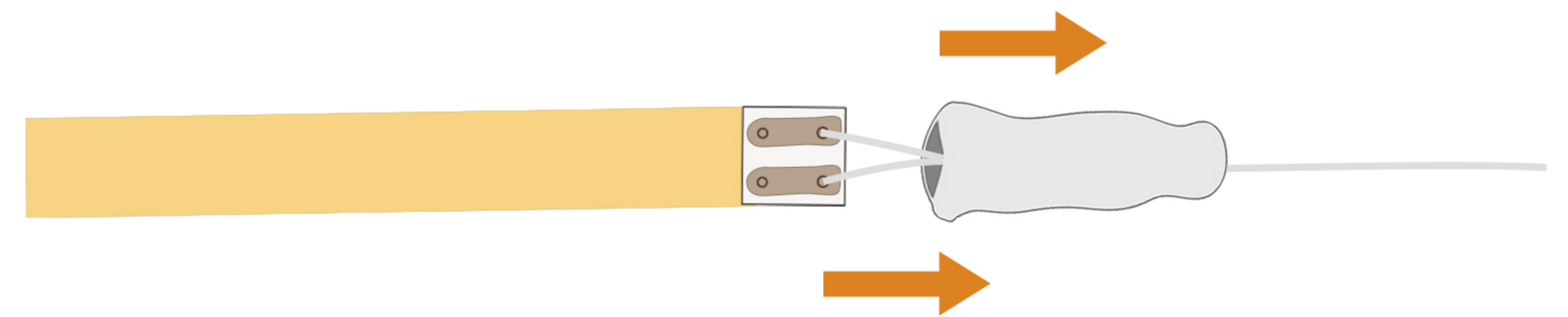
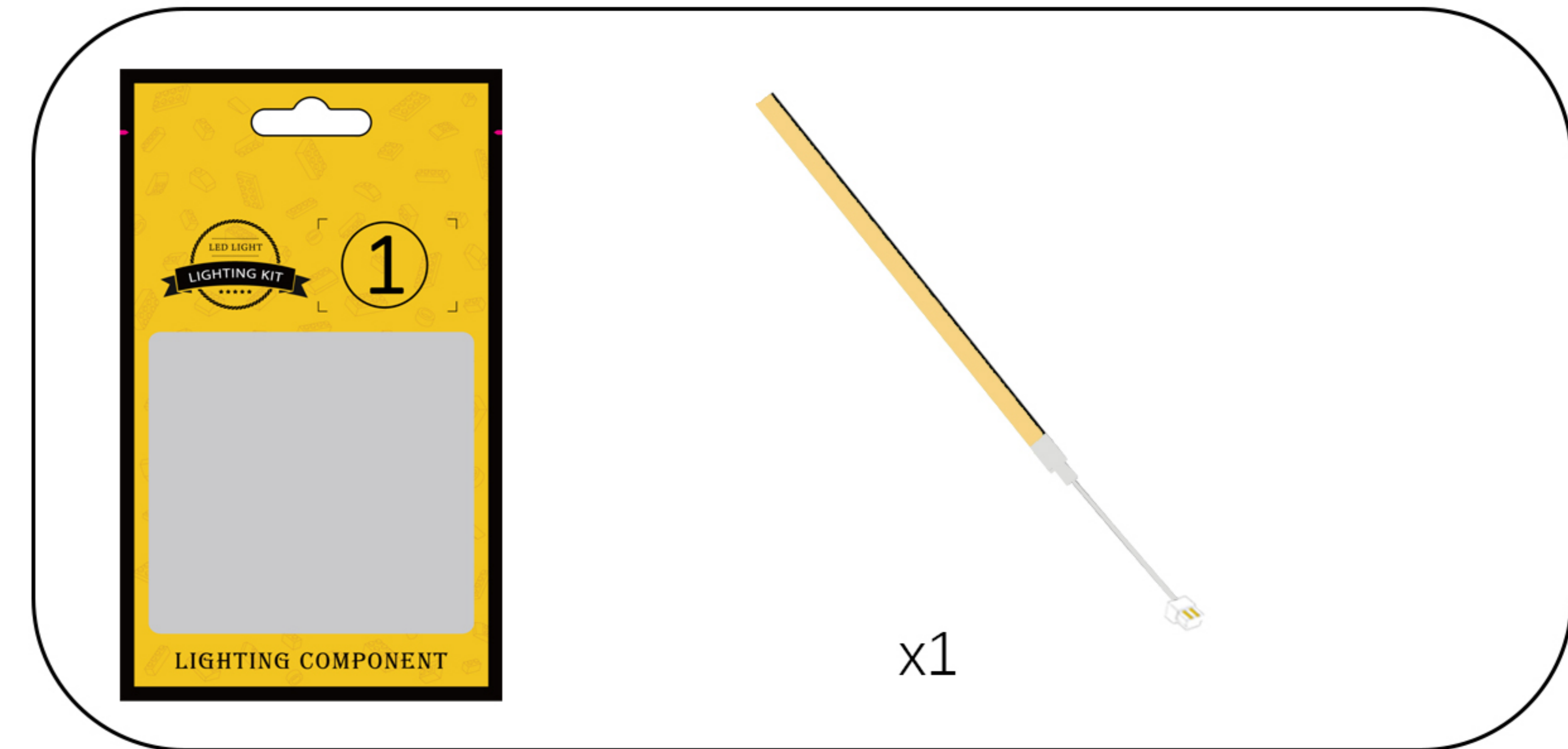

4

EN: Peel off the adhesive backing from the COB light strip and attach it to the location shown in the illustration.

DE: Ziehen Sie die Schutzfolie vom COB-Lichtband ab und bringen Sie es an der in der Abbildung gezeigten Stelle an.

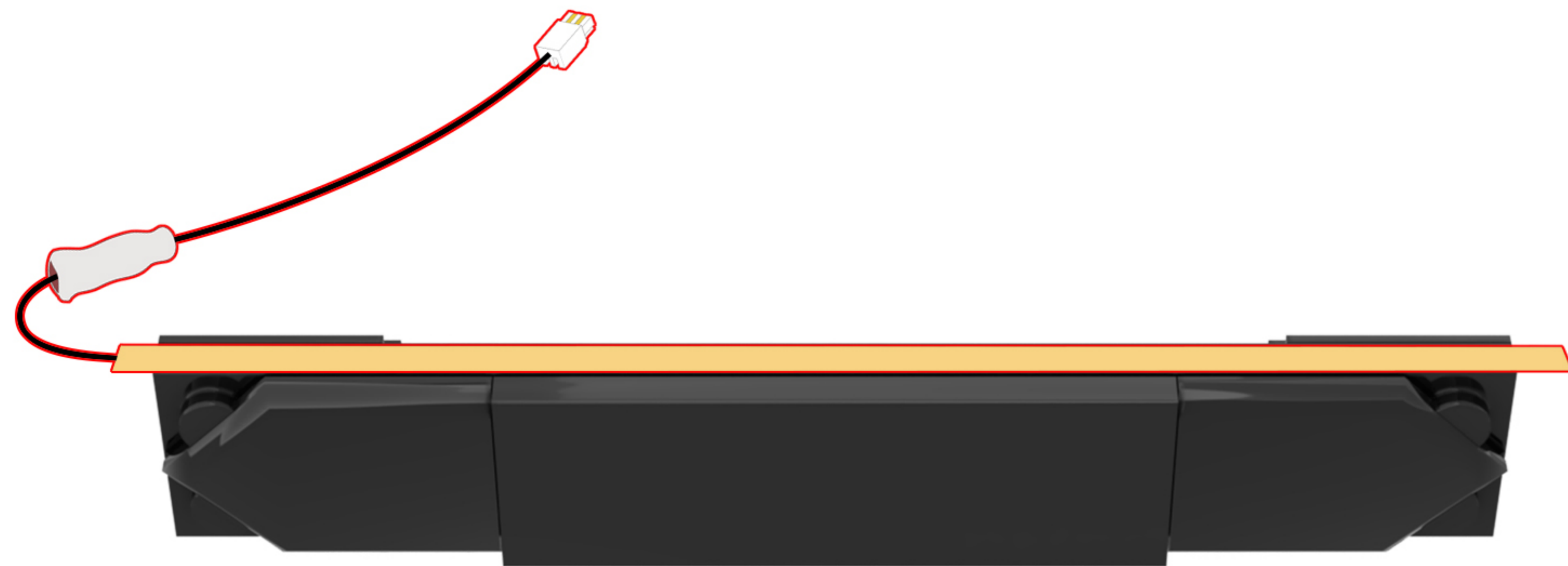

5

EN: Thread the lamp cord through the holes in the building blocks.

DE: Führen Sie das Lampenkabel durch die Löcher in den Bausteinen.

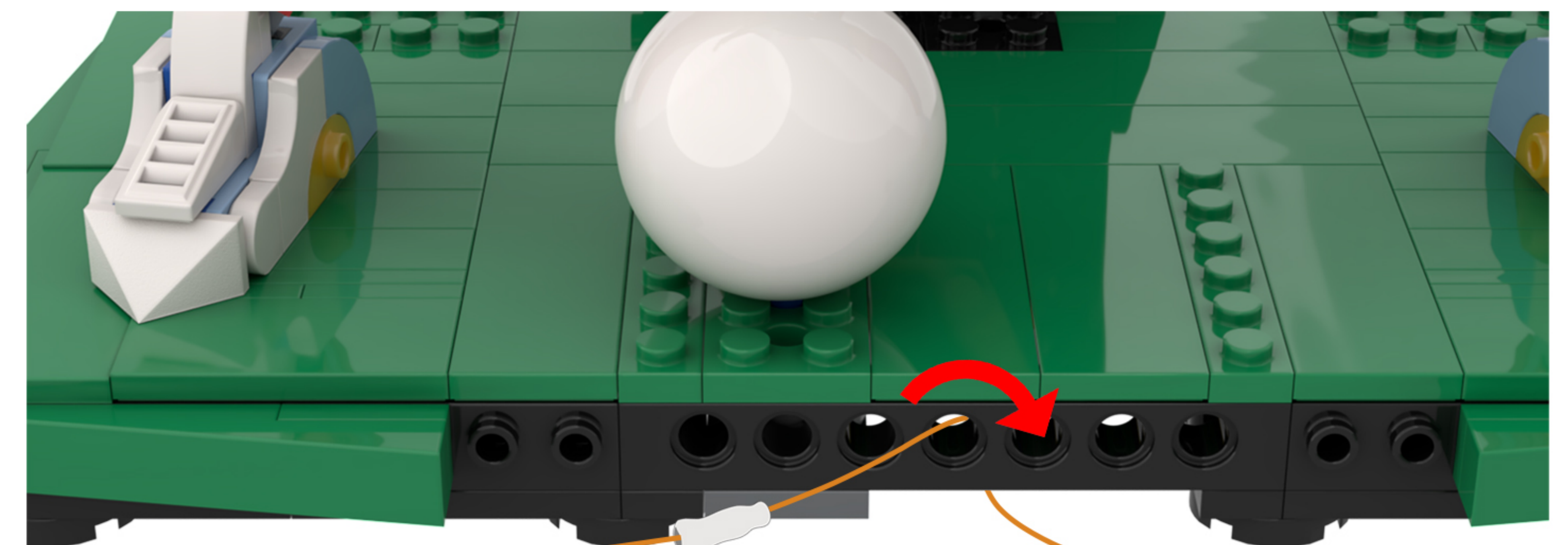
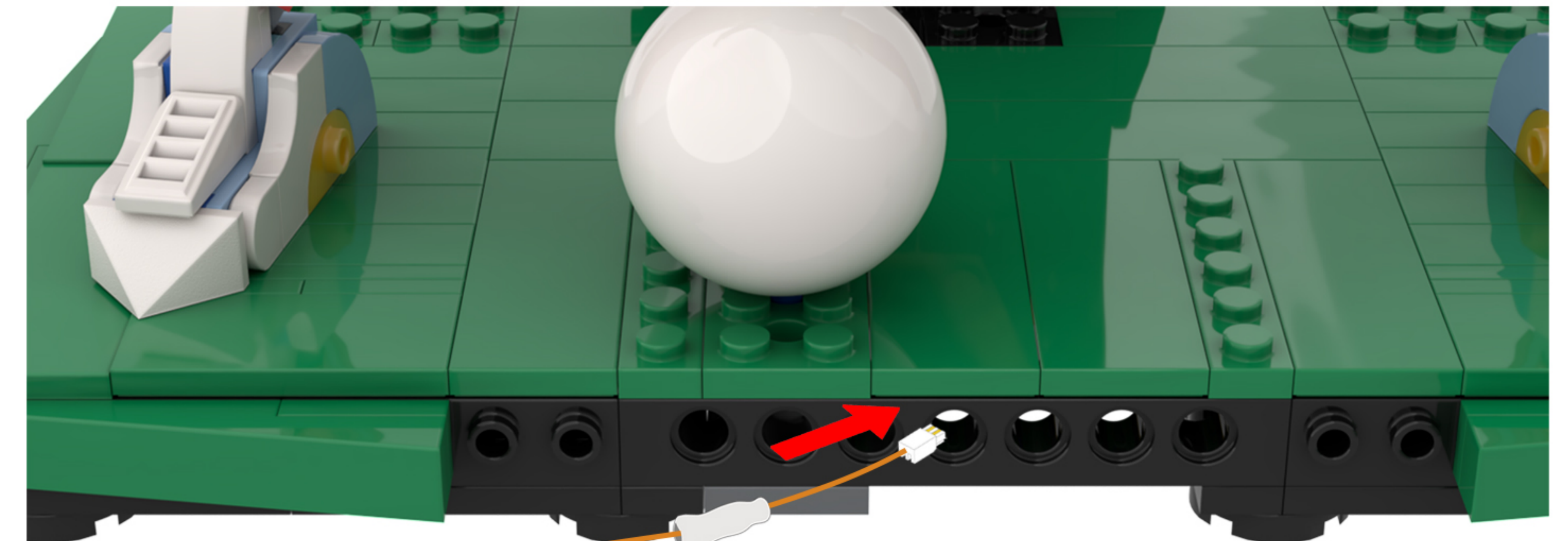

6

EN: Restore the building blocks.

DE: Stellen Sie die Bausteine wieder her.

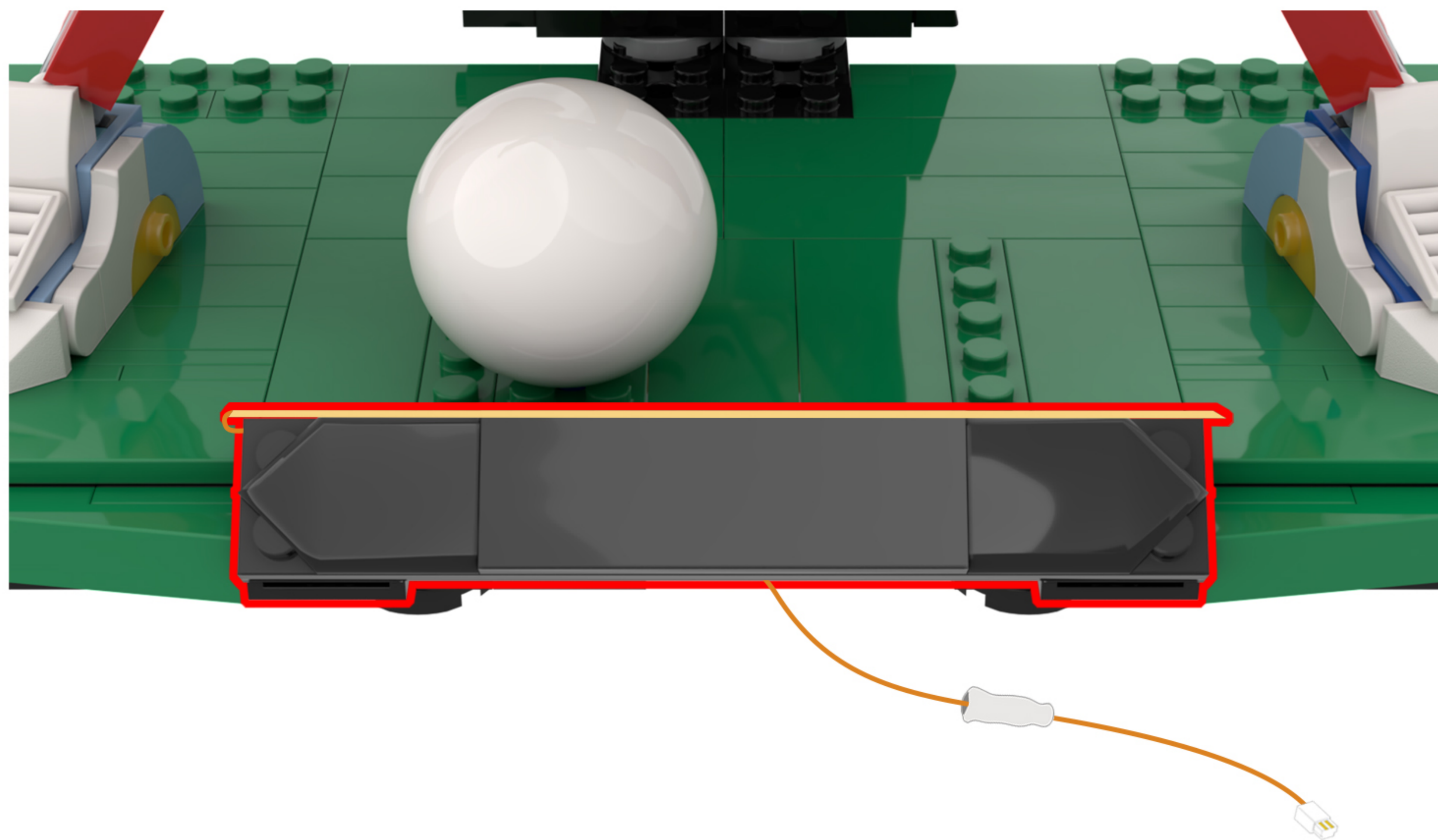

7

EN: Split as shown in the figure.

DE: Wie in der Abbildung gezeigt, teilen Sie es auf.

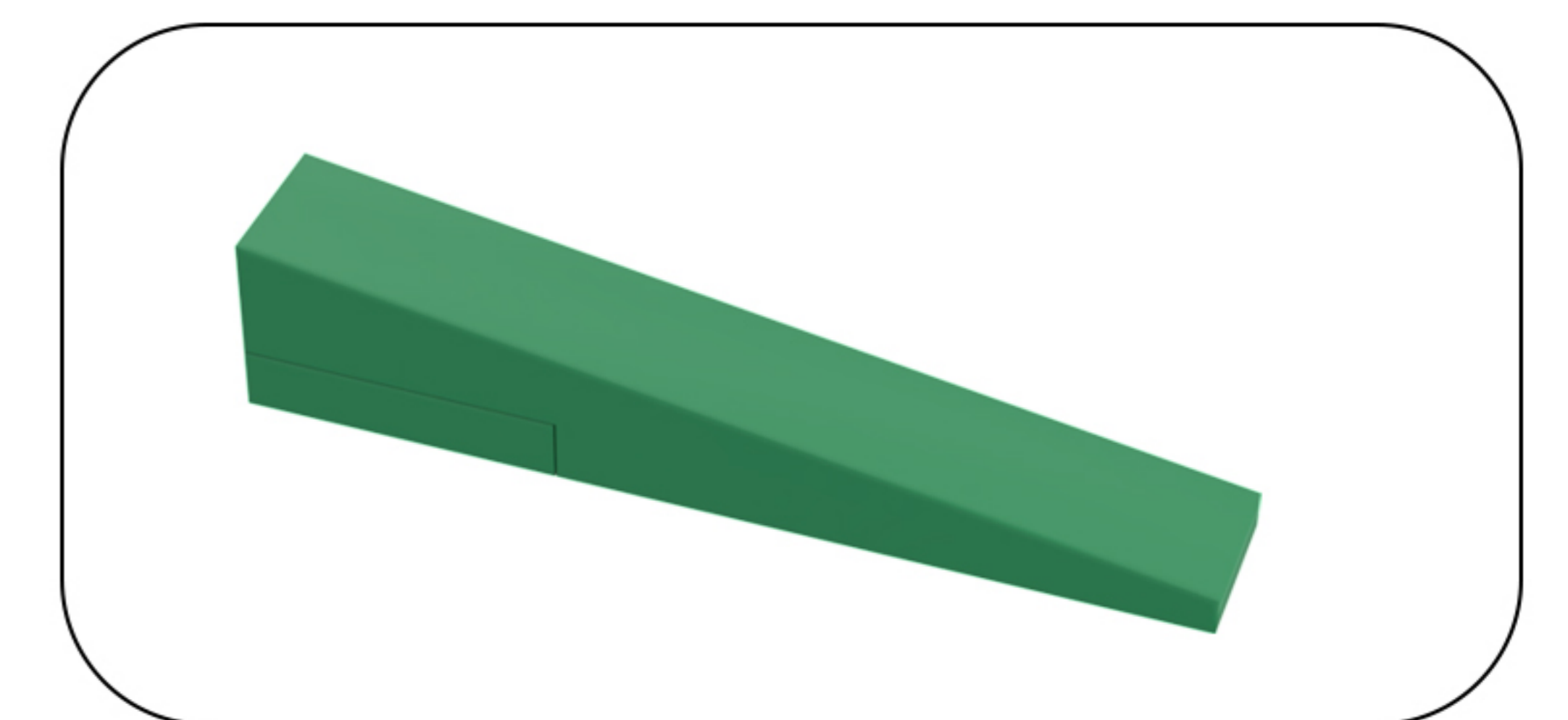
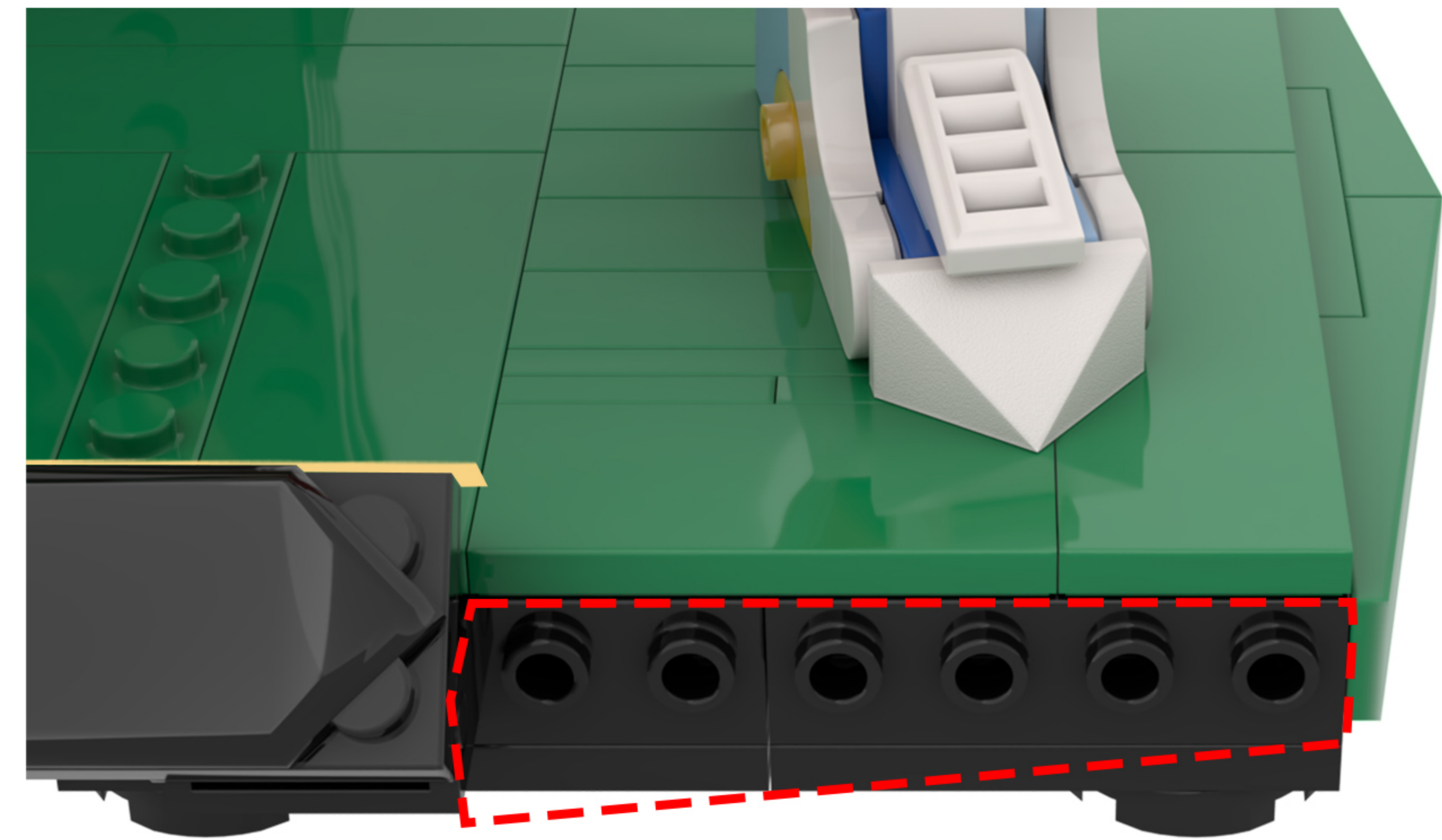

8

EN: Take the following building blocks and light beads from Bag 2, and follow the instructions step by step.

DE: Nimm die folgenden Bausteine und Leuchtperlen aus Beutel 2 und befolge die Anleitung Schritt für Schritt.

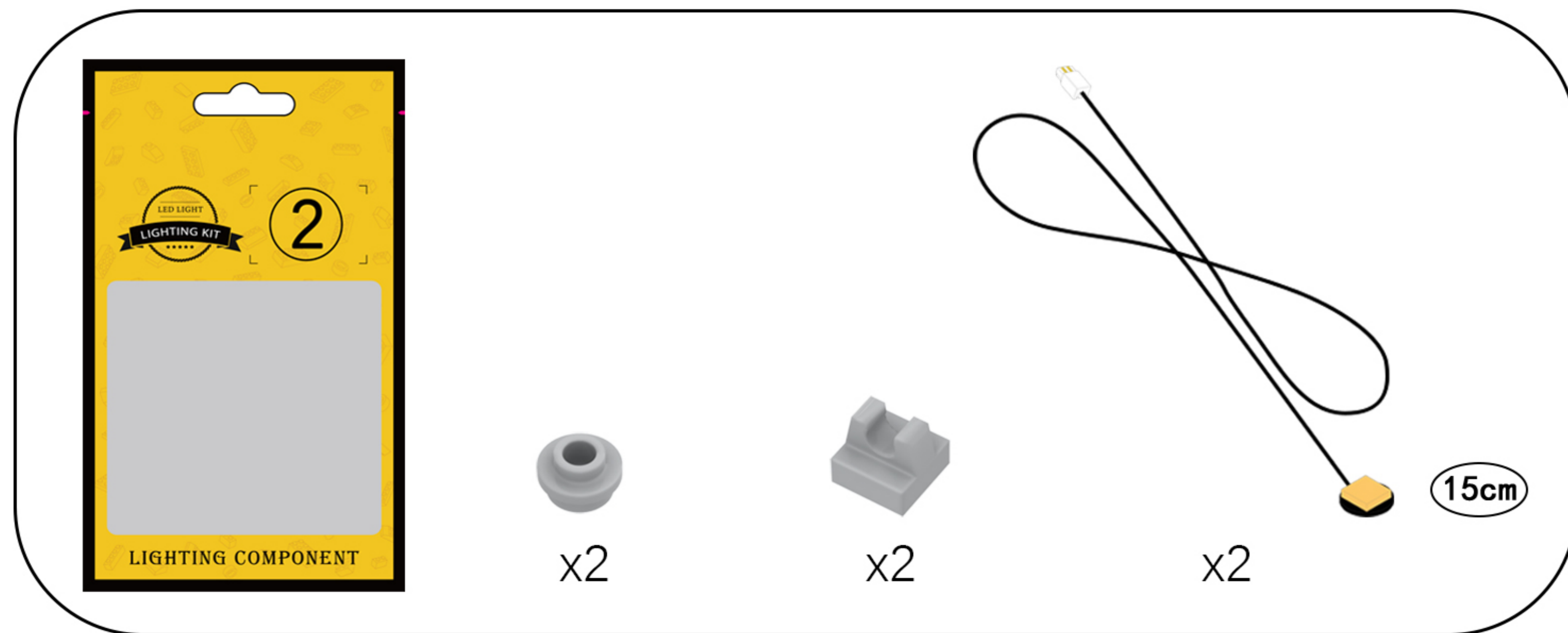

①. Thread the light bead onto the small round disc.

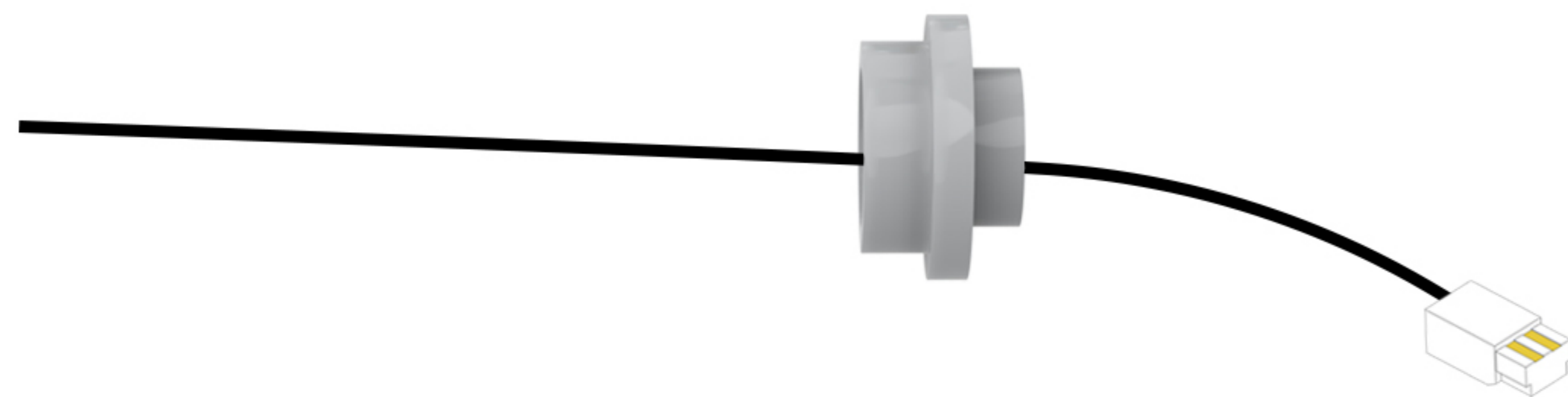

②. Untwist a short section of the twisted lamp cord.

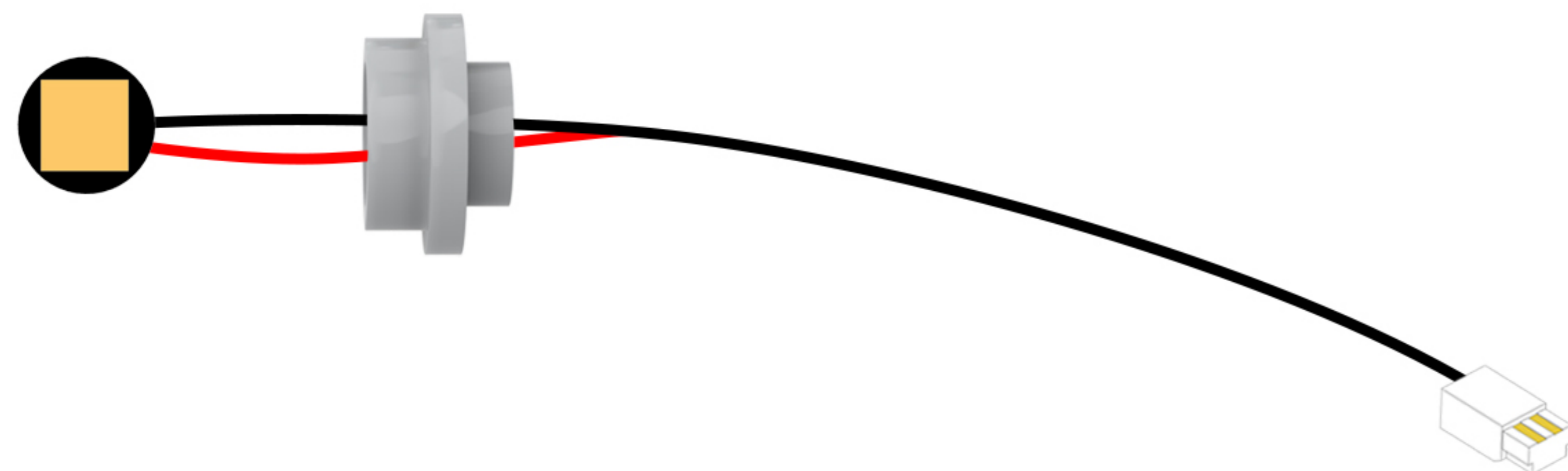

9

EN: Follow these steps in order.

DE: Befolgen Sie diese Schritte der Reihe nach.

③. Pull the light cord so that the light-emitting surface of the light bead rests against the inside of the small circular plate.

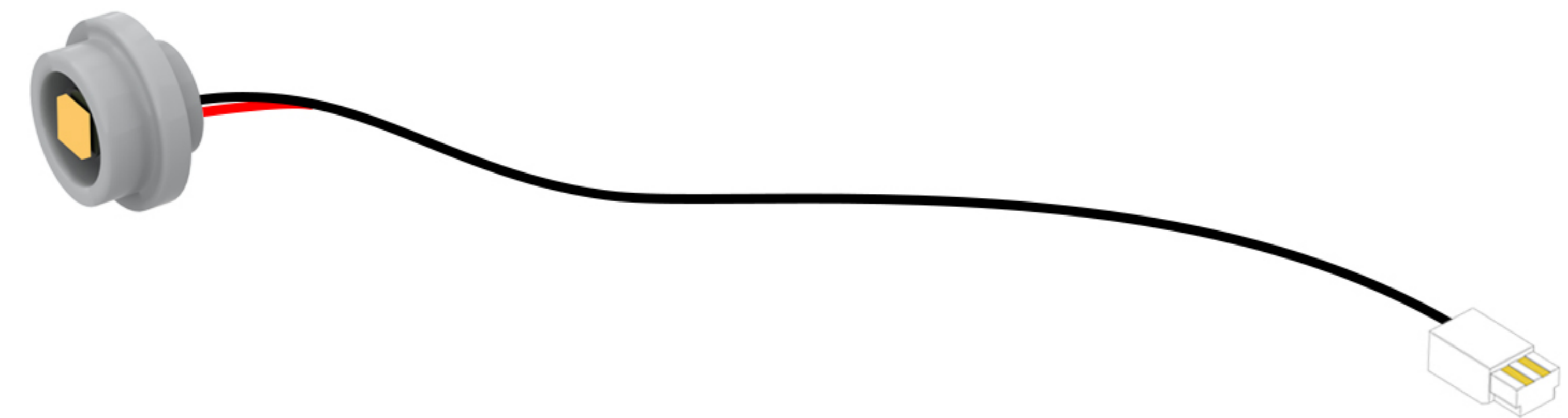

④. Install the building blocks.

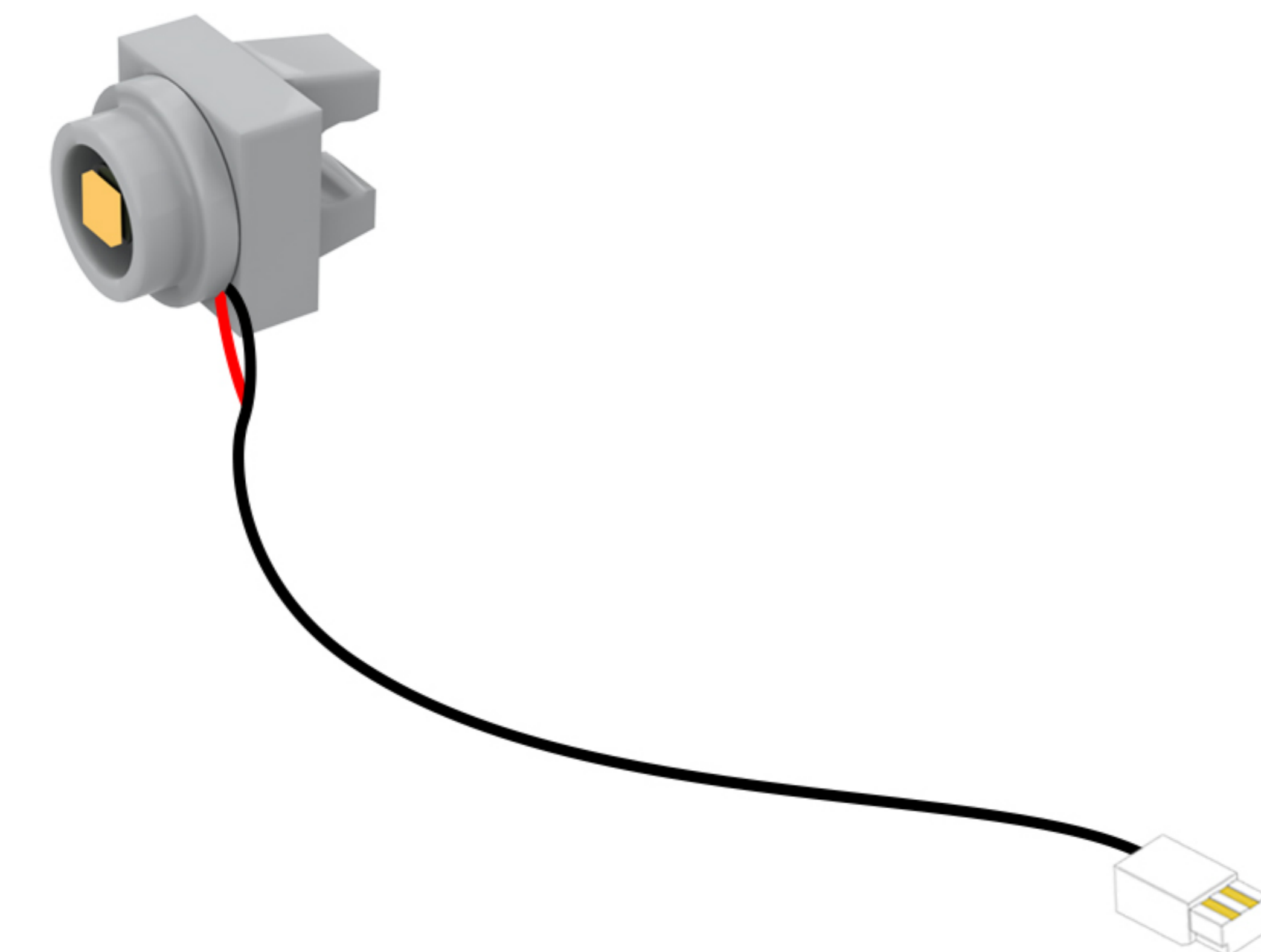

10

EN: Repeat the above steps to obtain two lamps.

DE: Wiederholen Sie die oben genannten Schritte, um zwei Lampen zu erhalten.

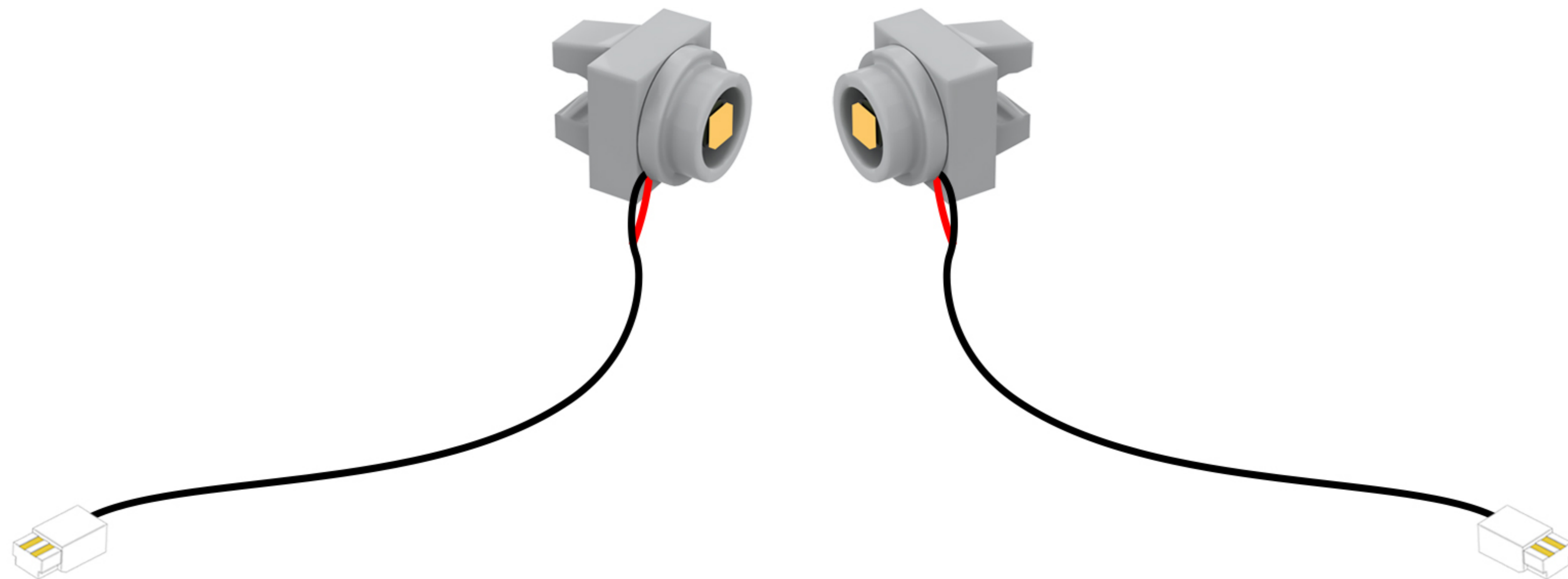

11

EN: Take the two building blocks from Bag 2 and attach them to the two light fixtures.

DE: Nimm die beiden Bausteine aus Beutel 2 und befestige sie an den beiden Leuchten.

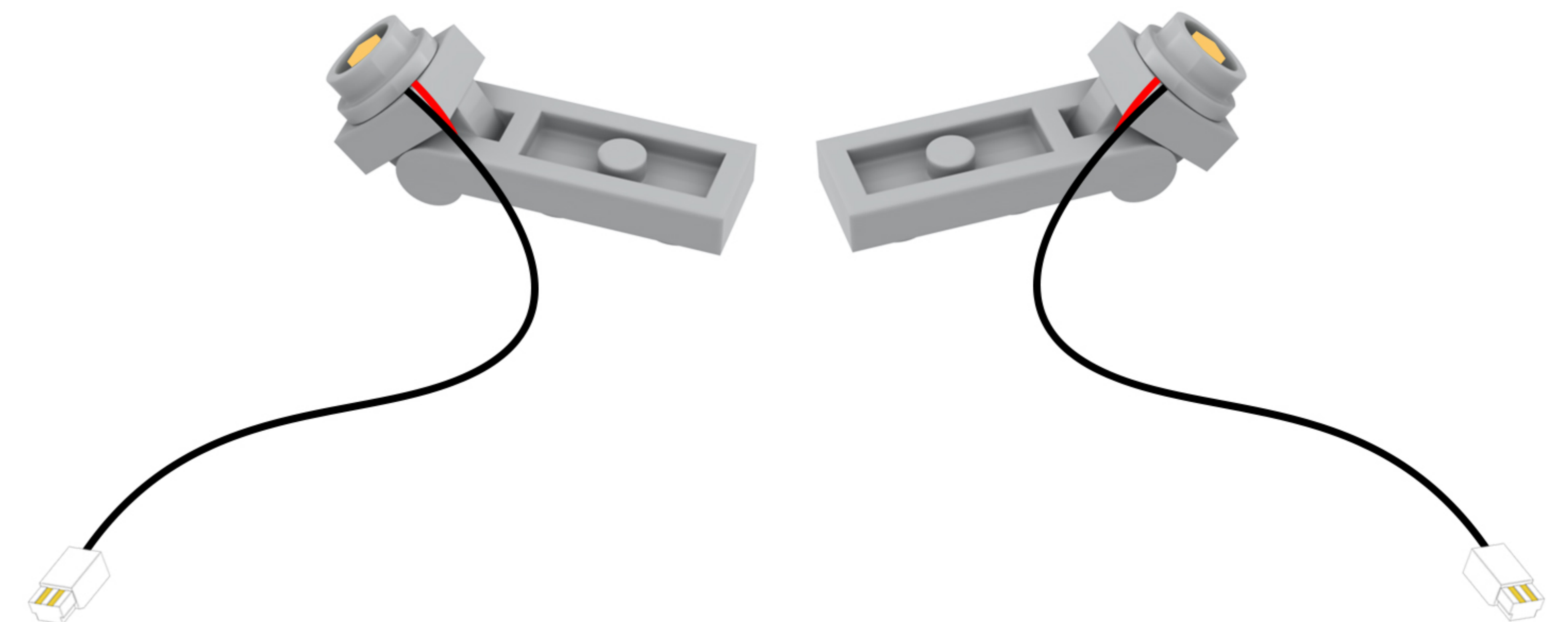
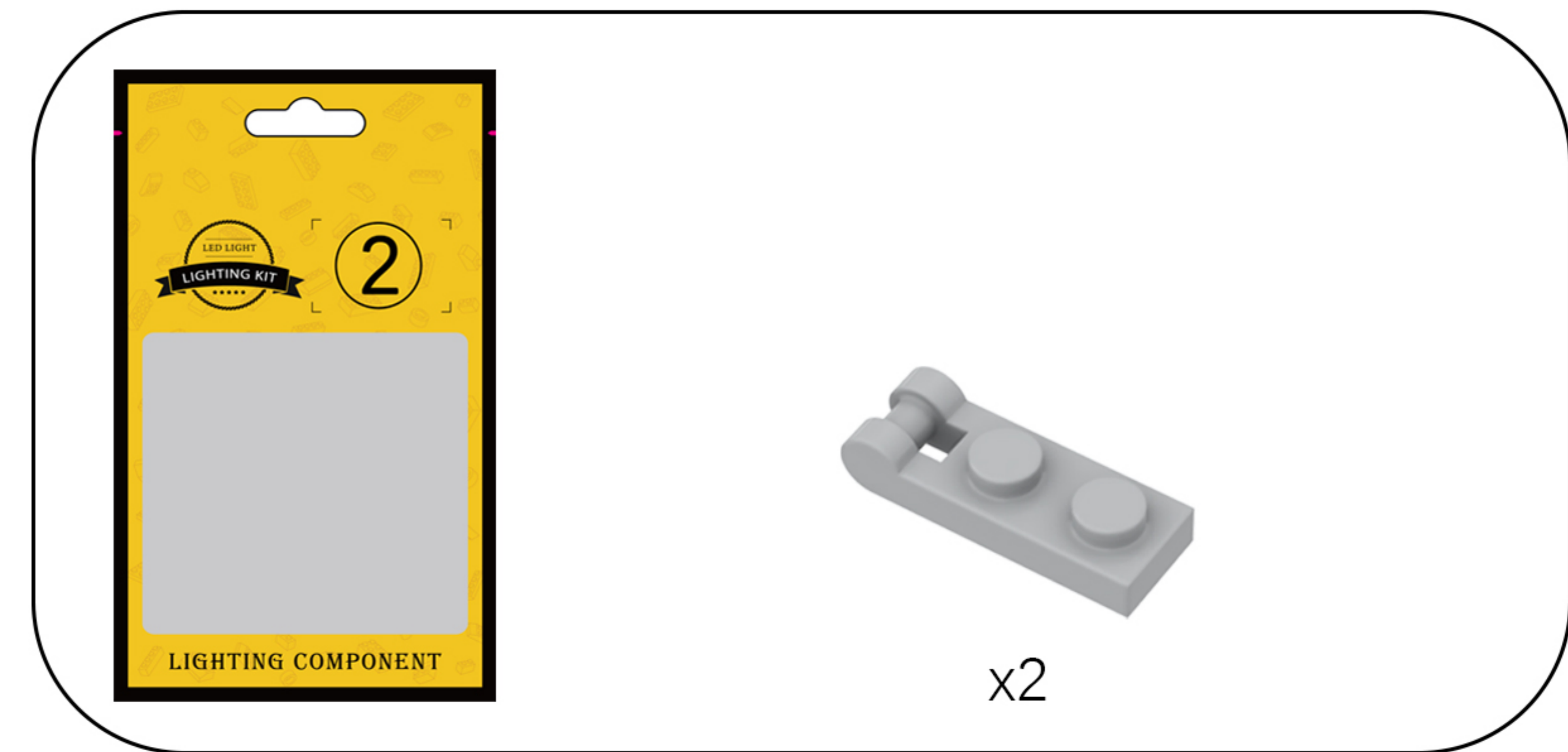

12

EN: Attach one of the lights to the building block.

DE: Befestige eine der Leuchten am Baustein.

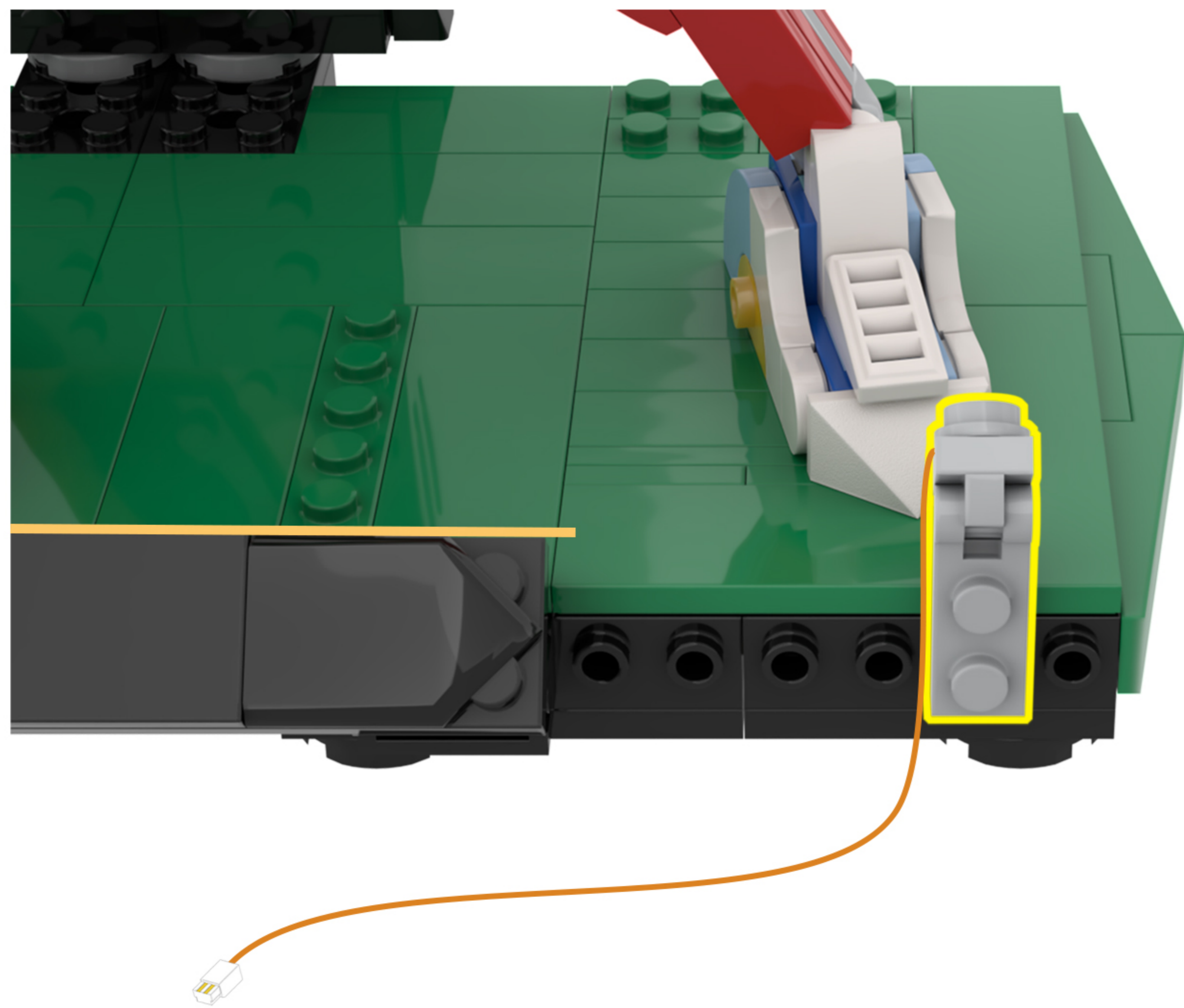

13

EN: Take the 2x2 and 2x4 base plates from Bag 2 and attach them to the building blocks, making sure to secure the light cord in place.

DE: Nimm die 2x2- und 2x4-Grundplatten aus Beutel 2 und befestige sie an den Bausteinen. Achte dabei darauf, das Lichtkabel sicher zu befestigen.

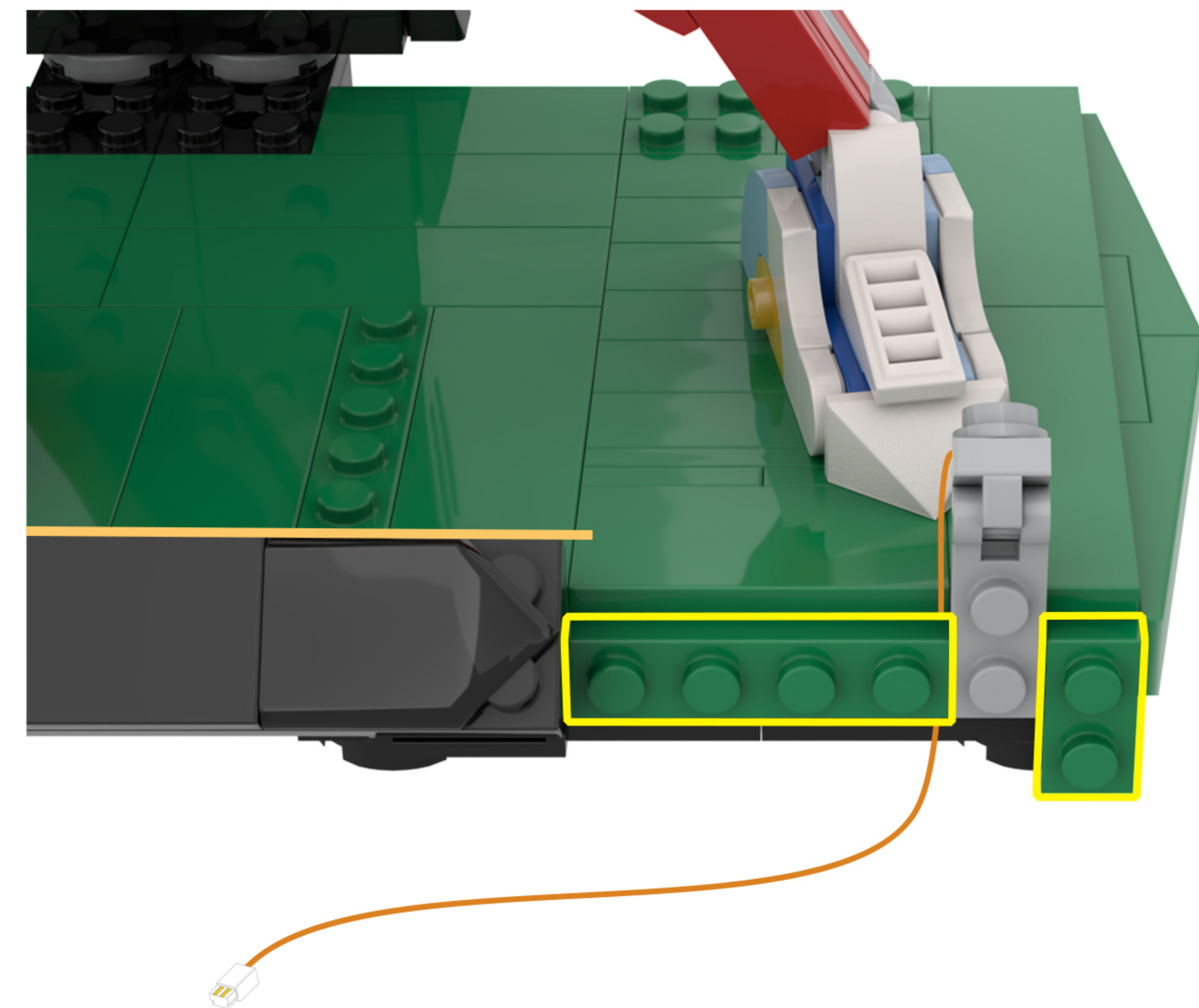
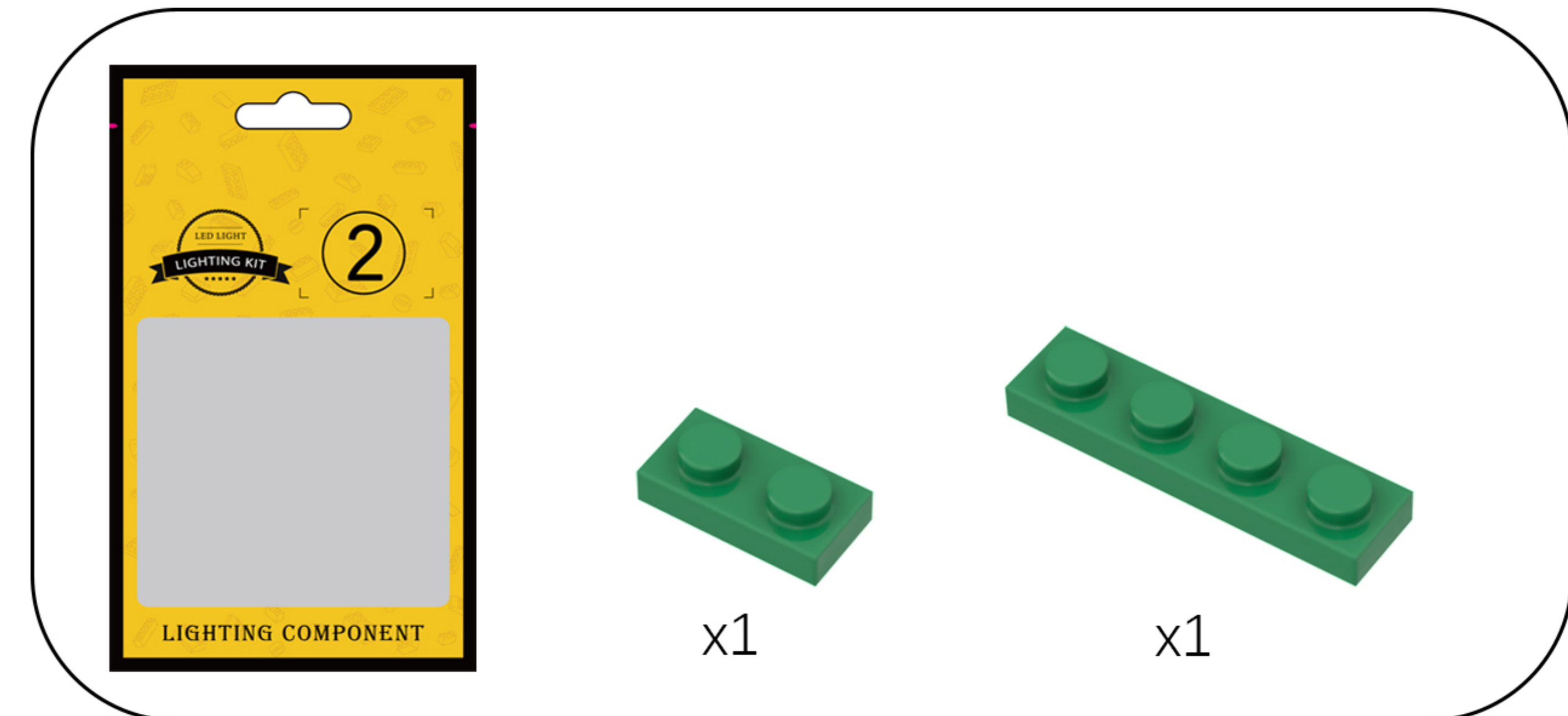

14

EN: Take out the disassembled building blocks and reassemble them.

DE: Nehmen Sie die zerlegten Bausteine heraus und setzen Sie sie wieder zusammen.

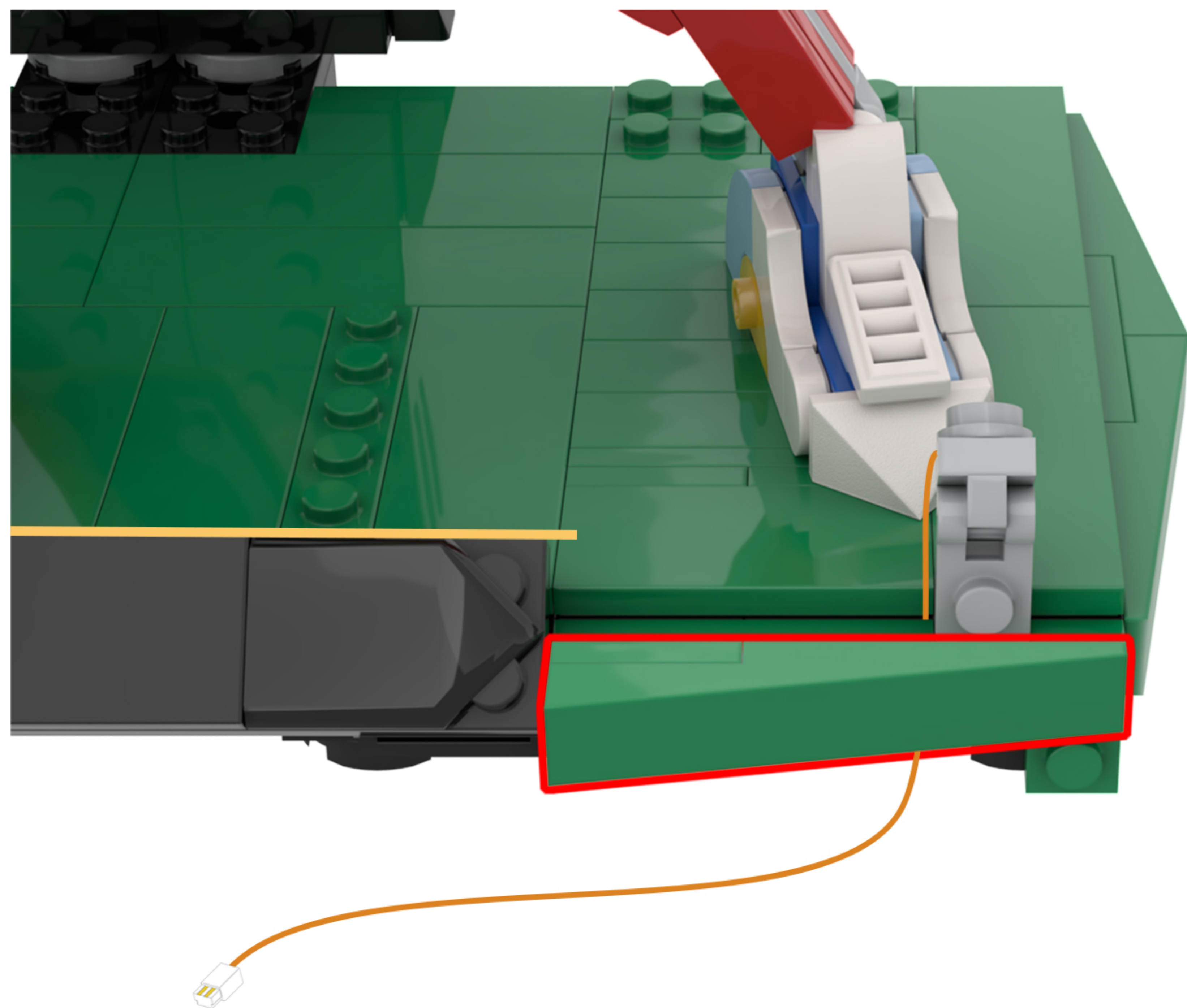
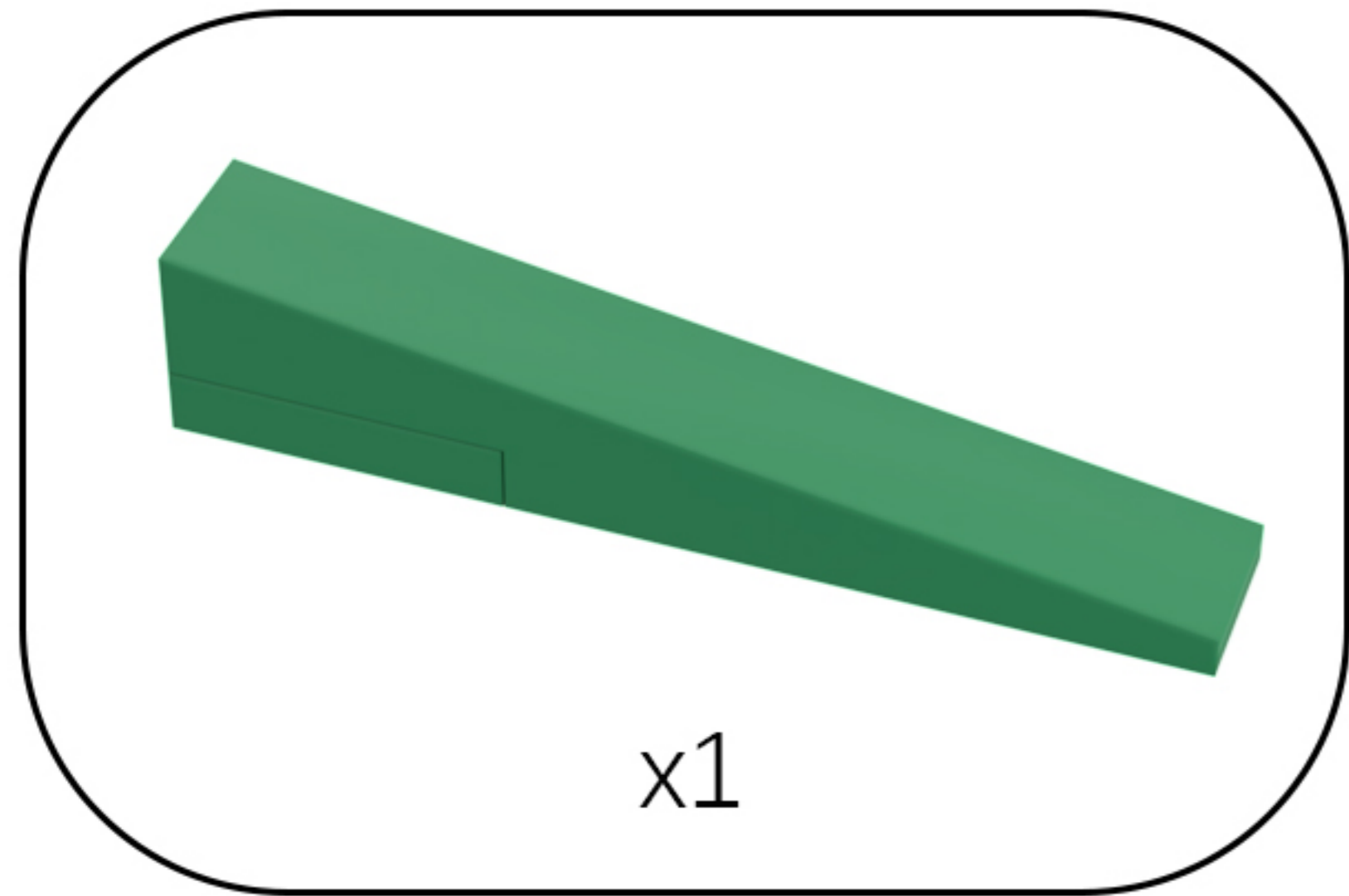

15

EN: Go to the other side of the model and disassemble it as shown in the figure.

DE: Gehen Sie auf die andere Seite des Modells und bauen Sie es wie in der Abbildung gezeigt auseinander.

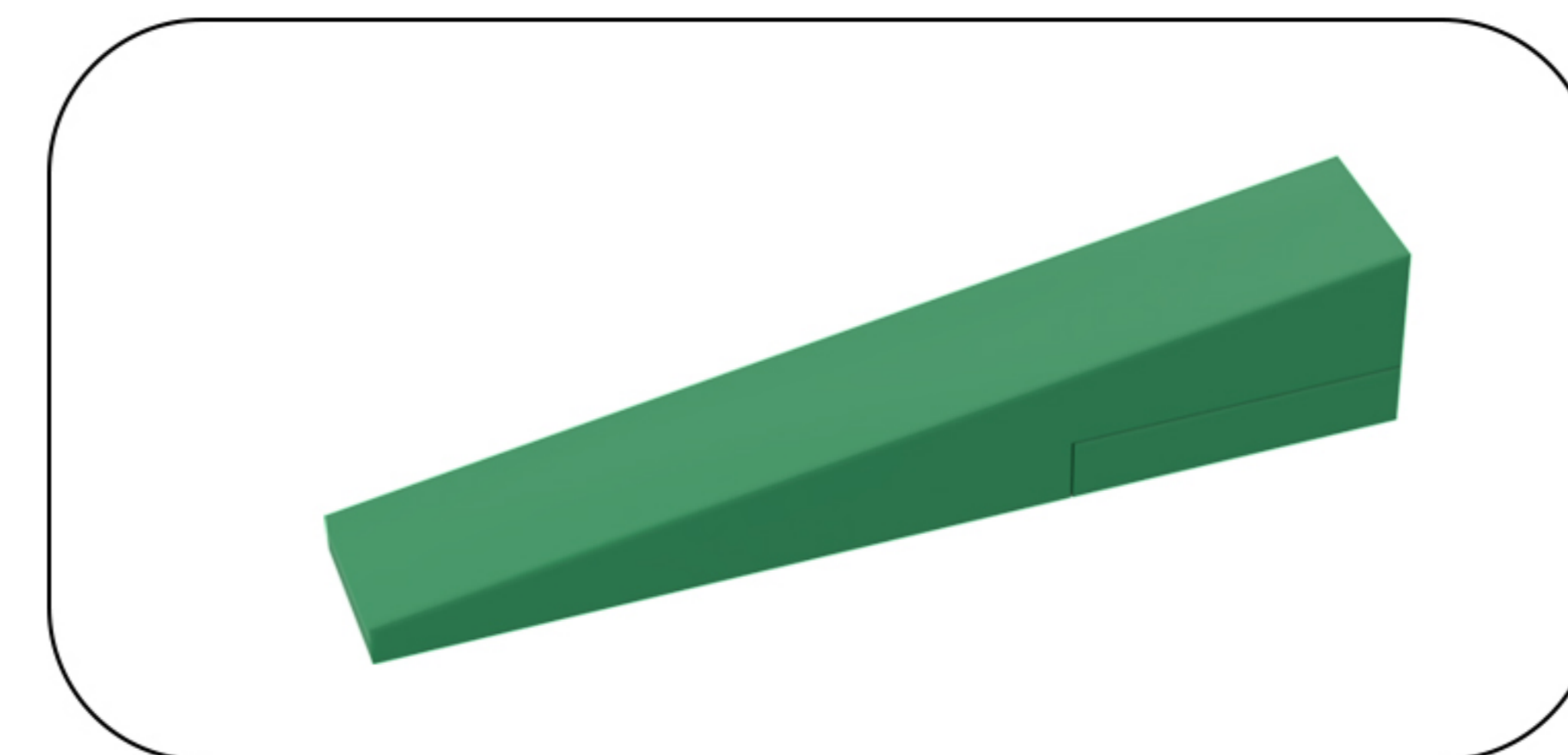
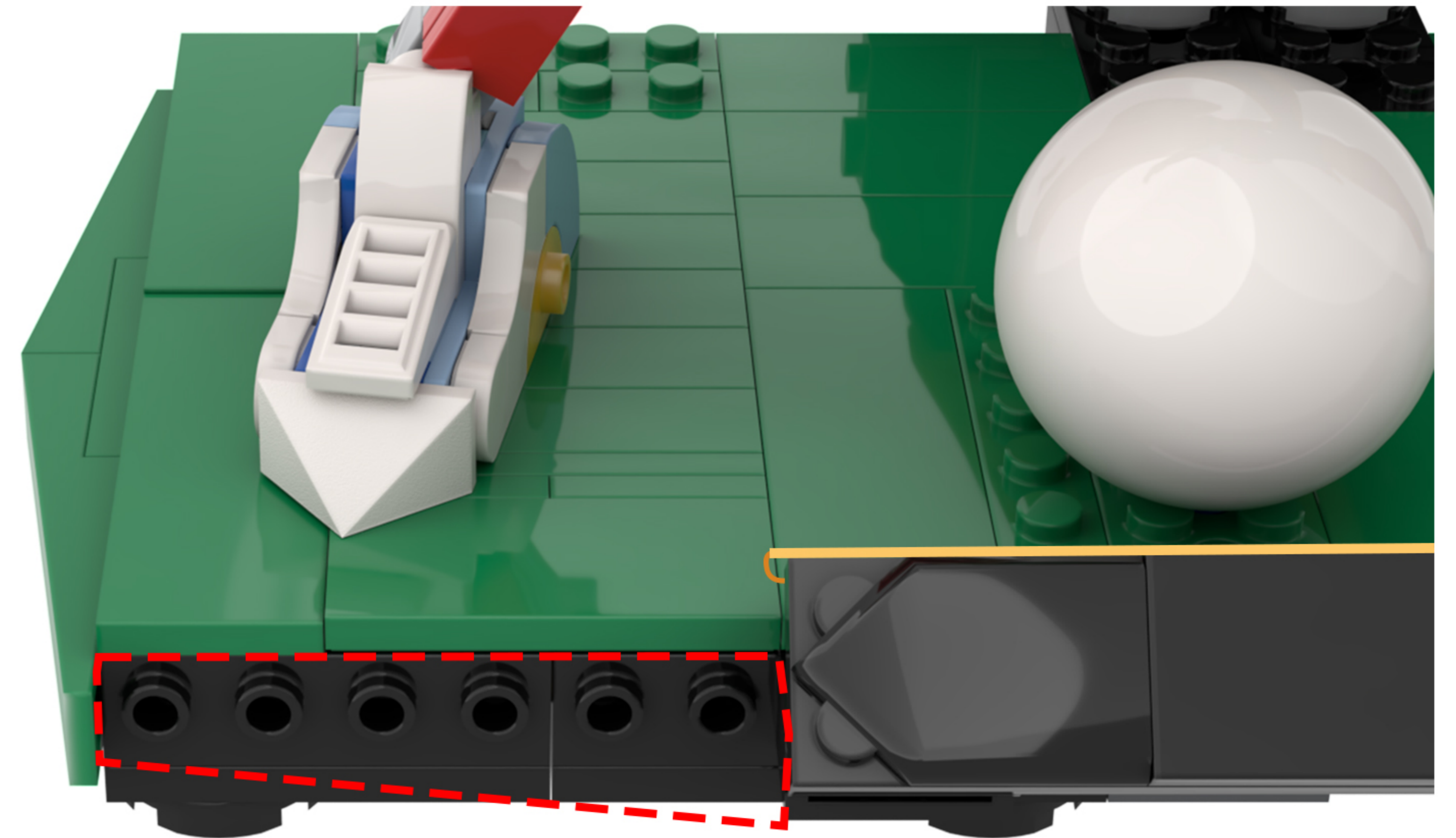

16

EN: Attach another light fixture to the building block.

DE: Befestige eine weitere Leuchte am Baustein.

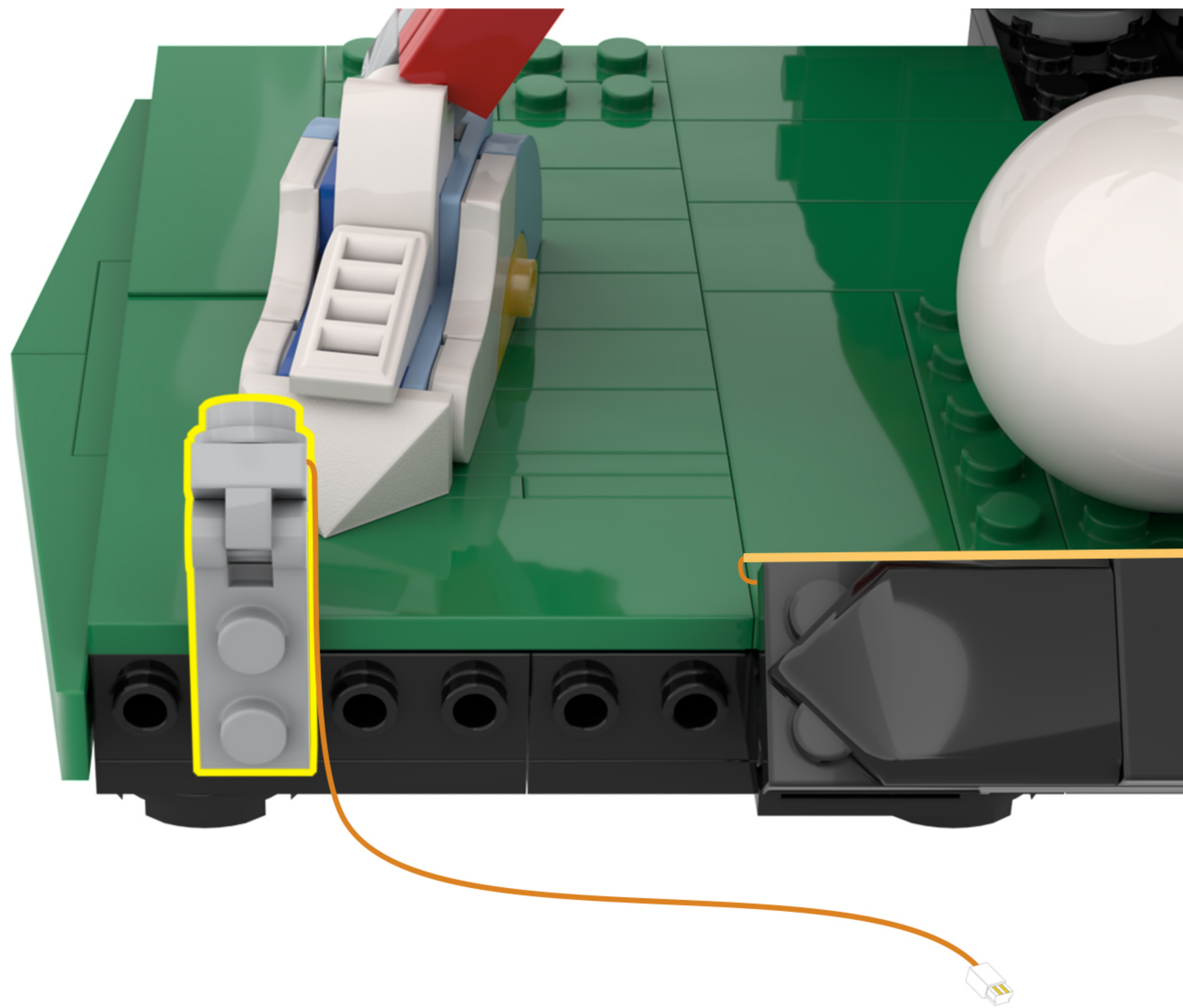

17

EN: Take the 2x2 and 2x4 base plates from Bag 2 and attach them to the building blocks, making sure to secure the light cord in place.

DE: Nimm die 2x2- und 2x4-Grundplatten aus Beutel 2 und befestige sie an den Bausteinen. Achte dabei darauf, das Lichtkabel sicher zu befestigen.

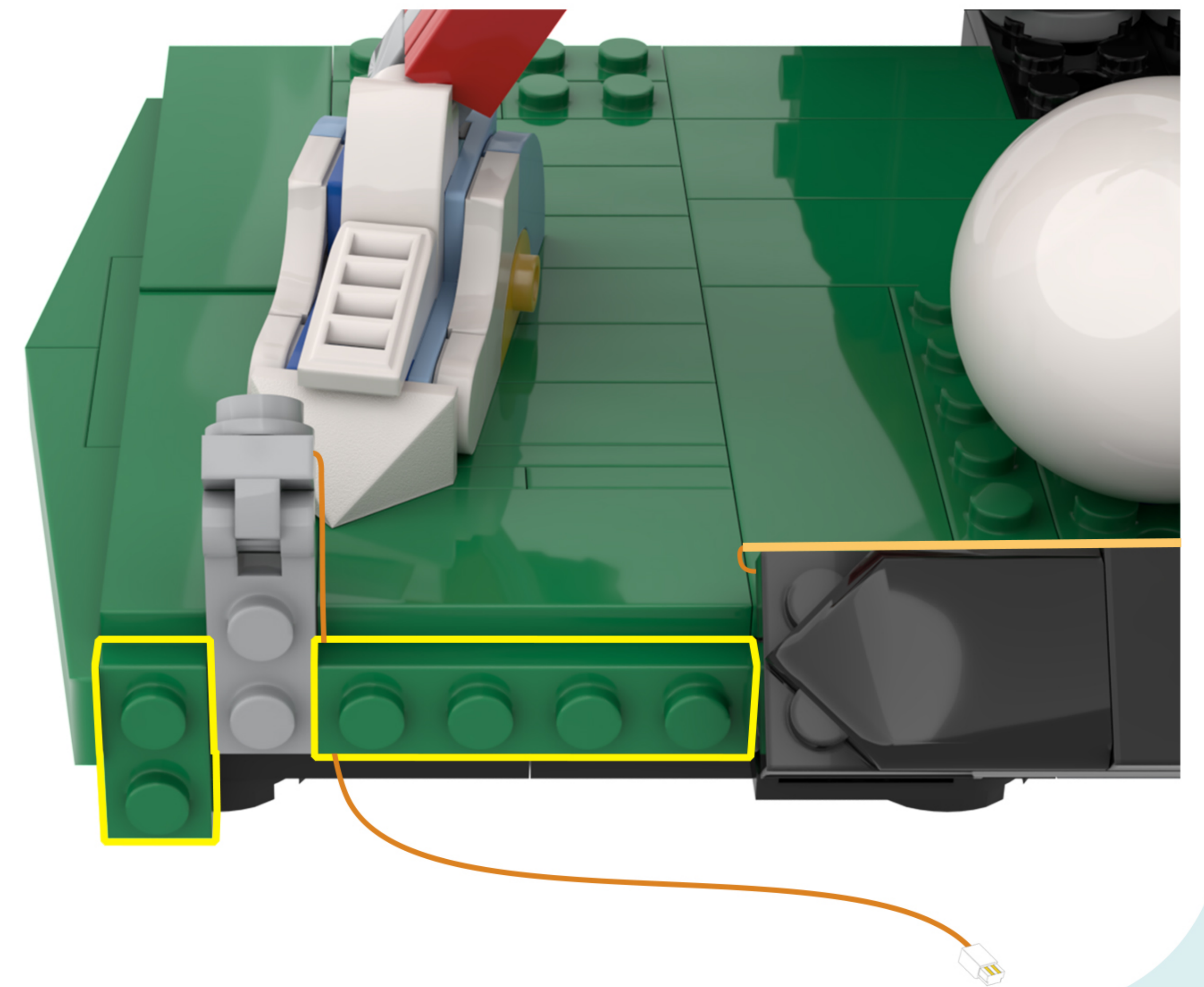
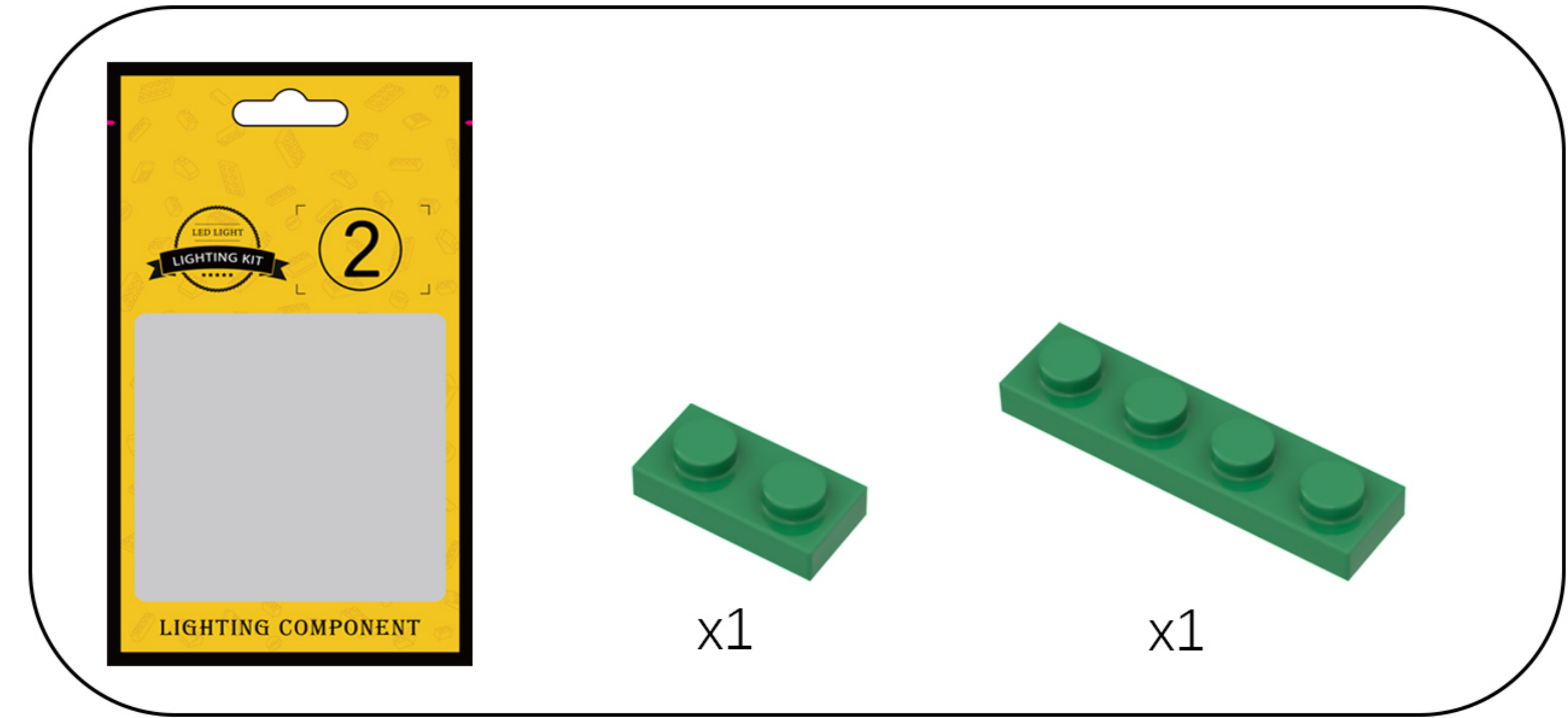

18

EN: Take out the disassembled building blocks and reassemble them.

DE: Nehmen Sie die zerlegten Bausteine heraus und setzen Sie sie wieder zusammen.

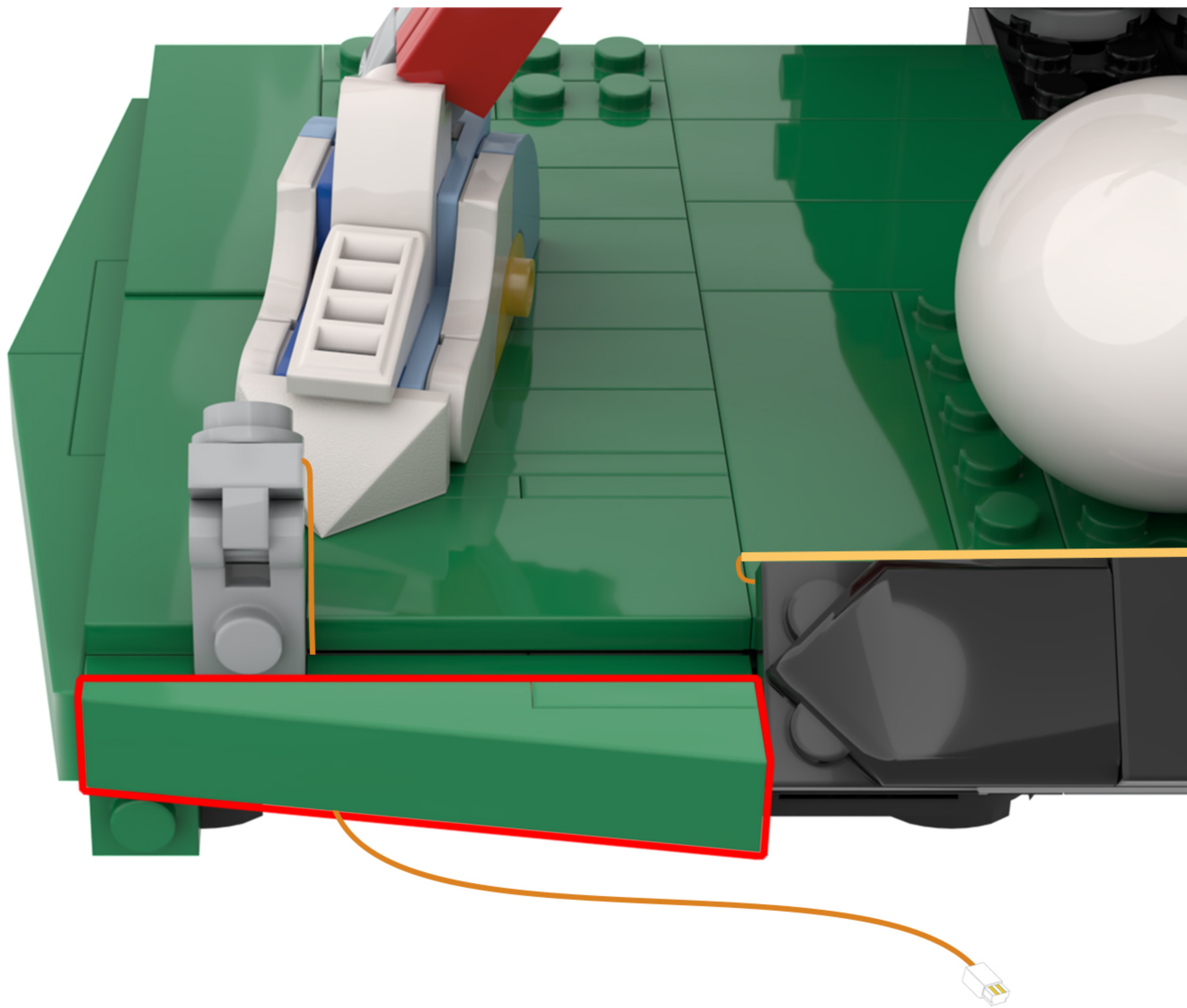
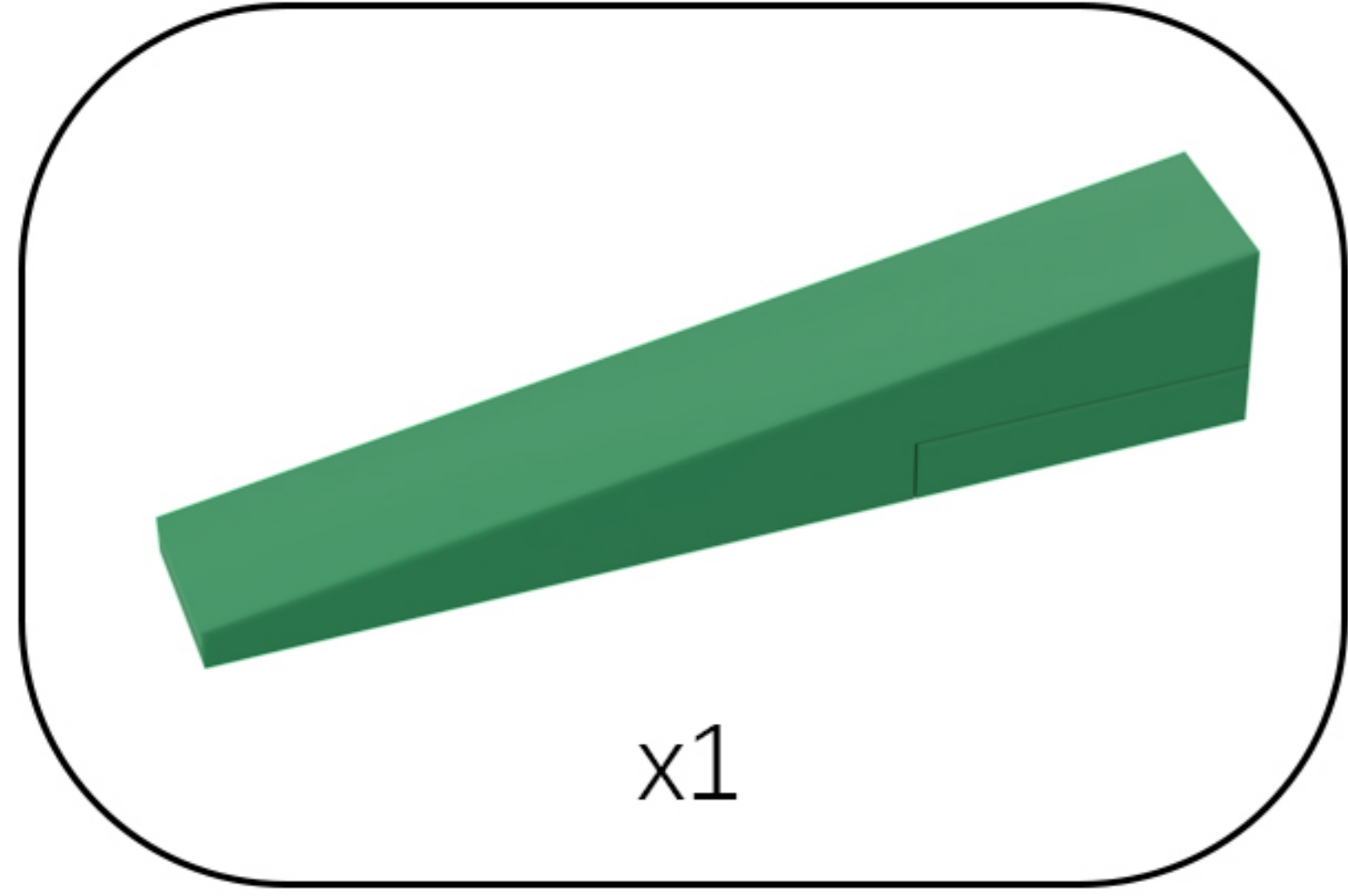

19

EN: Rotate the model to its back side.

DE: Drehen Sie das Modell auf die Rückseite.



20

EN: Split as shown in the figure.

DE: Wie in der Abbildung gezeigt, teilen Sie es auf.

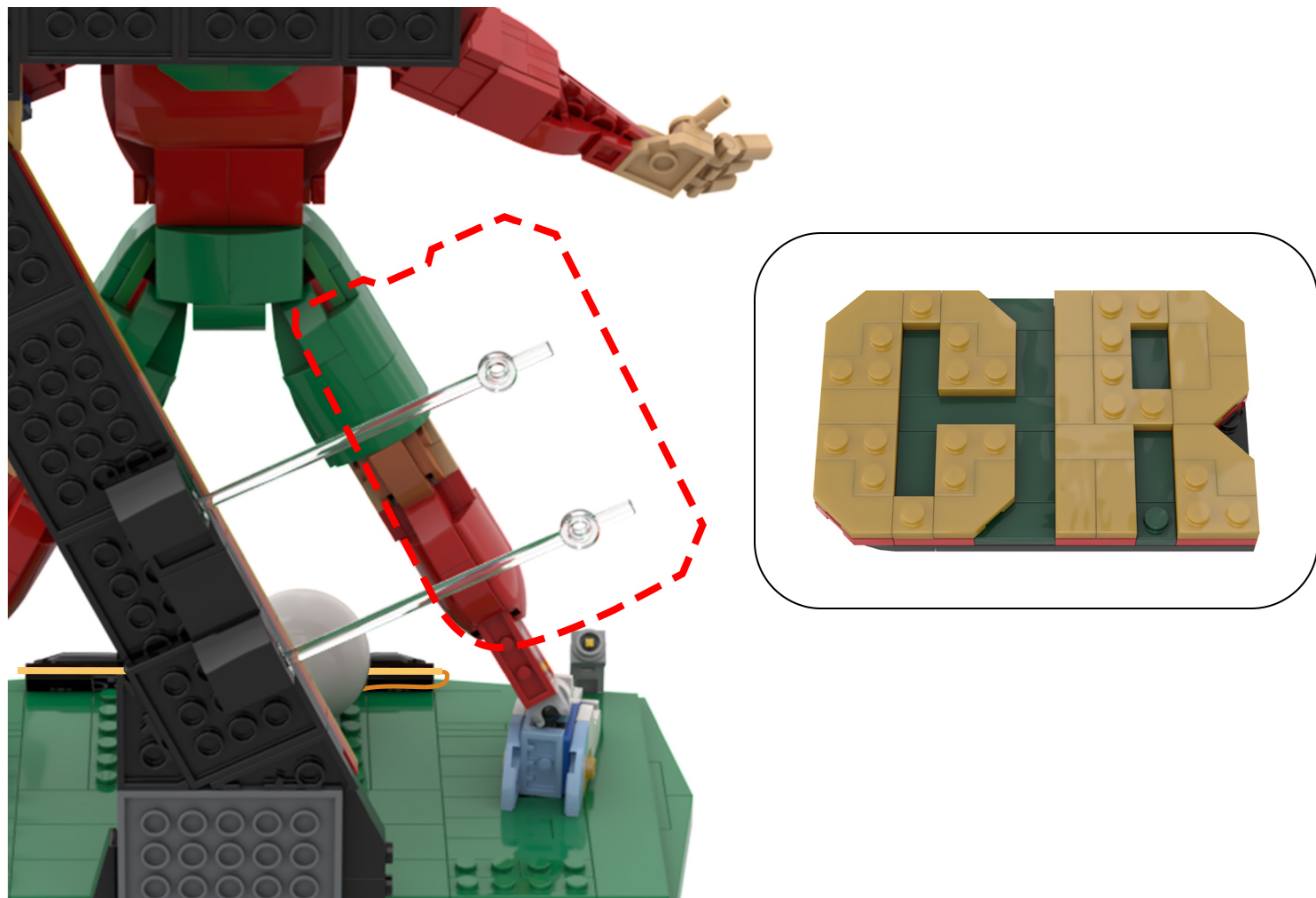

21

EN: Take out the disassembled building blocks and separate them.

DE: Nehmen Sie die zerlegten Bausteine heraus und trennen Sie sie voneinander.

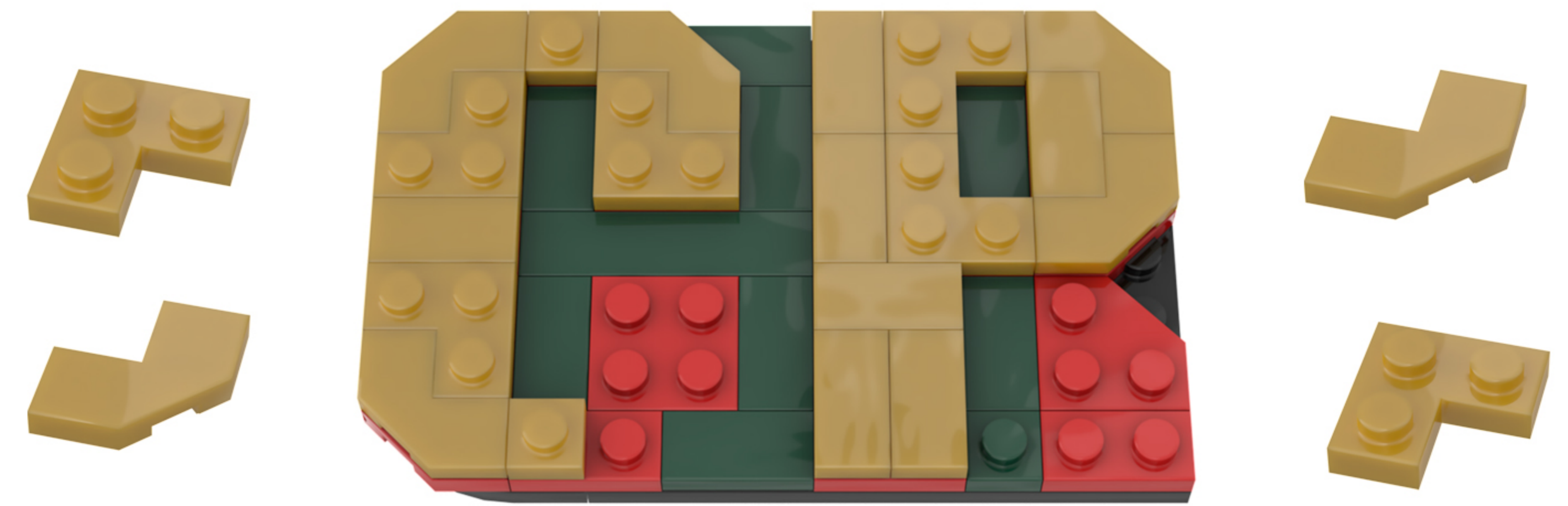
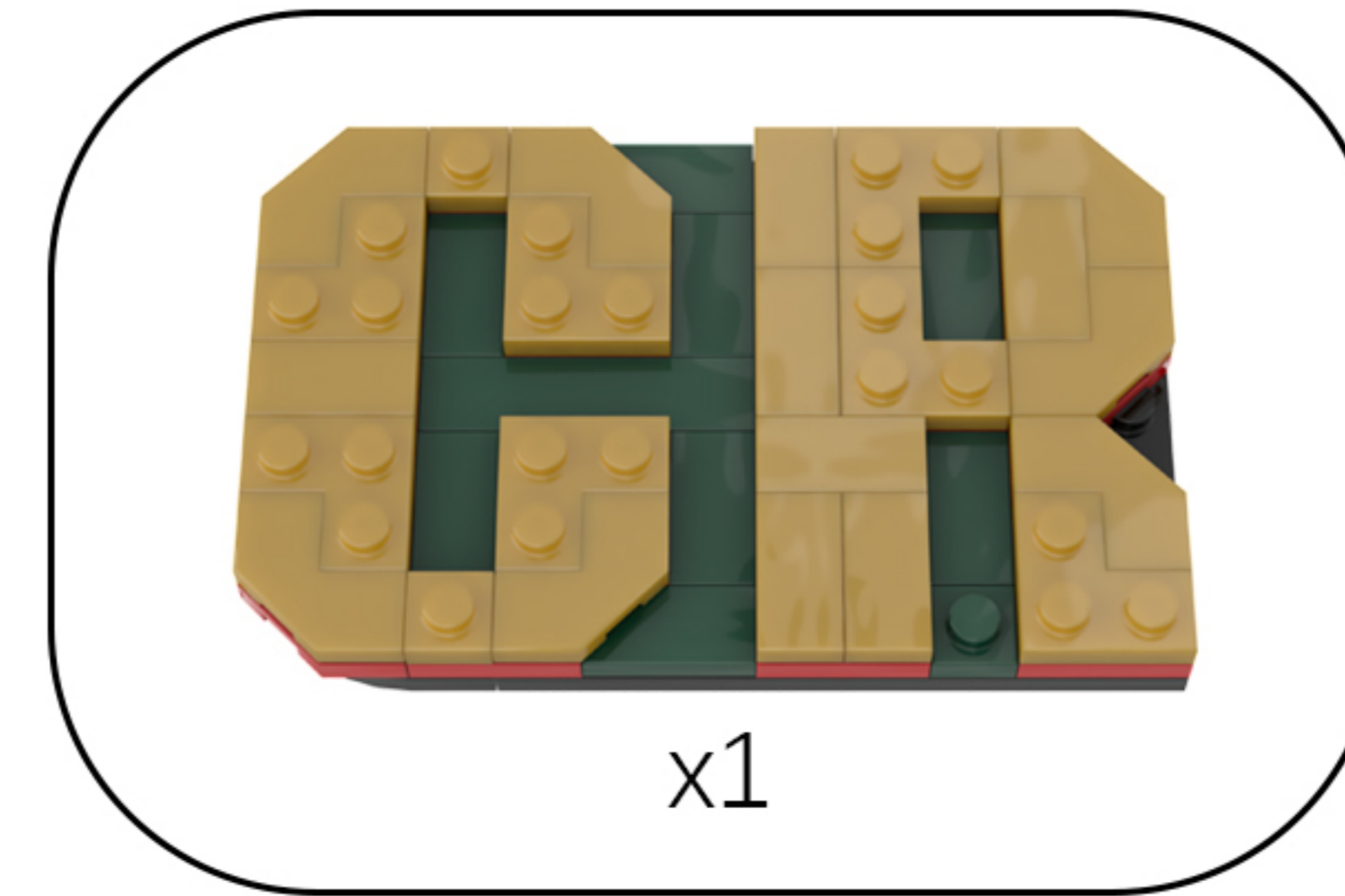

22

EN: Take the string lights out of Bag 3 and place one of them on the building block as shown in the picture.

DE: Nimm die Lichterkette aus Beutel 3 heraus und befestige eine davon wie auf dem Bild gezeigt am Baustein.

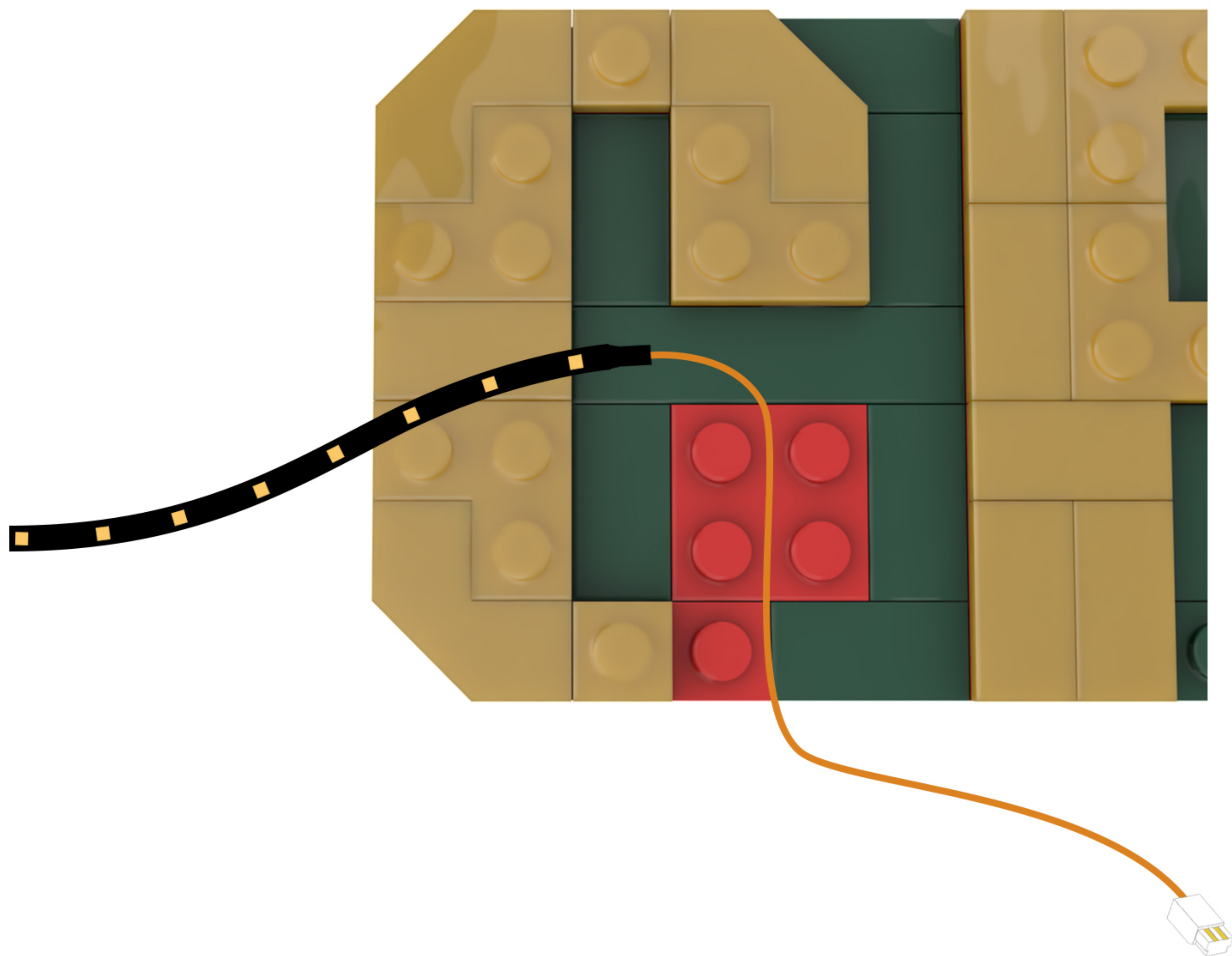
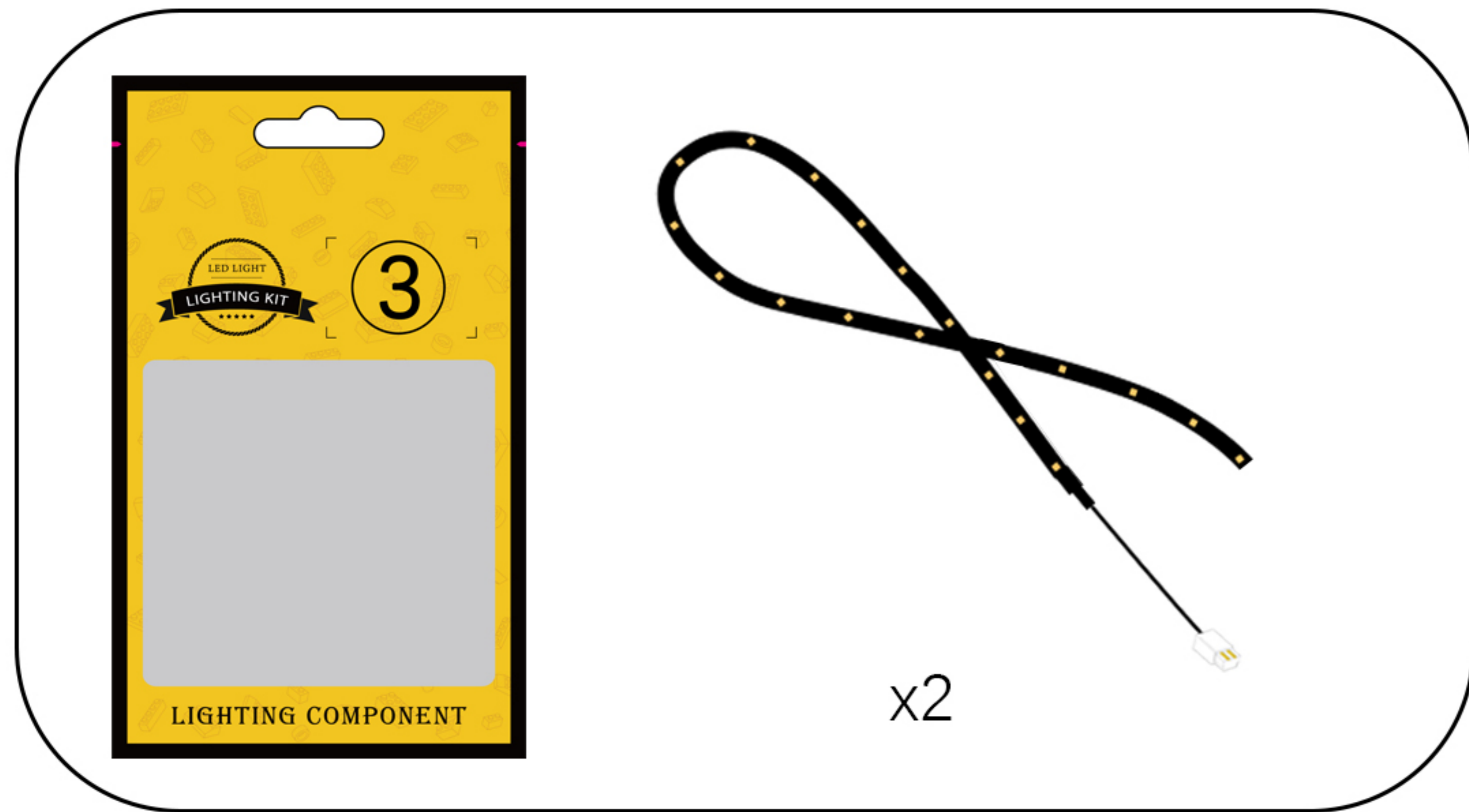

23

EN: Take out the disassembled building blocks, reassemble them, and secure the light cord.

DE: Nehmen Sie die zerlegten Bausteine heraus, setzen Sie sie wieder zusammen und befestigen Sie das Lichtkabel.

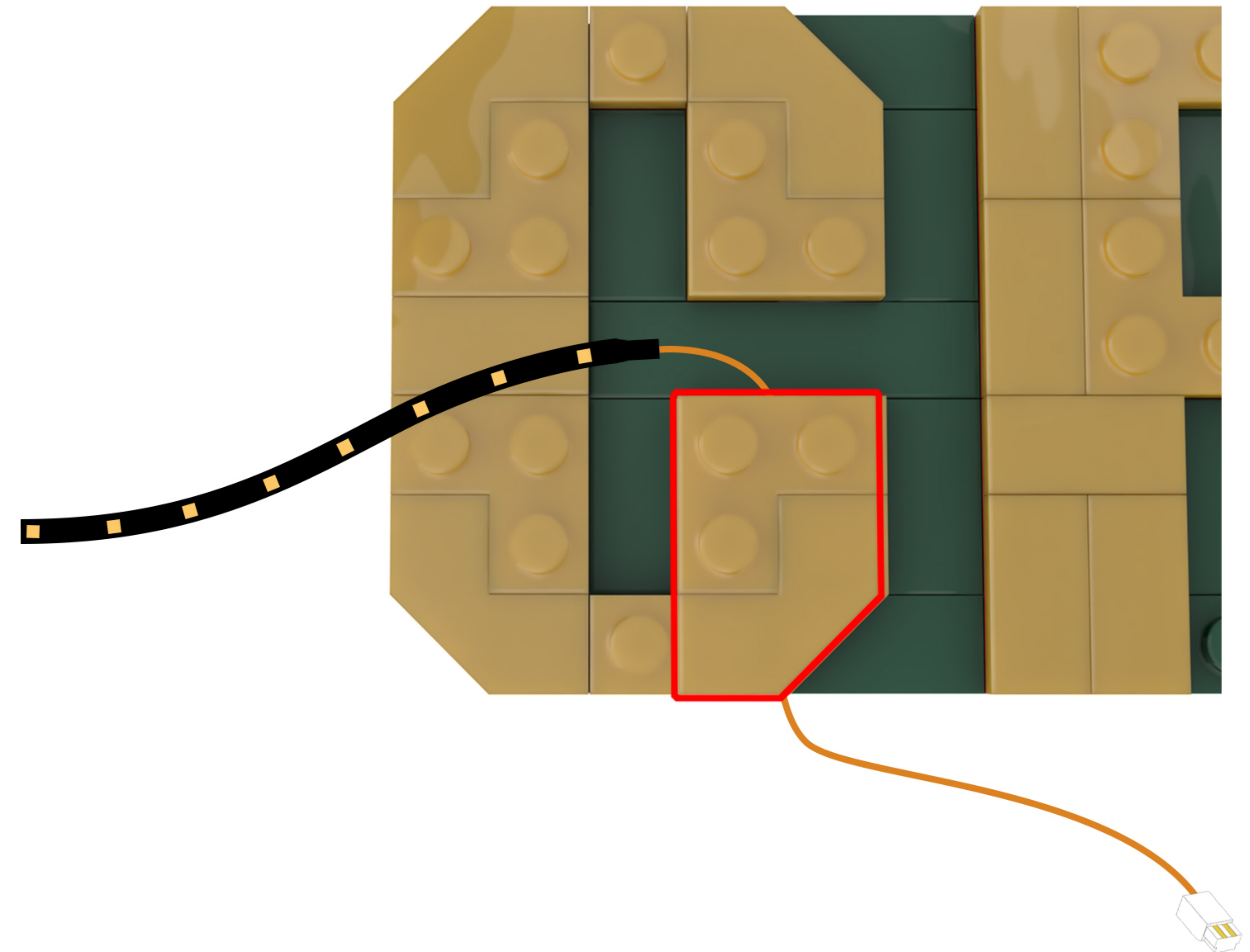
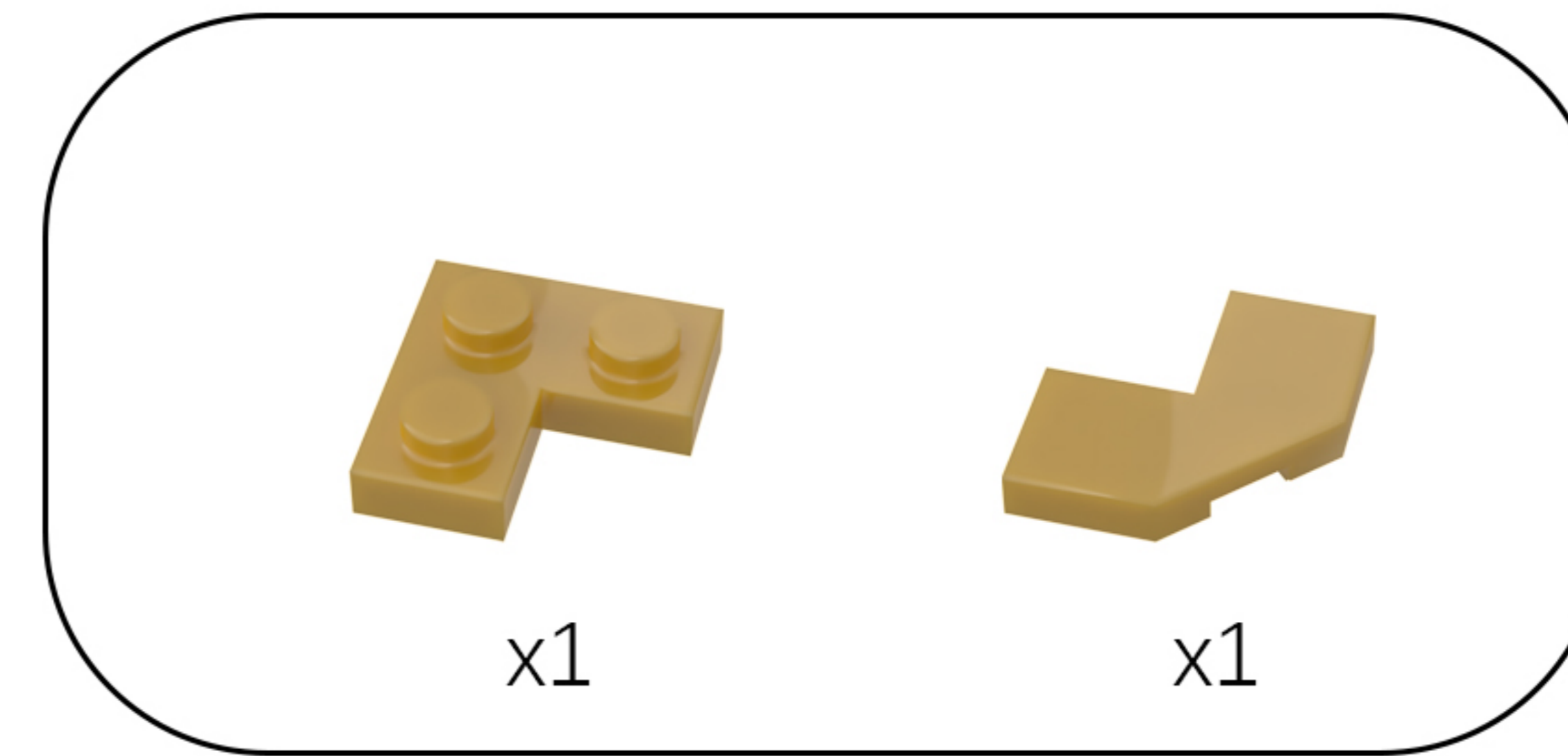

24

EN: Peel off the backing paper from the LED strip and attach it to the building block.

DE: Ziehen Sie das Trägerpapier vom LED-Streifen ab und befestigen Sie ihn am Baustein.

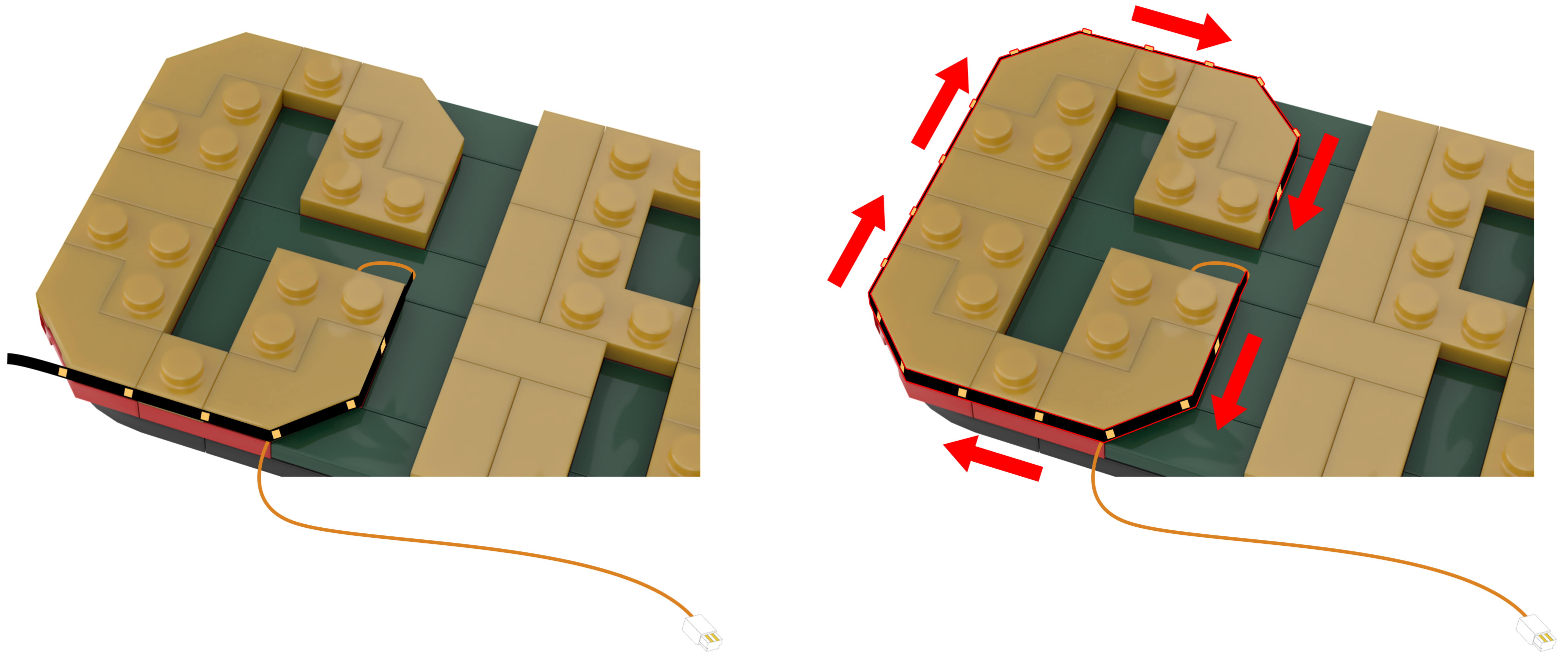

25

EN: Place the other light strip on the building block as shown in the figure.
DE: Befestigen Sie den anderen Lichtstreifen wie in der Abbildung gezeigt am Baustein.

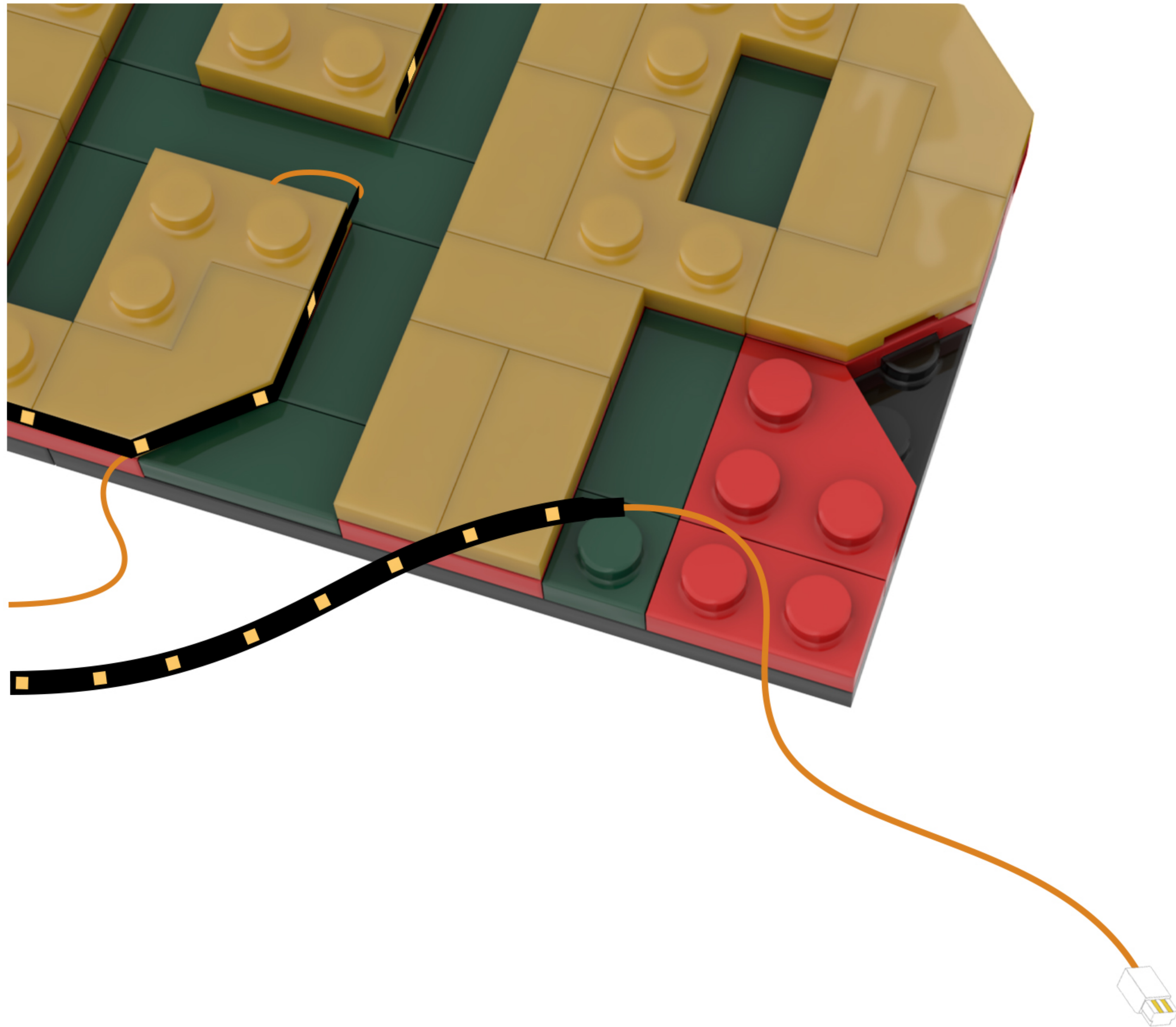

26

EN: Take out the disassembled building blocks, reassemble them, and secure the light cord.
DE: Nehmen Sie die zerlegten Bausteine heraus, setzen Sie sie wieder zusammen und befestigen Sie das Lichtkabel.

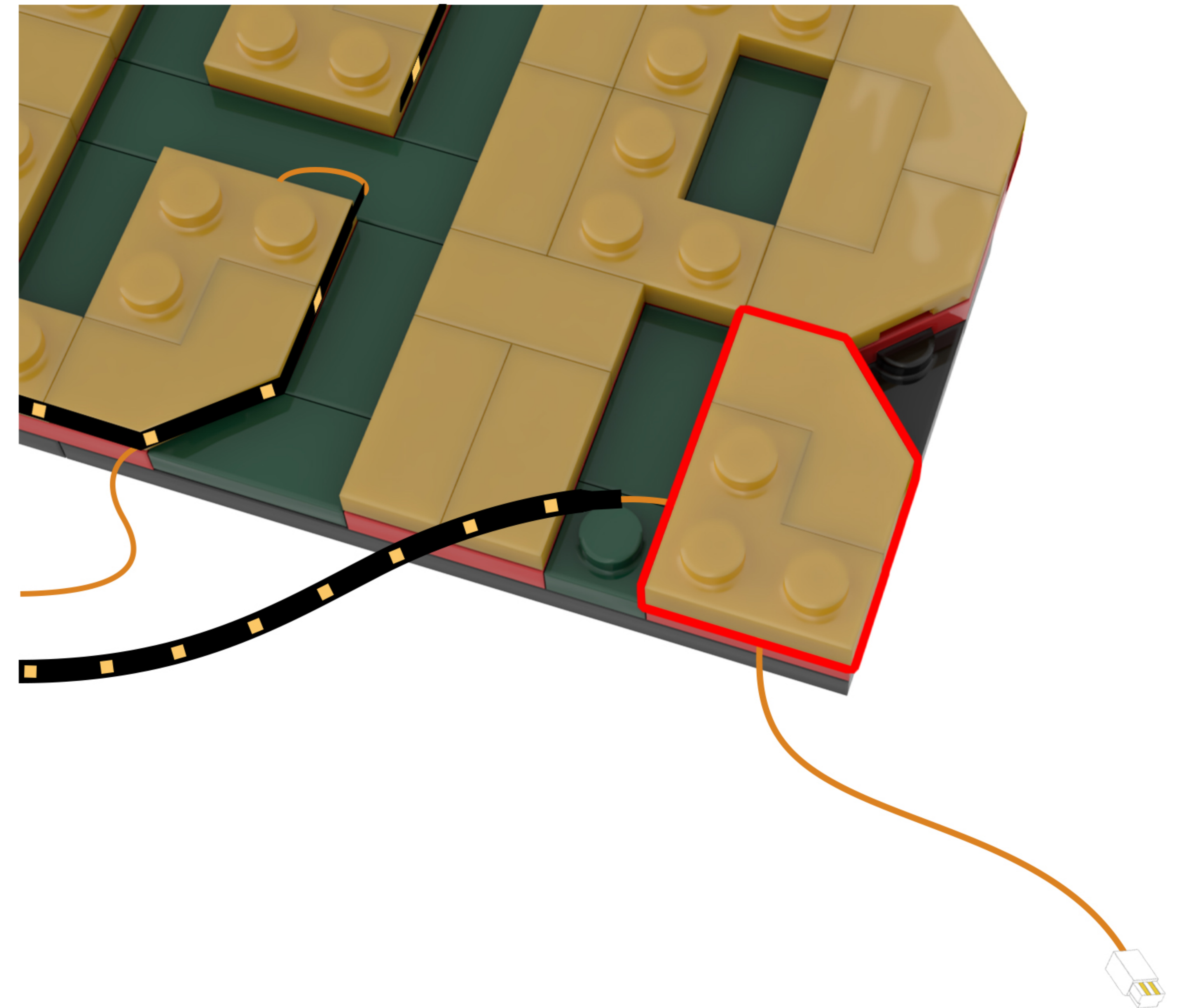
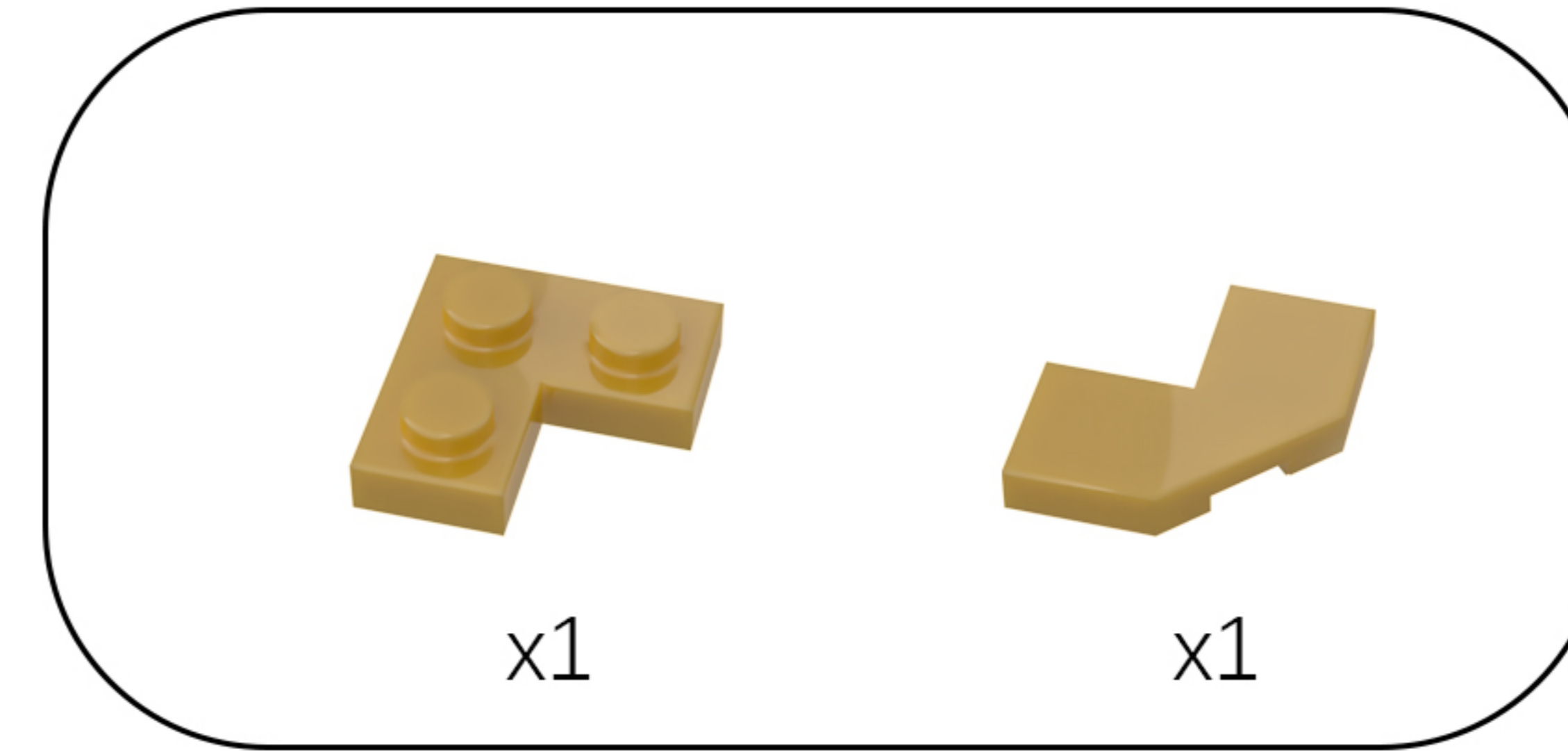

27

EN: Peel off the backing paper from the LED strip and attach it to the building block.

DE: Ziehen Sie das Trägerpapier vom LED-Streifen ab und befestigen Sie ihn am Baustein.

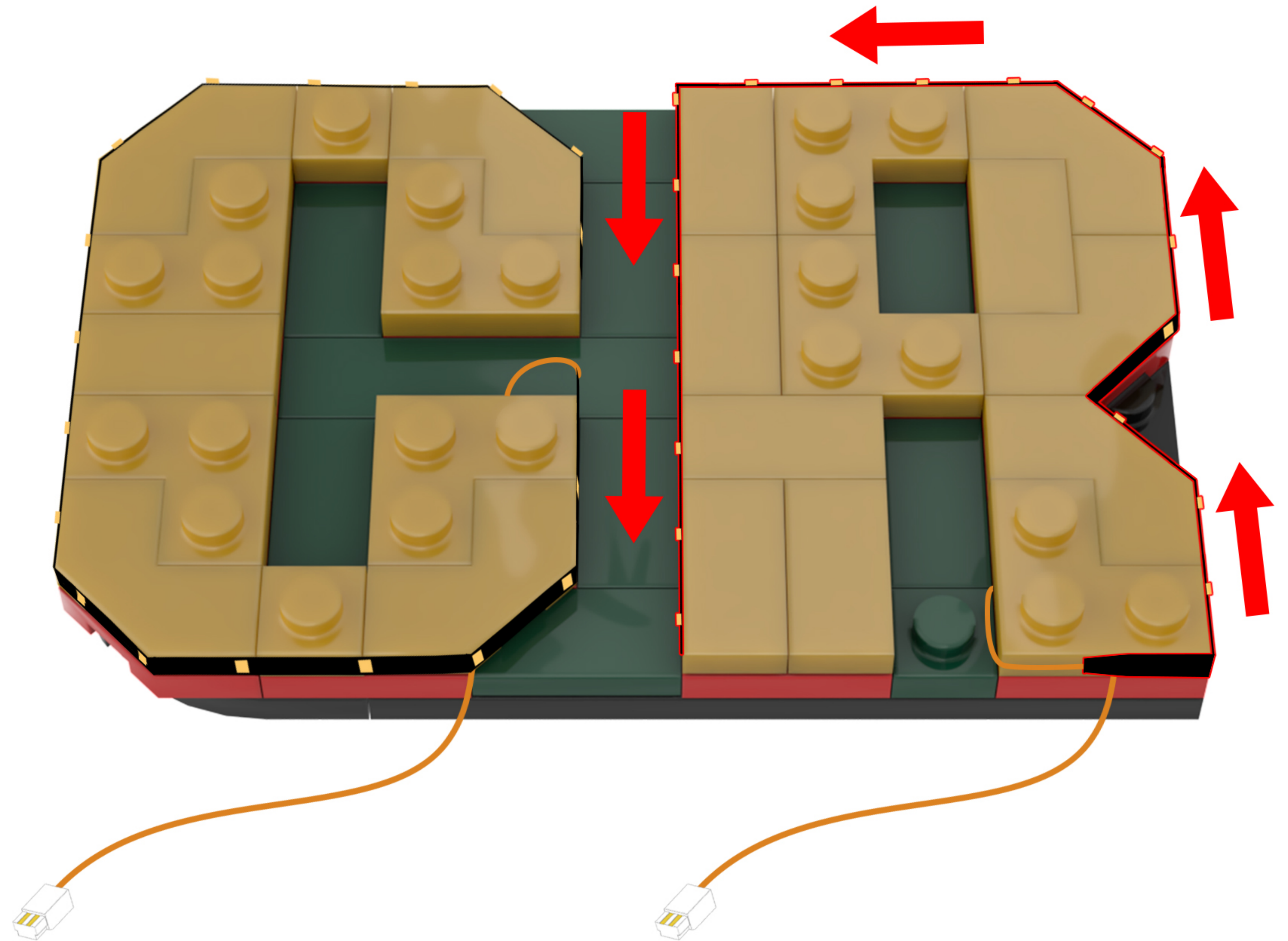
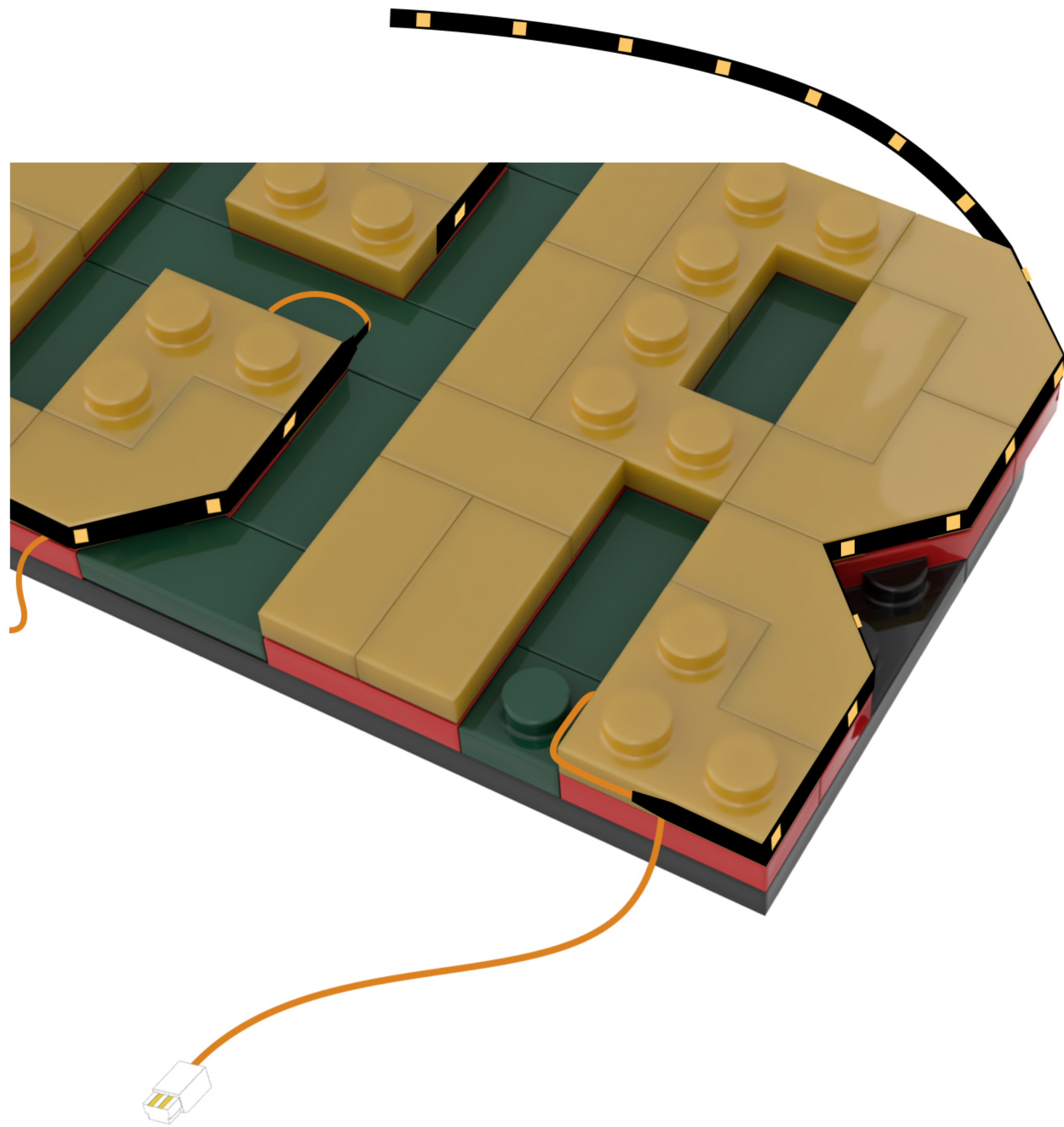

28

EN: Rotate the model to its back side.

DE: Drehen Sie das Modell auf die Rückseite.

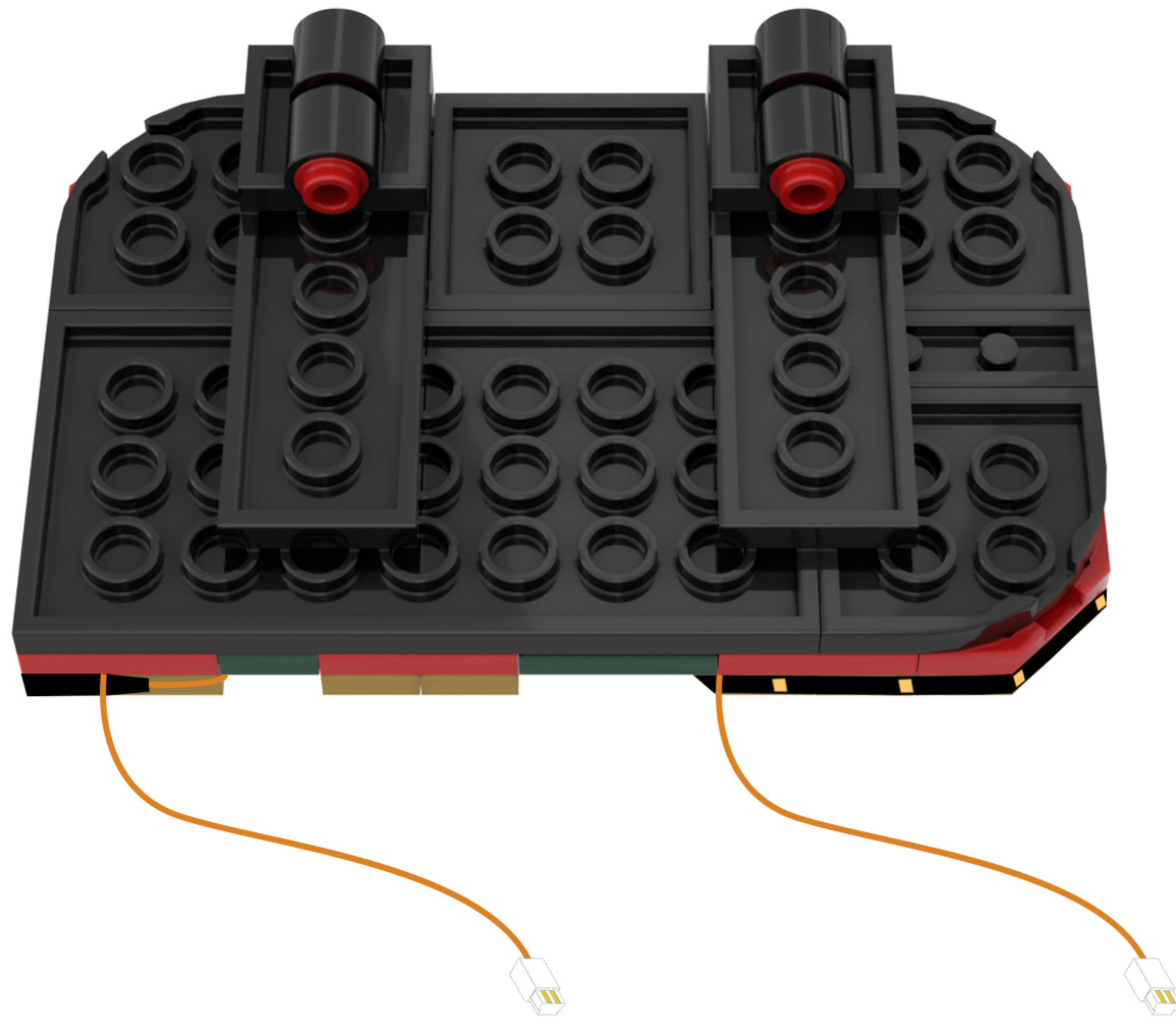
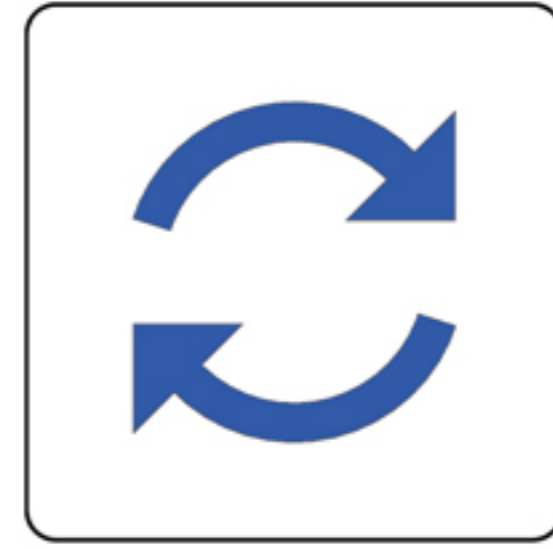

29

EN: Take the expansion board and the connecting cable out of Bag 3 and connect them together.

DE: Nehmen Sie die Erweiterungskarte und das Verbindungskabel aus Beutel 3 und verbinden Sie beide miteinander.

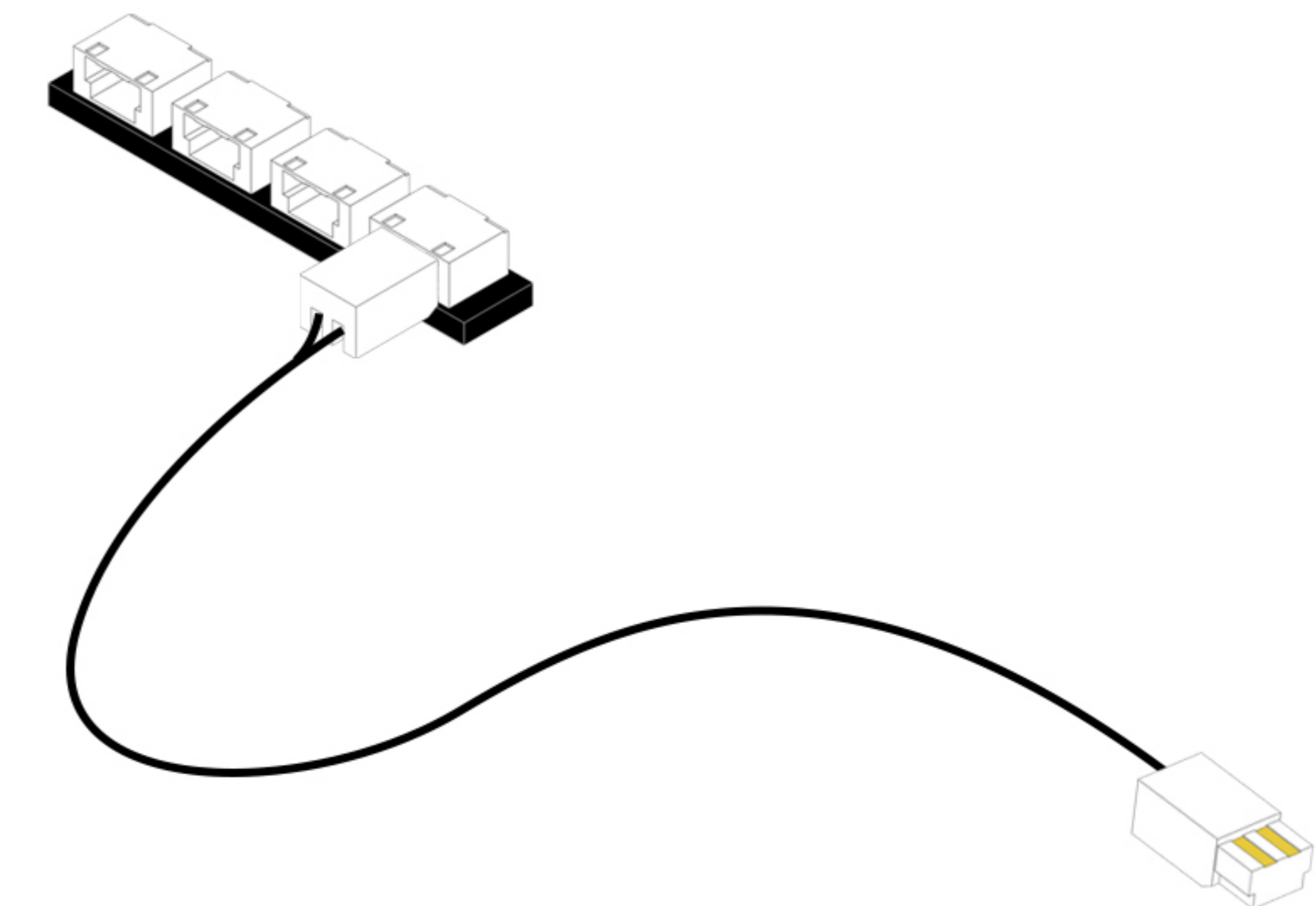
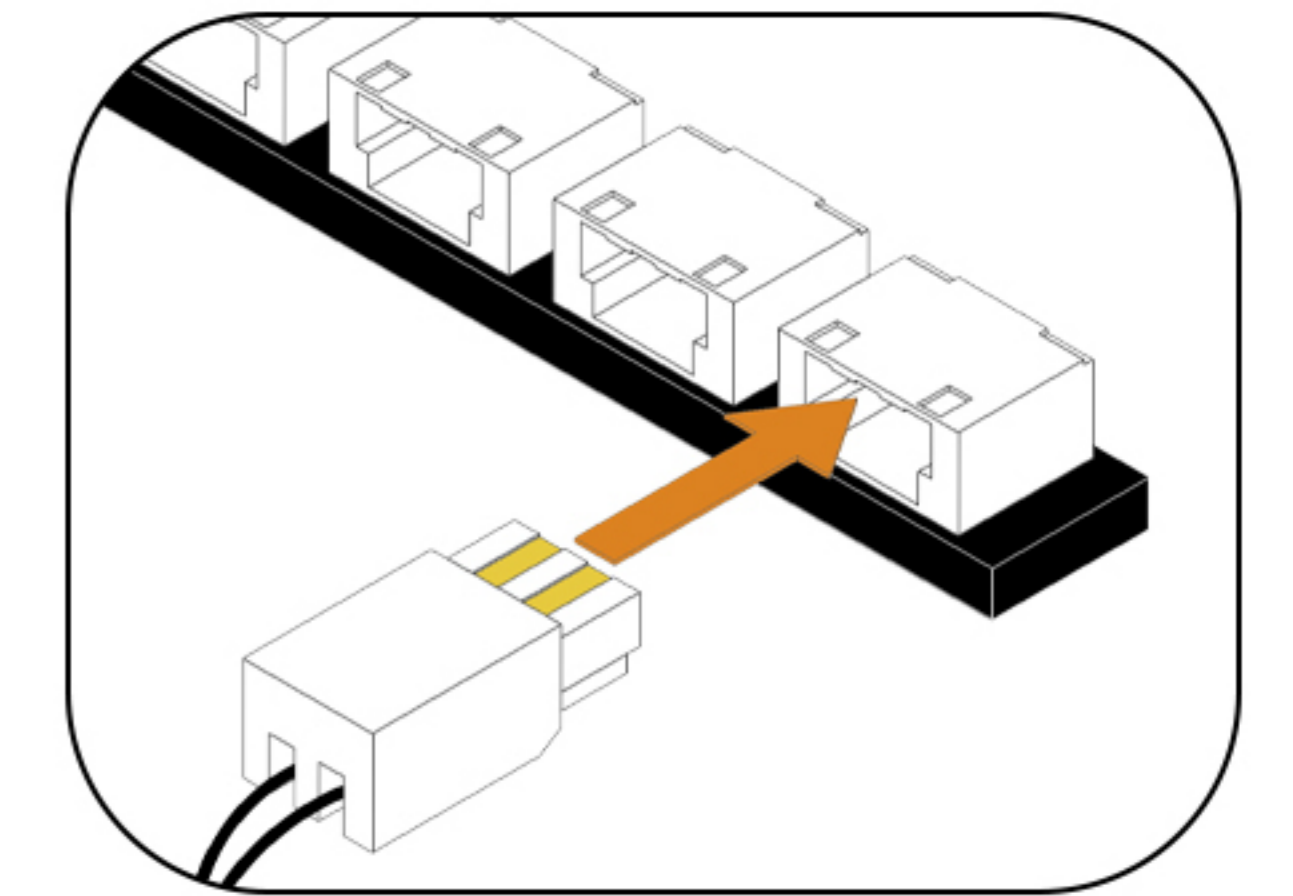
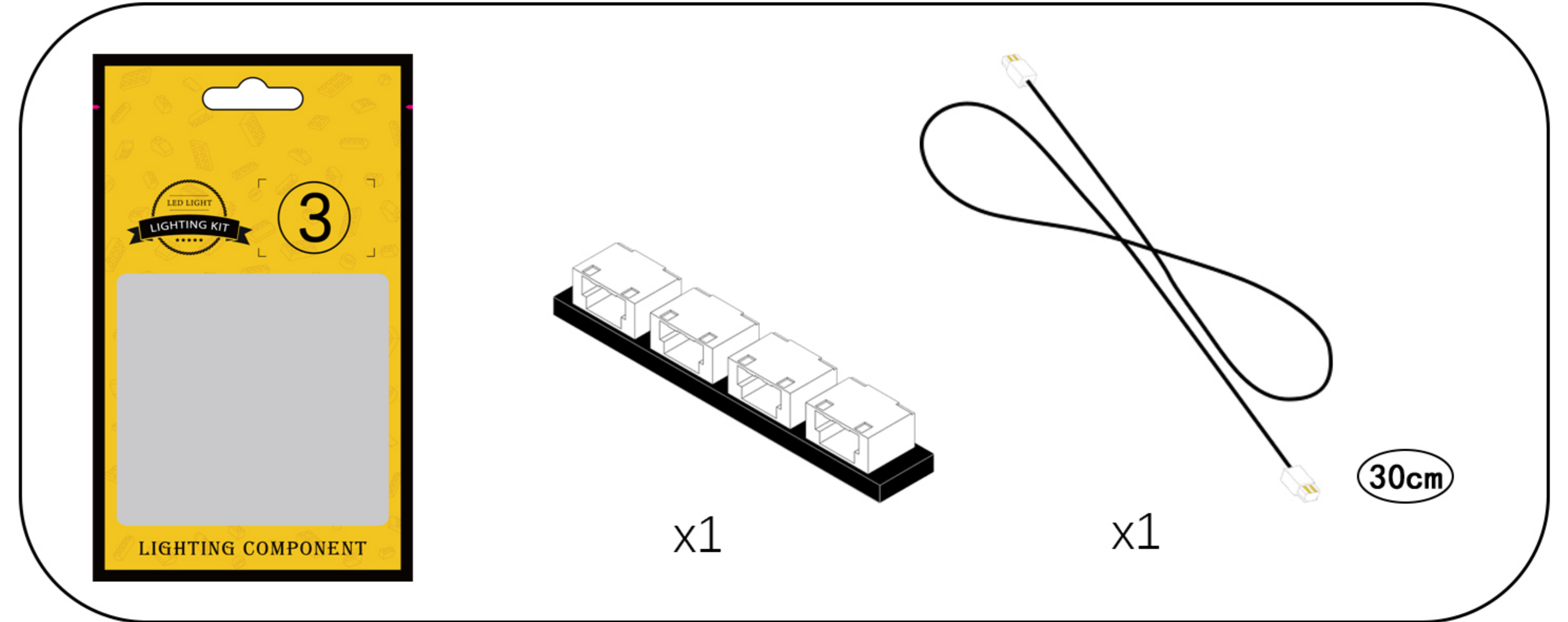

30

EN: Connect the two light cables to the expansion board one after the other.

DE: Schließen Sie die beiden Lichtkabel nacheinander an die Erweiterungskarte an.

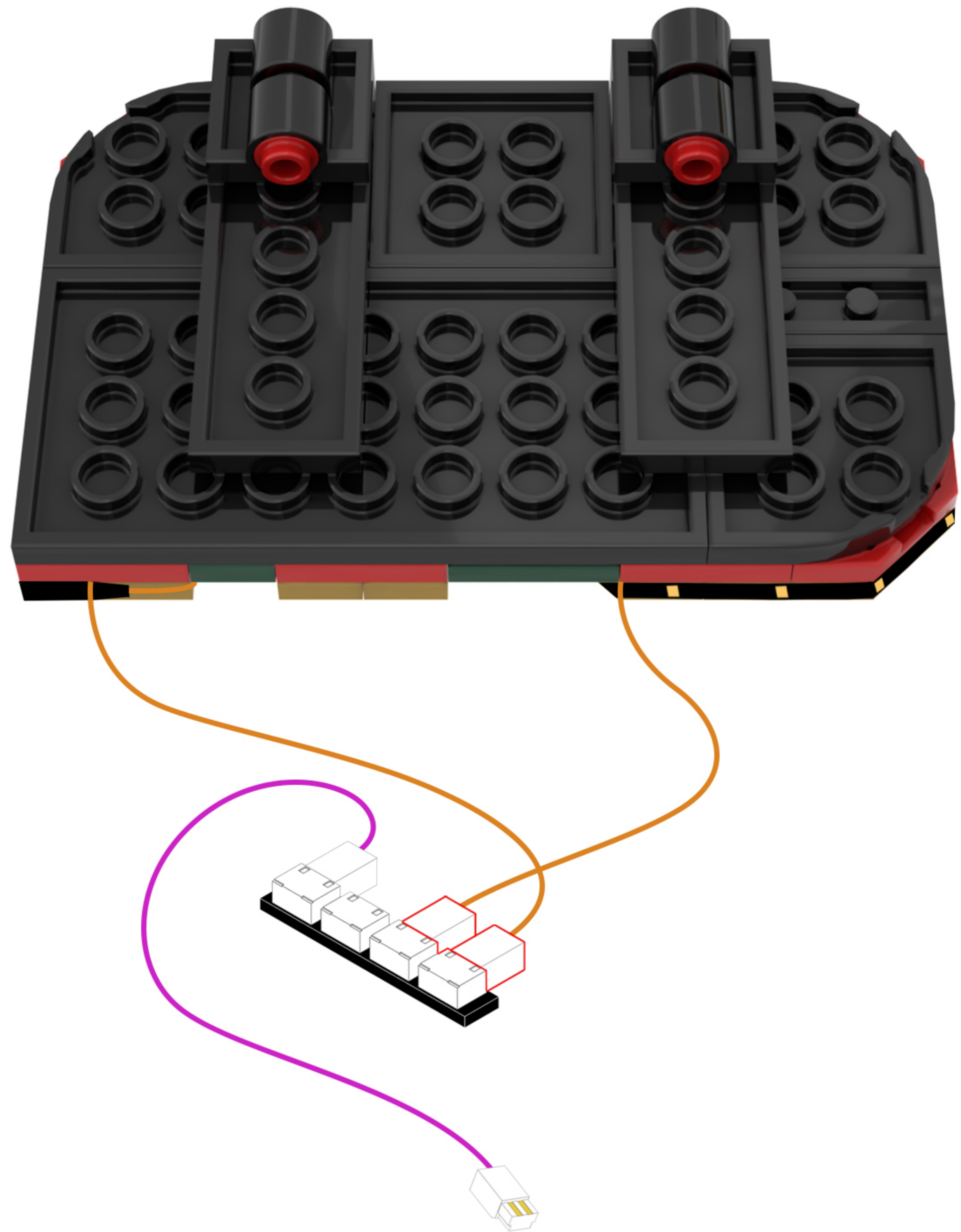
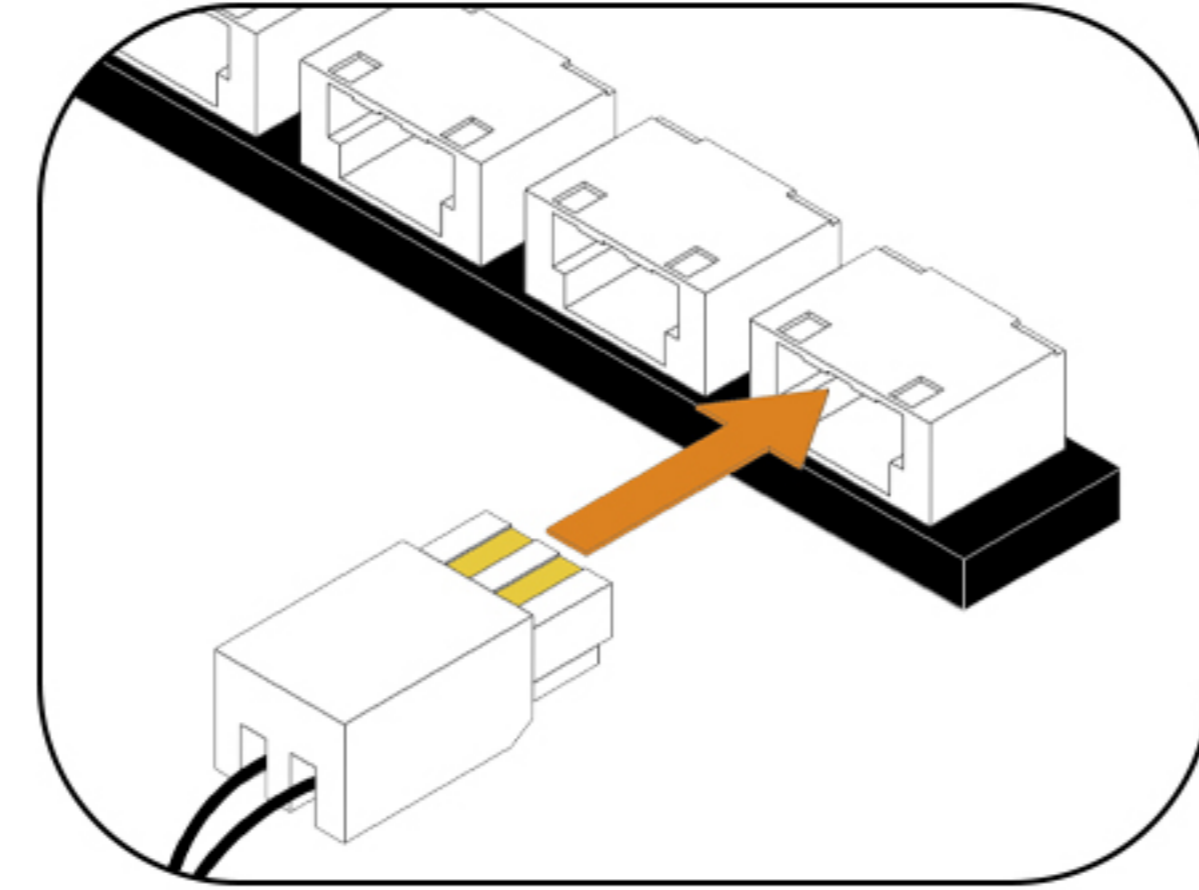

31

EN: Peel off the adhesive backing of the expansion board and attach it to the location shown in the illustration.

DE: Entfernen Sie die Schutzfolie von der Rückseite der Erweiterungsplatte und kleben Sie sie an die in der Abbildung gezeigte Stelle.

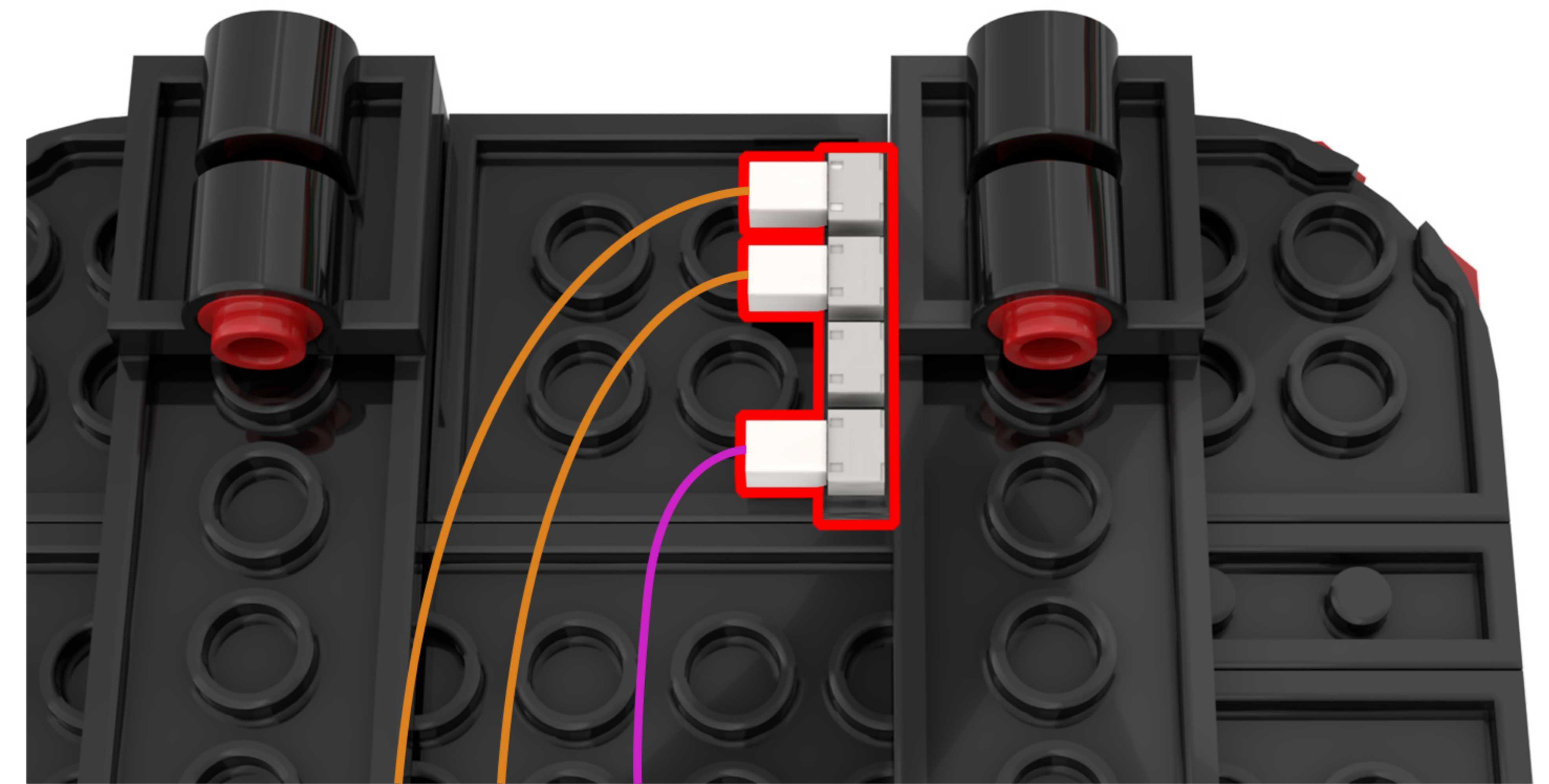

32

EN: Split as shown in the figure.

DE: Wie in der Abbildung gezeigt, teilen Sie es auf.

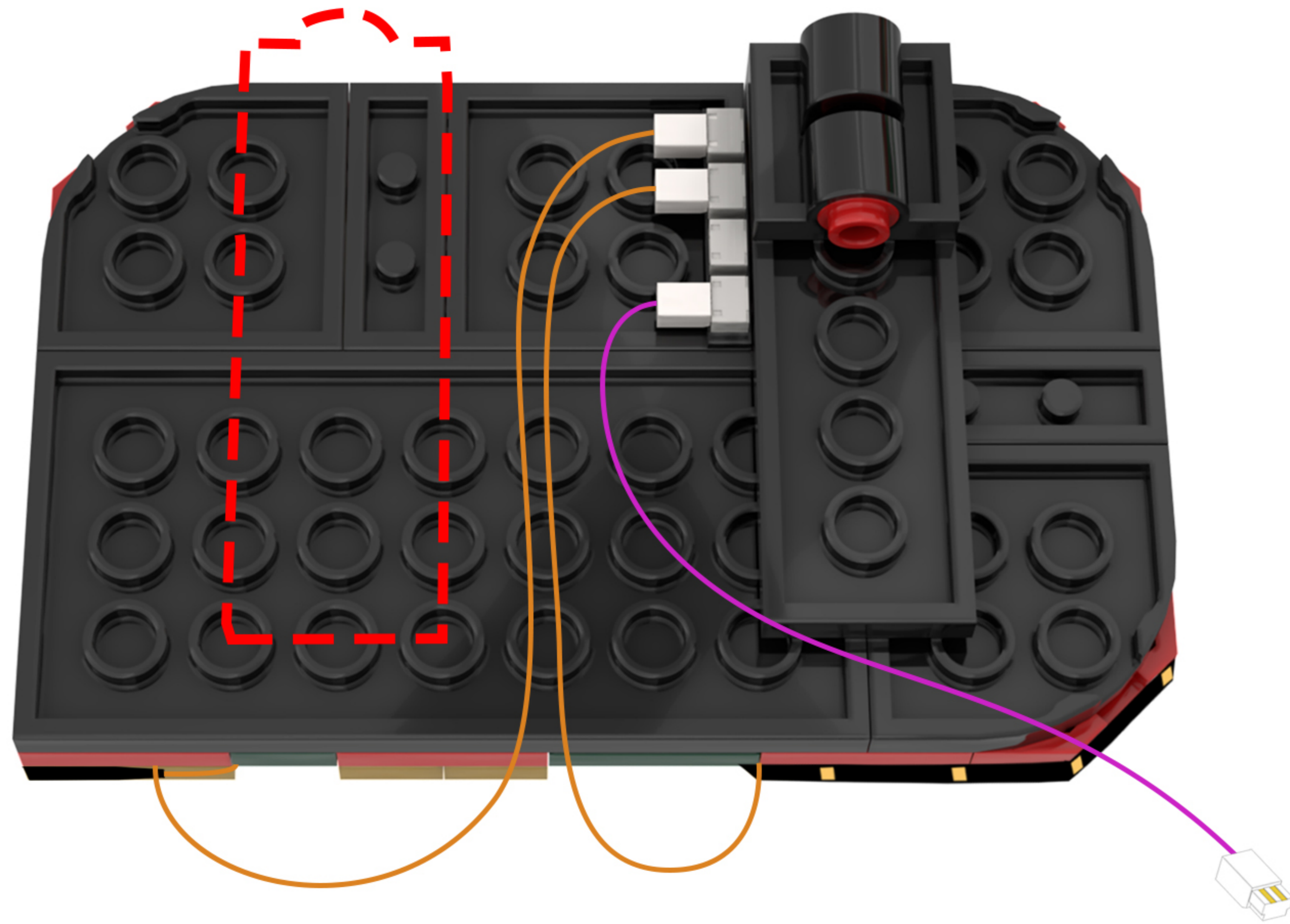
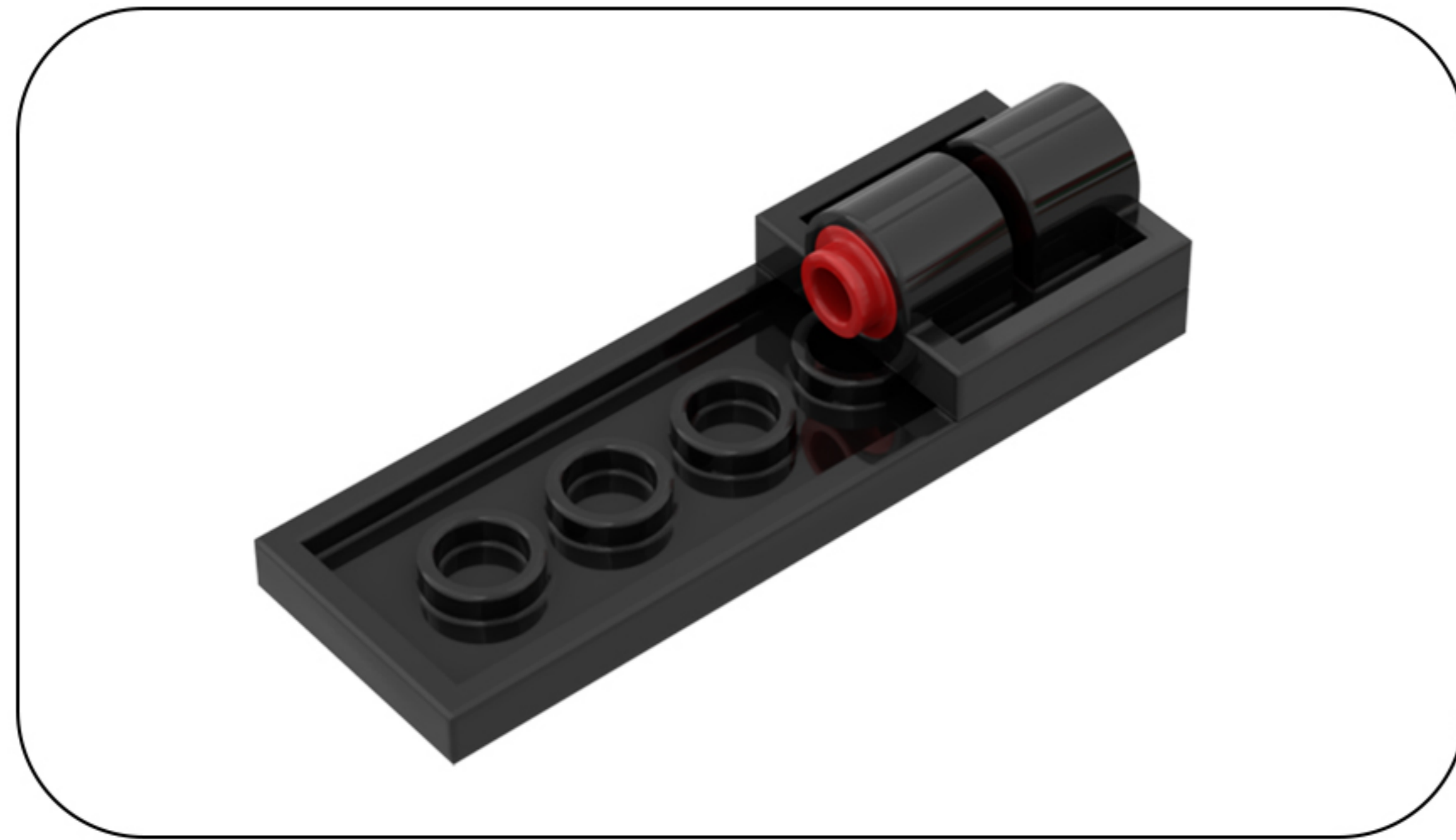

33

EN: Arrange the two strands of lights as shown in the diagram.

DE: Ordnen Sie die beiden Lichterketten wie in der Abbildung gezeigt an.

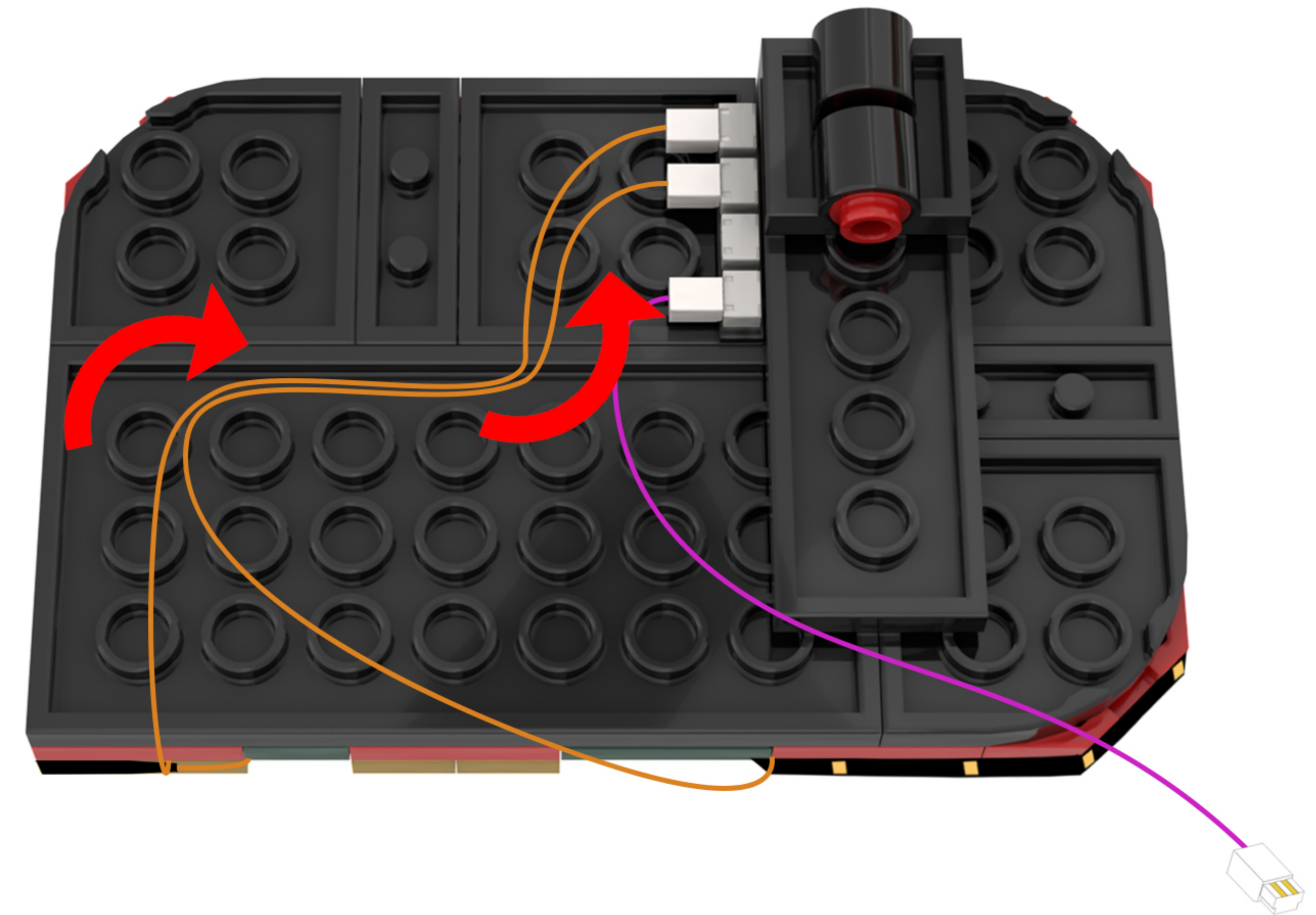

34

EN: Take out the disassembled building blocks, reassemble them, and secure the light cord.

DE: Nehmen Sie die zerlegten Bausteine heraus, setzen Sie sie wieder zusammen und befestigen Sie das Lichtkabel.

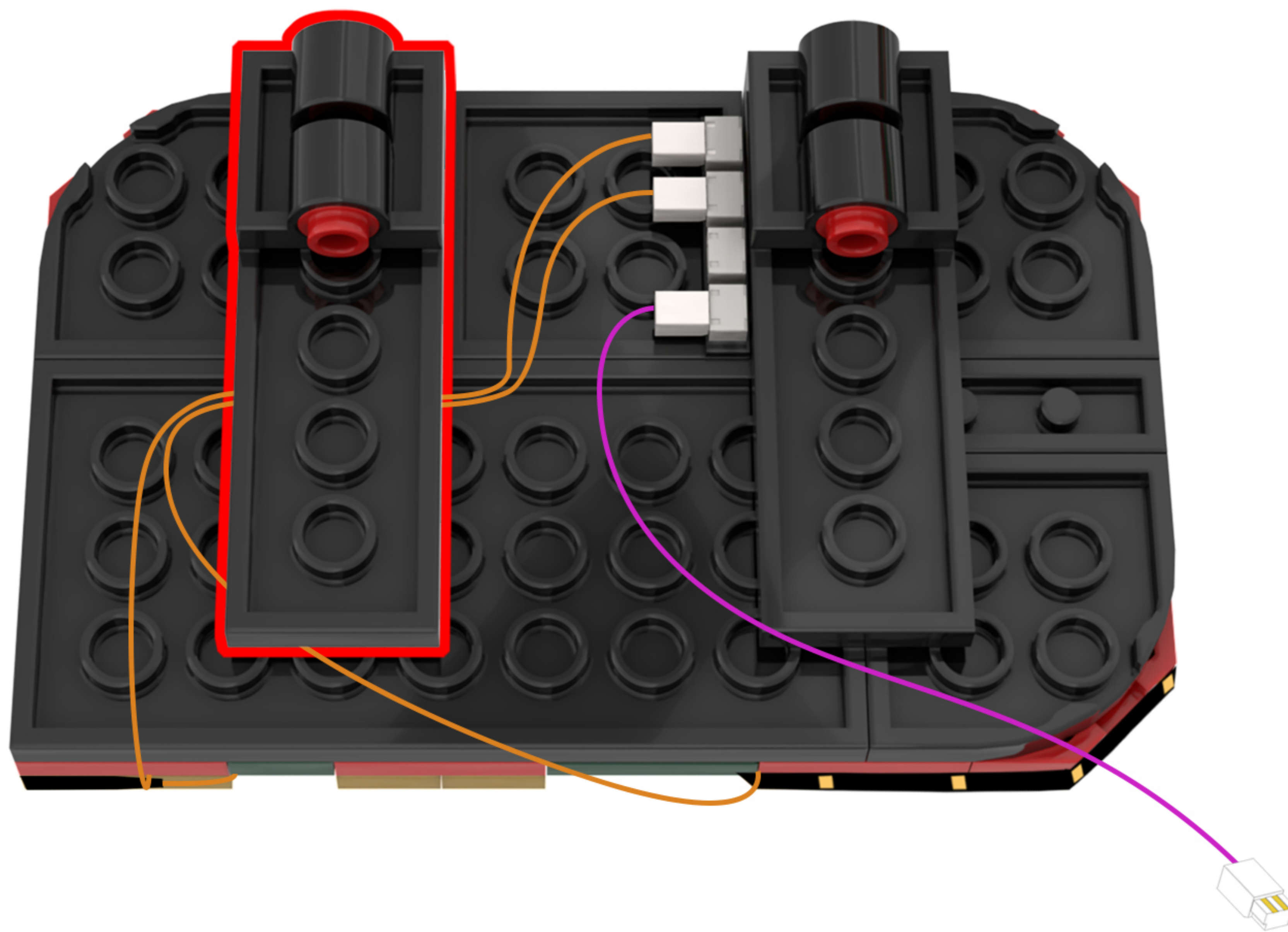
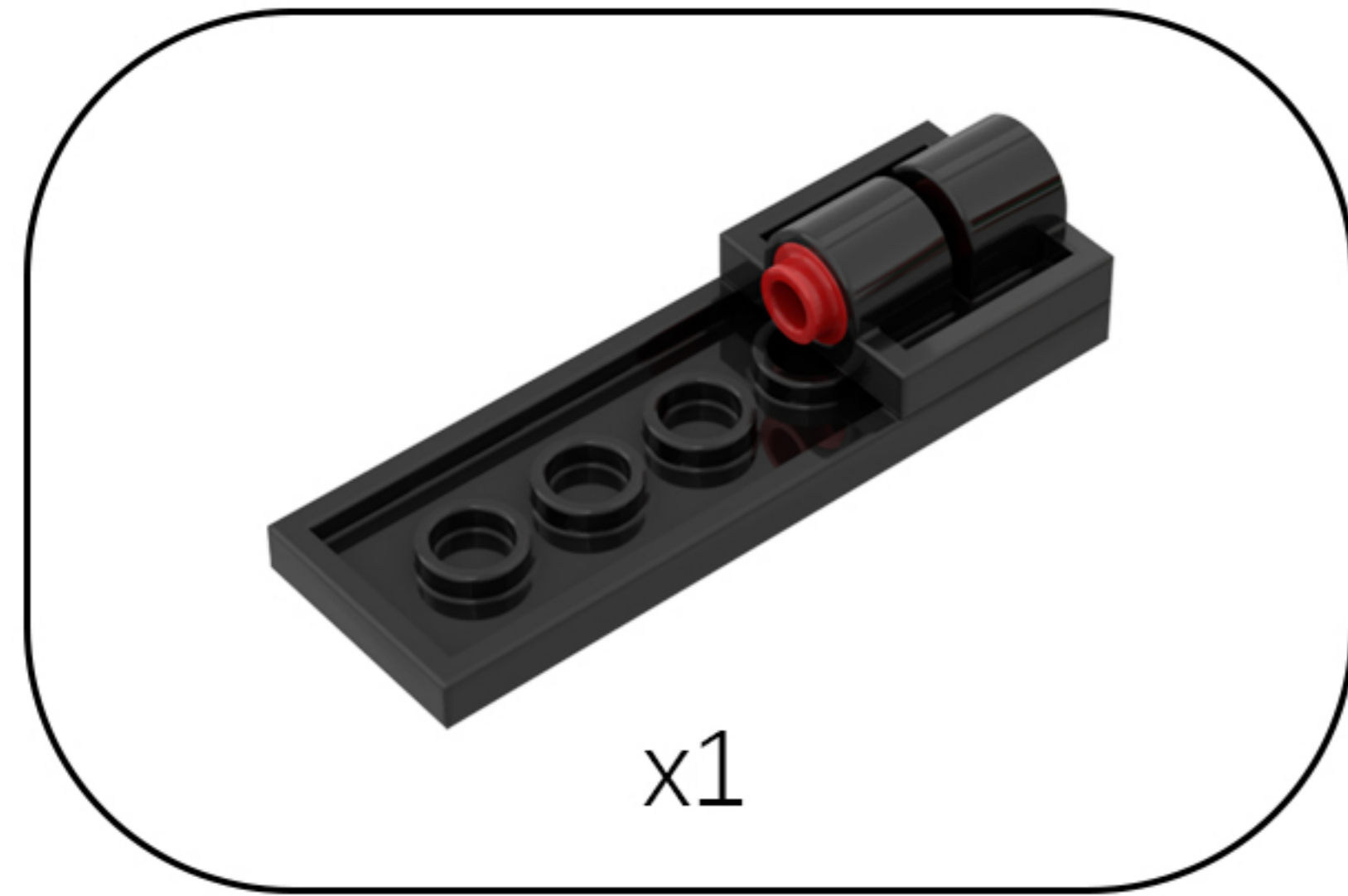

35

EN: Back to the model.

DE: Zurück zum Modell.

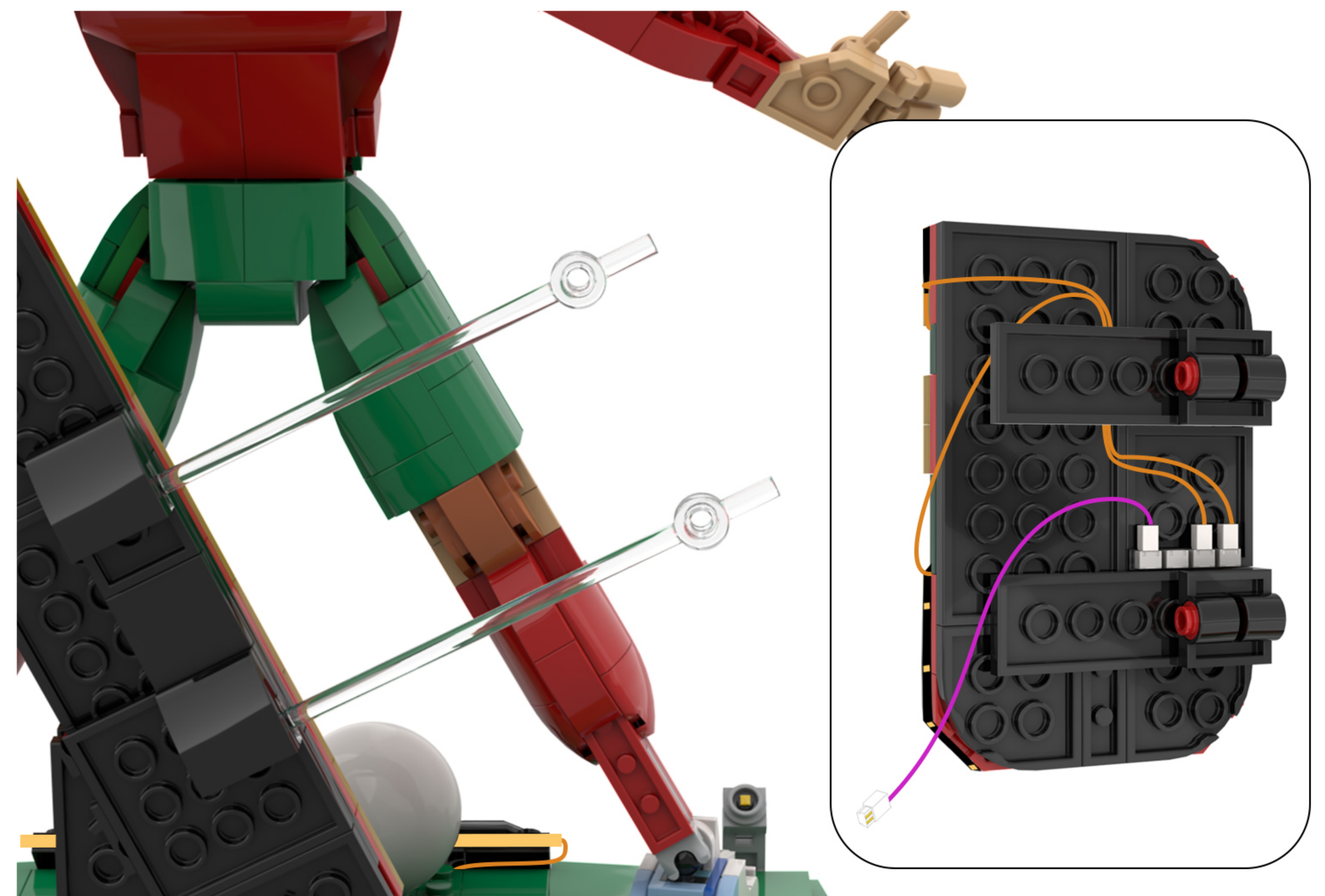

36

EN: Thread the light cord through the holes in the building blocks.

DE: Führen Sie das Lichtschnur durch die Löcher in den Bausteinen.

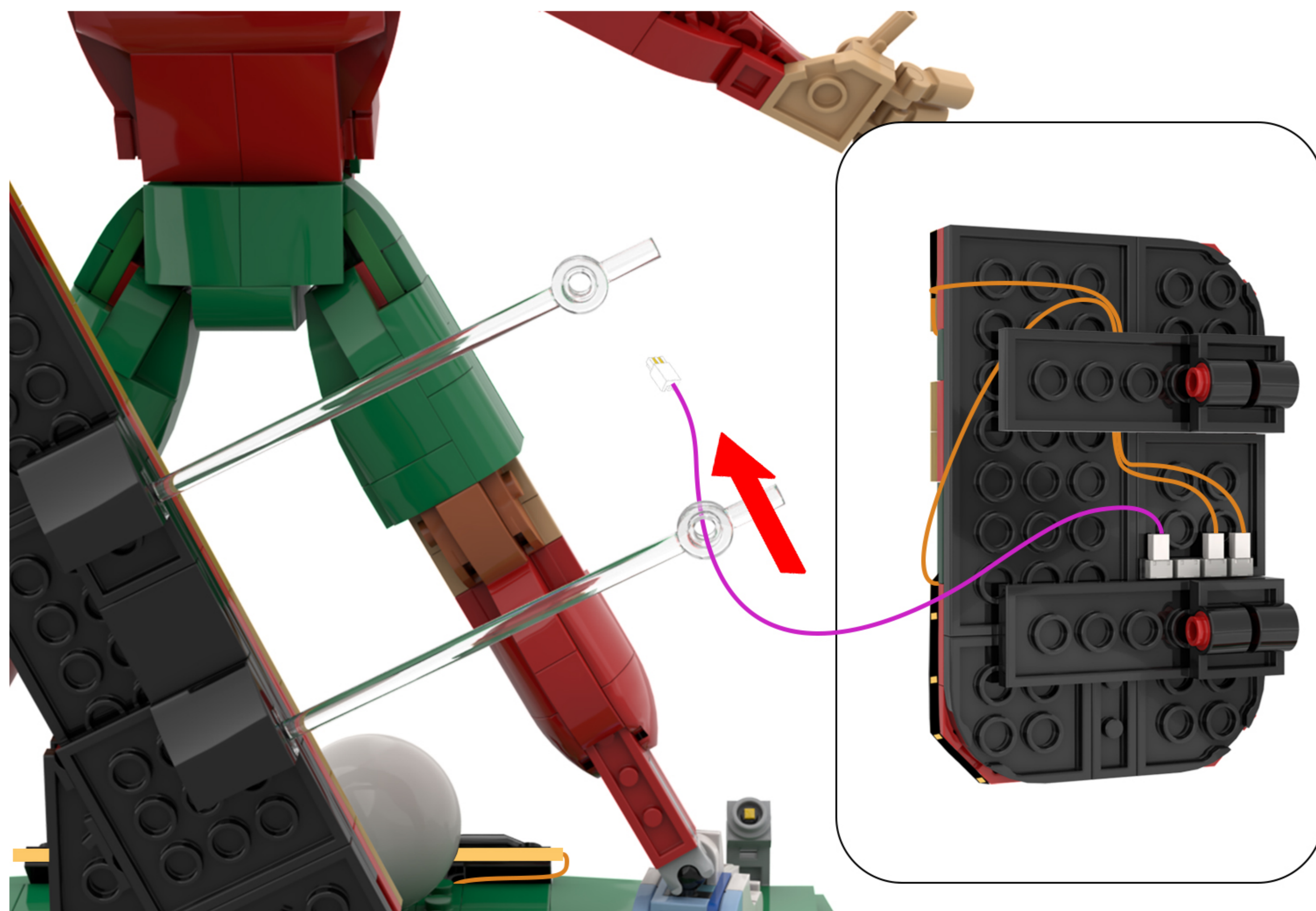

37

EN: Restore the building blocks.

DE: Stellen Sie die Bausteine wieder her.

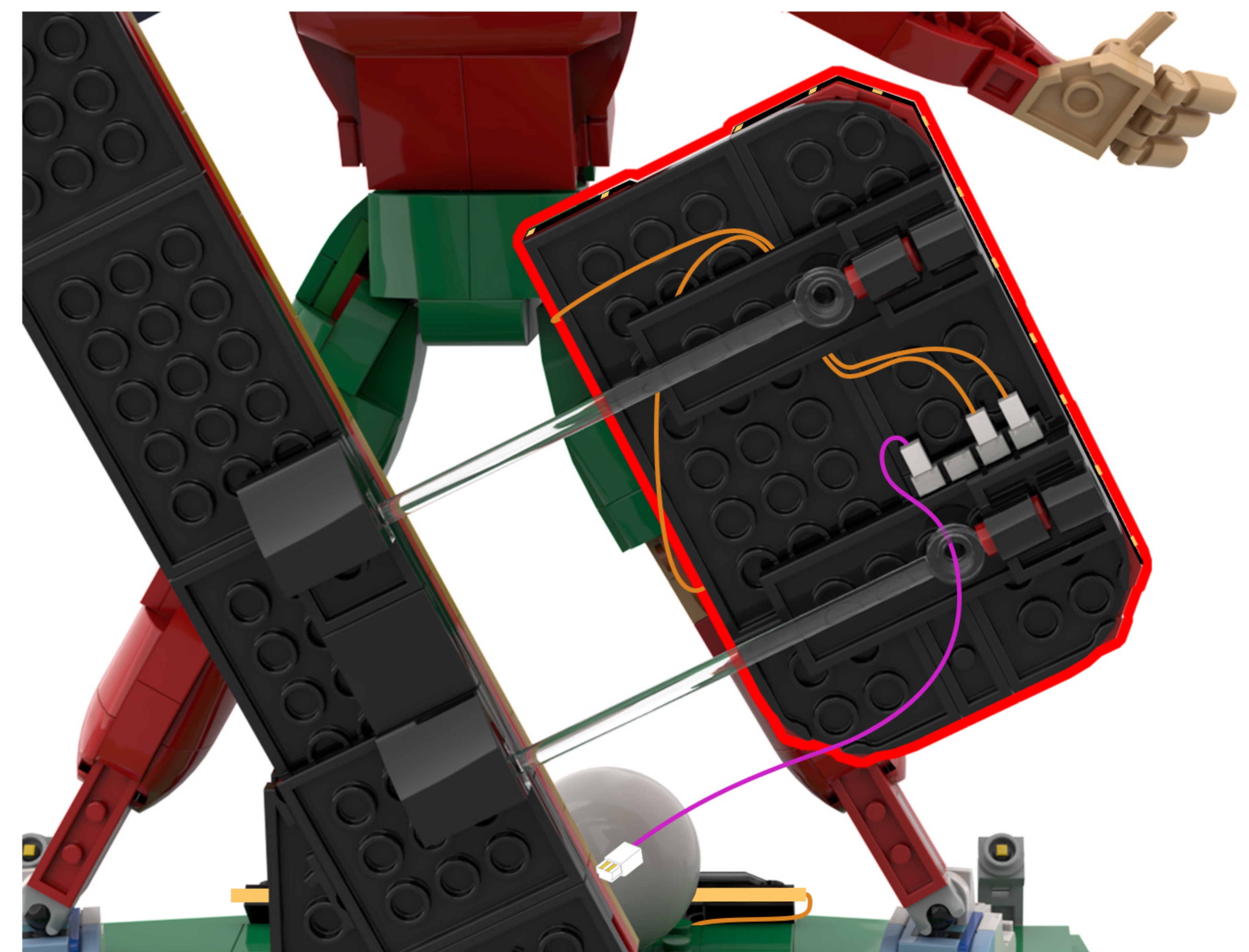

38

EN: Separate the building blocks on the left, while keeping the ones on the right connected to the other blocks.

DE: Trenne die Bausteine auf der linken Seite, während die auf der rechten Seite mit den anderen Bausteinen verbunden bleiben.

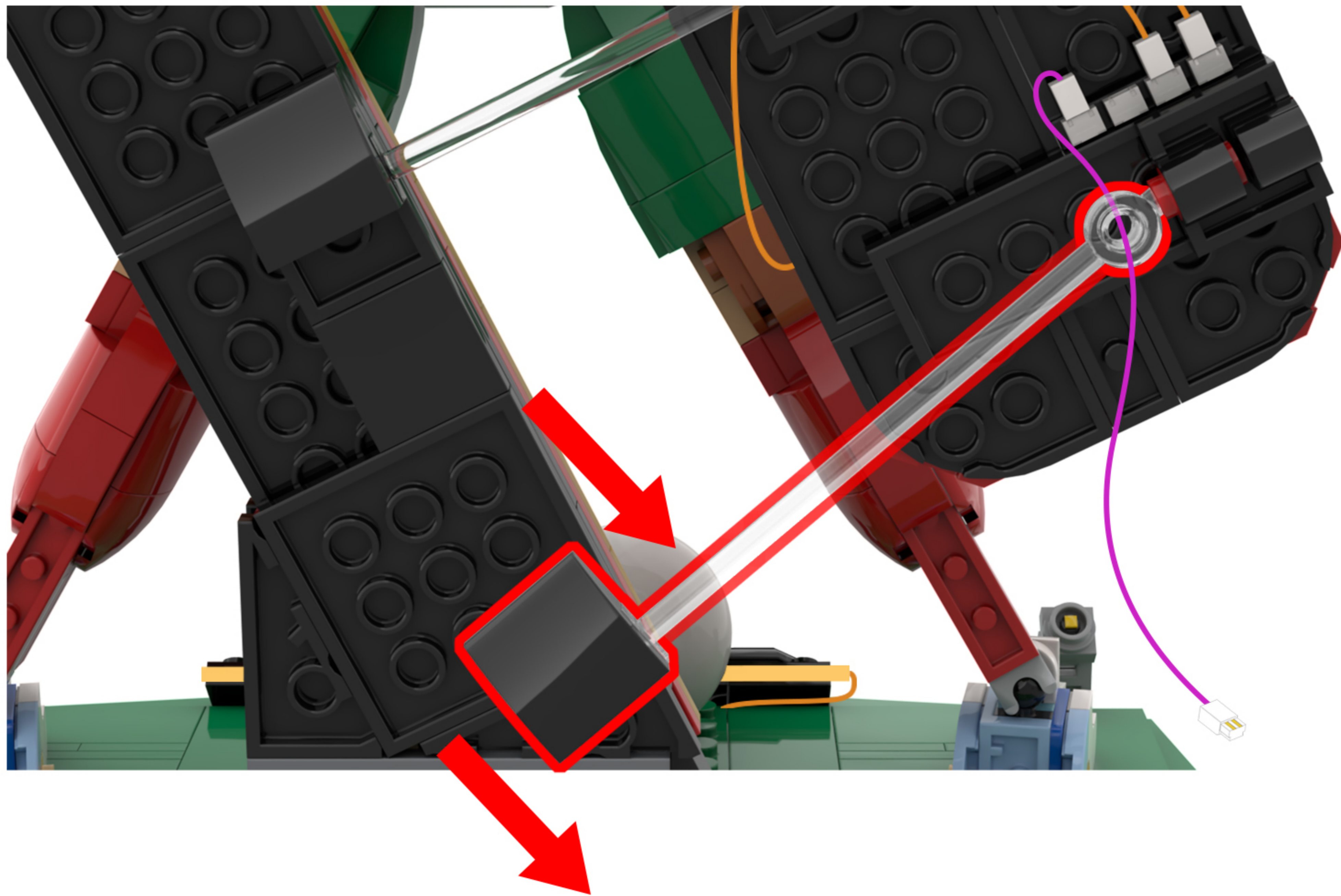

39

EN: Arrange the lighting lines according to the diagram.

DE: Ordnen Sie die Beleuchtungslinien gemäß der Abbildung an.

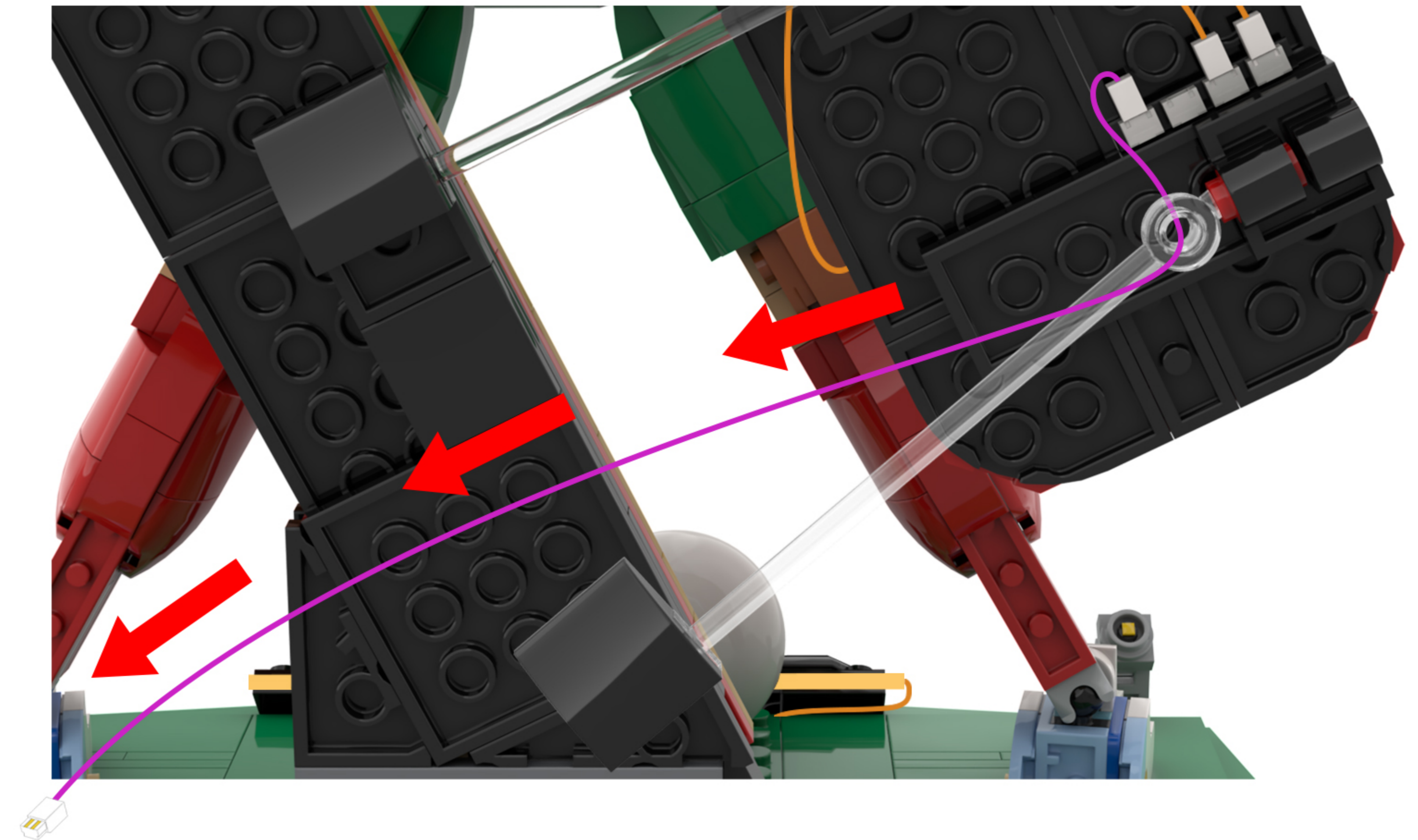

40

EN: Return the building blocks to their original positions so that they press down on the light cord.

DE: Bringen Sie die Bausteine wieder in ihre ursprüngliche Position, sodass sie auf das Lichtkabel drücken.

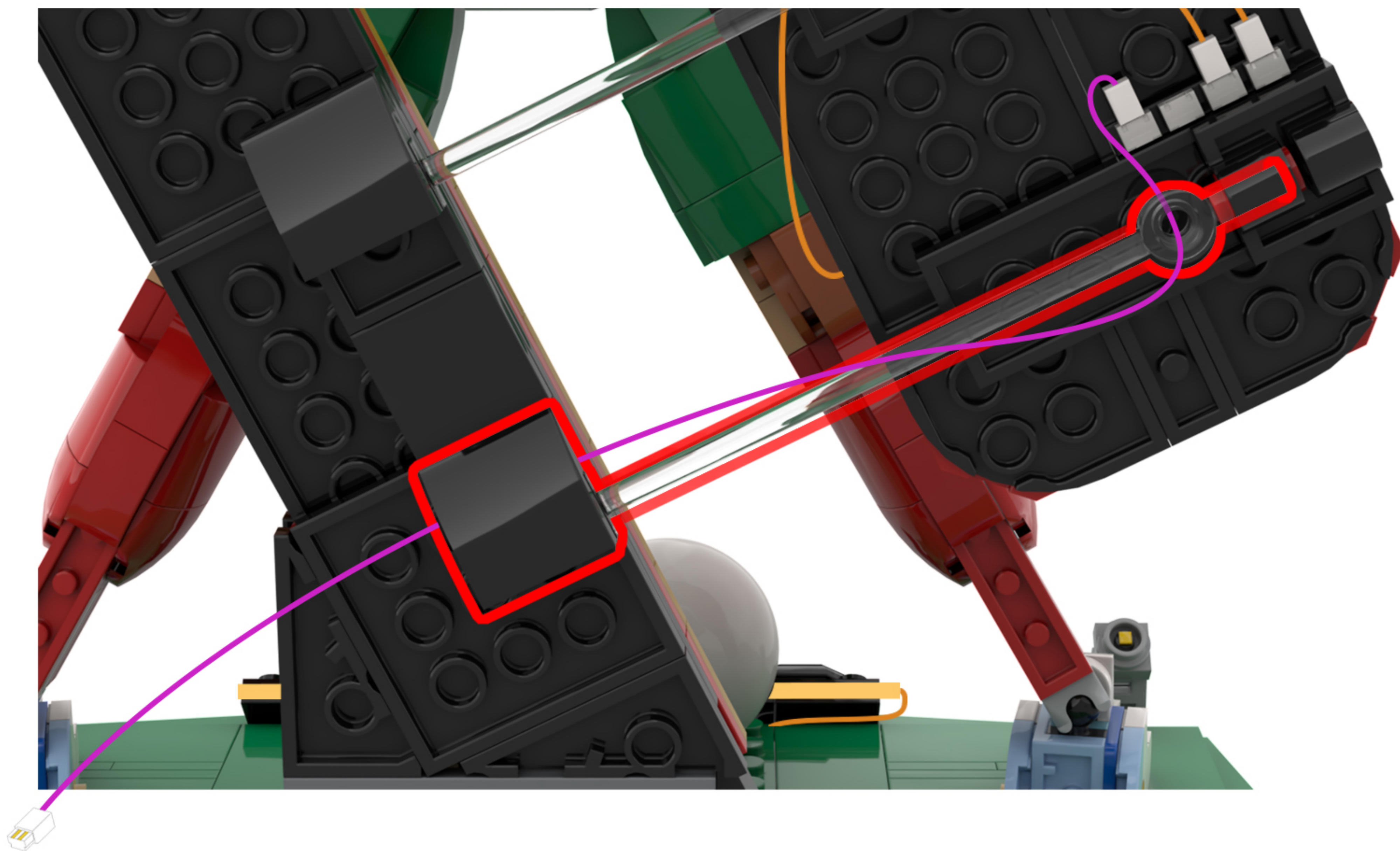

41

EN: Rotate the model to the side.

DE: Drehen Sie das Modell zur Seite.



42

EN: Take the COB light strip out of Bag 4, peel off the adhesive backing, and attach it to the location shown in the diagram.

DE: Nehmen Sie den COB-Lichtstreifen aus Beutel 4, ziehen Sie die Schutzfolie ab und bringen Sie ihn an der in der Abbildung gezeigten Stelle an.

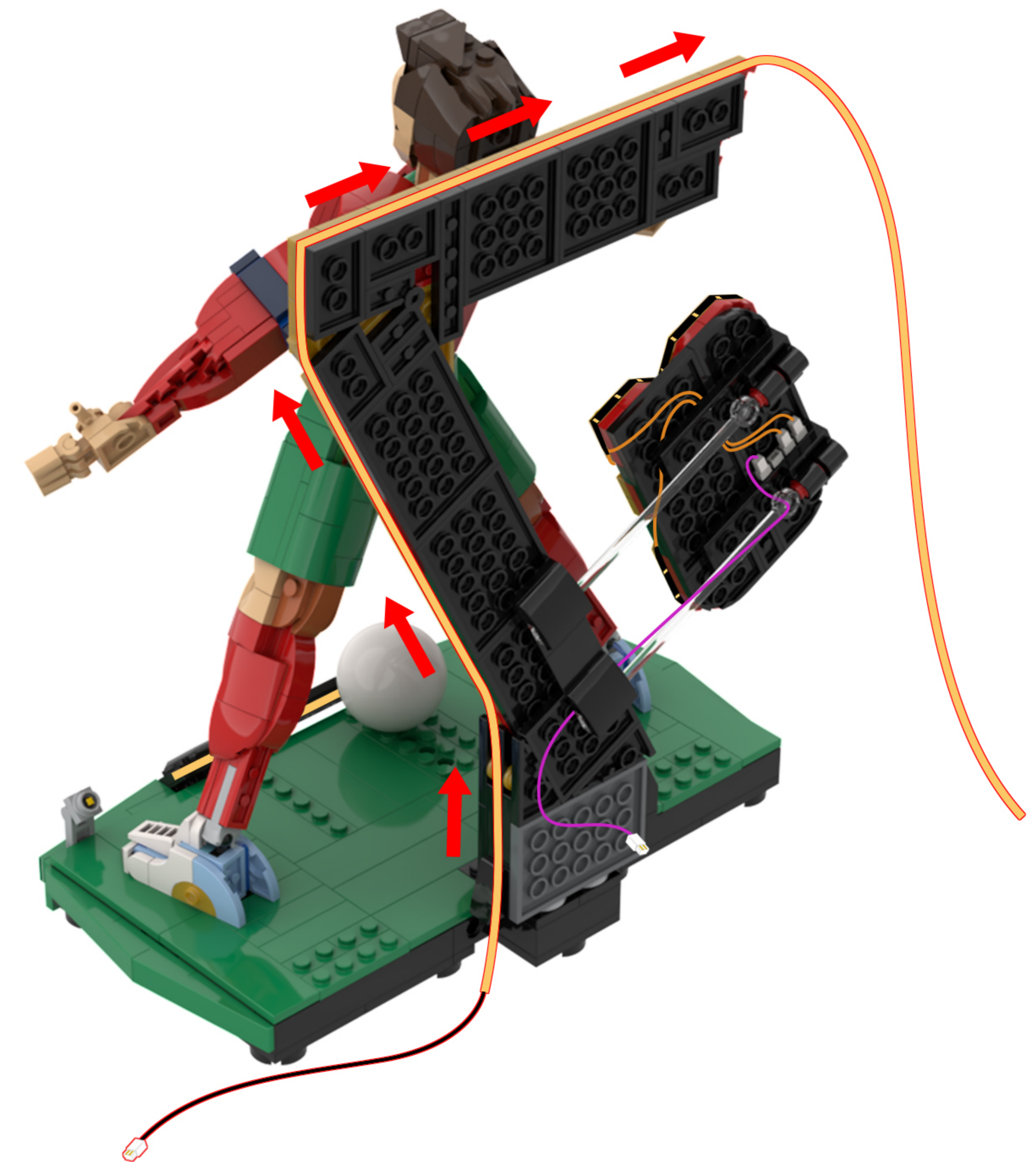
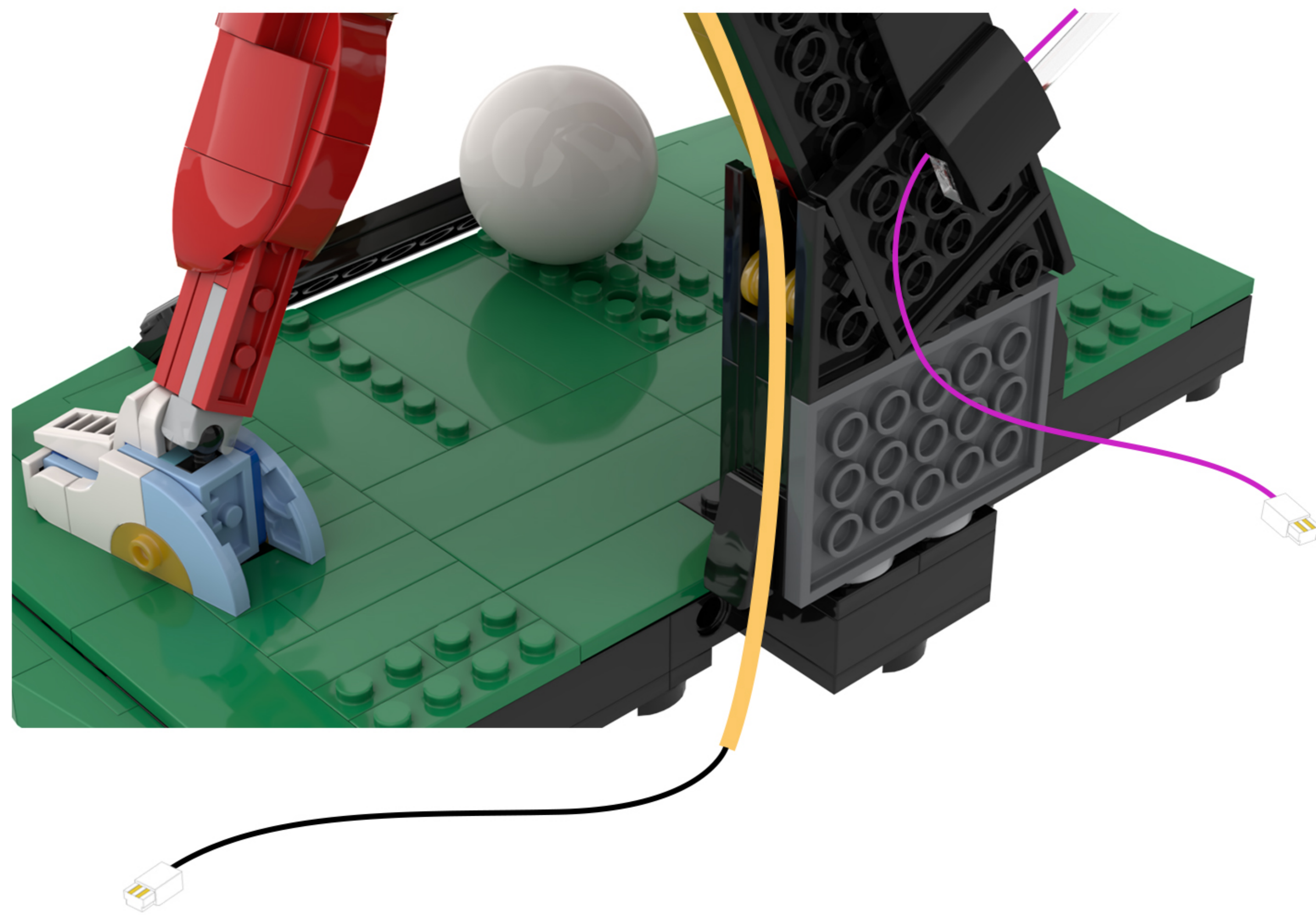
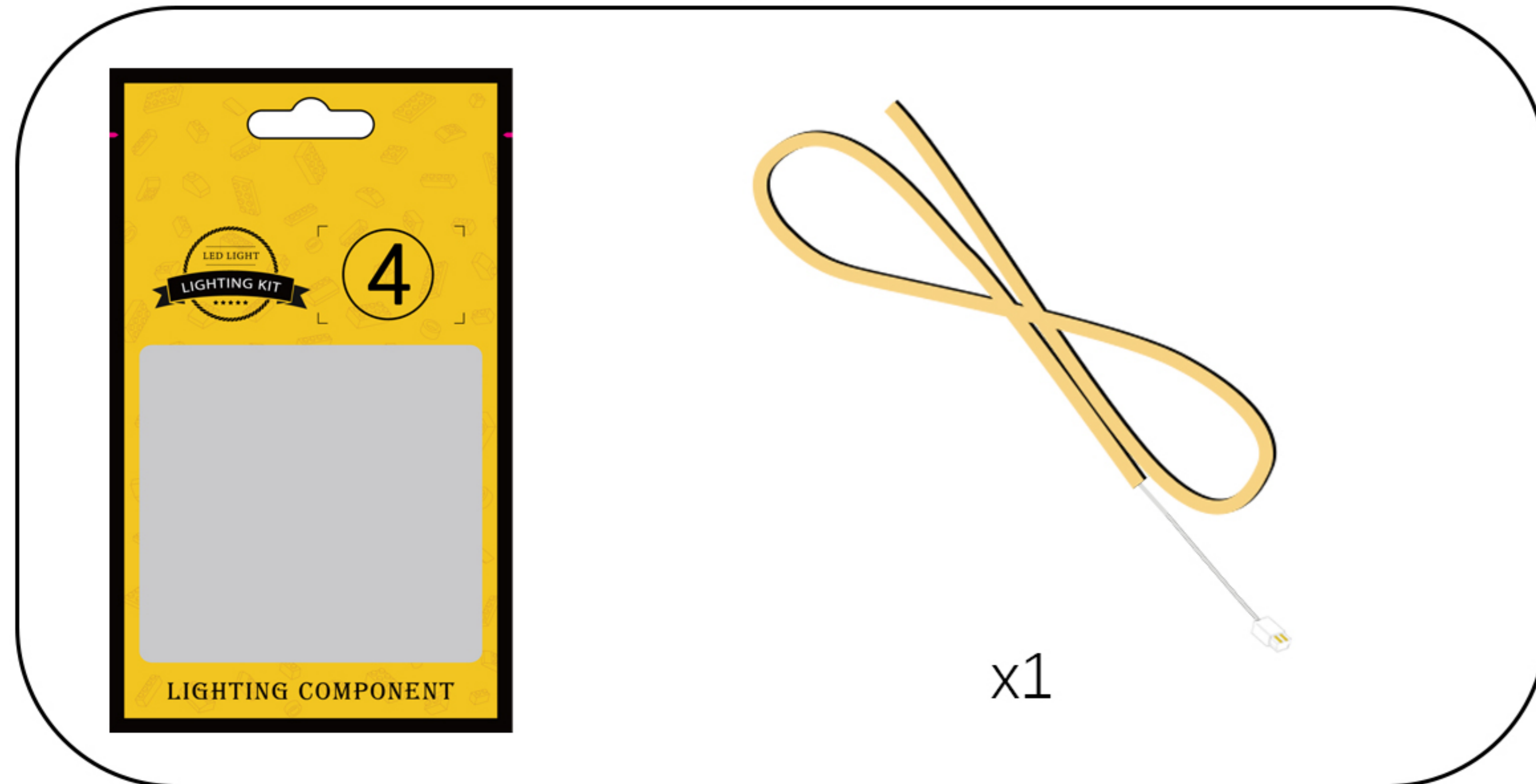

43

EN: Rotate the model to the other side and continue installing the COB light strips.

DE: Drehen Sie das Modell auf die andere Seite und setzen Sie die Montage der COB-Lichtleisten fort.

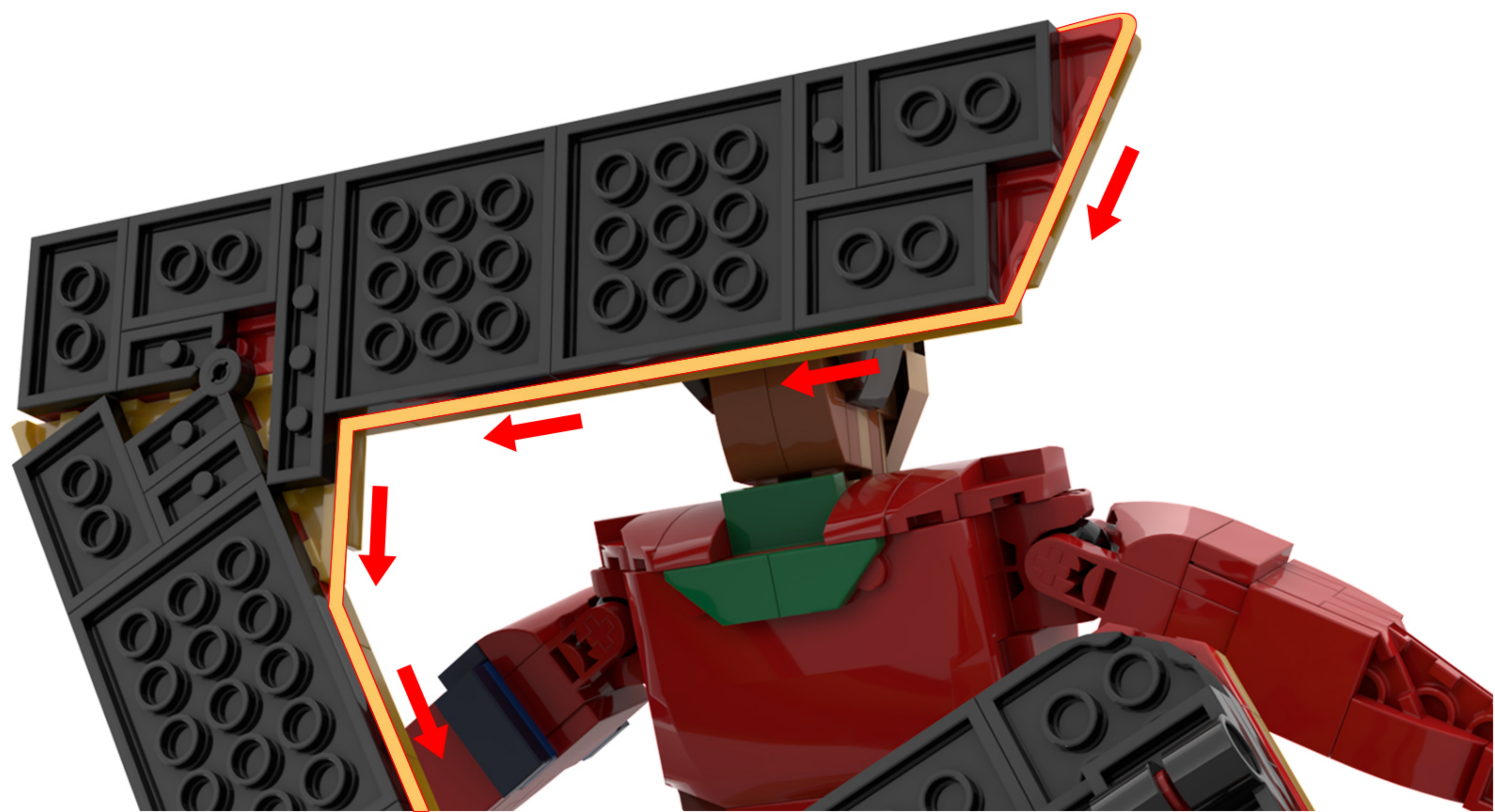

44

EN: Place the model flat on a surface as shown in the figure.

DE: Legen Sie das Modell wie in der Abbildung gezeigt flach auf eine Unterlage.



45

EN: Locate this light cord in the diagram.

DE: Suchen Sie dieses Lichtkabel in der Abbildung.

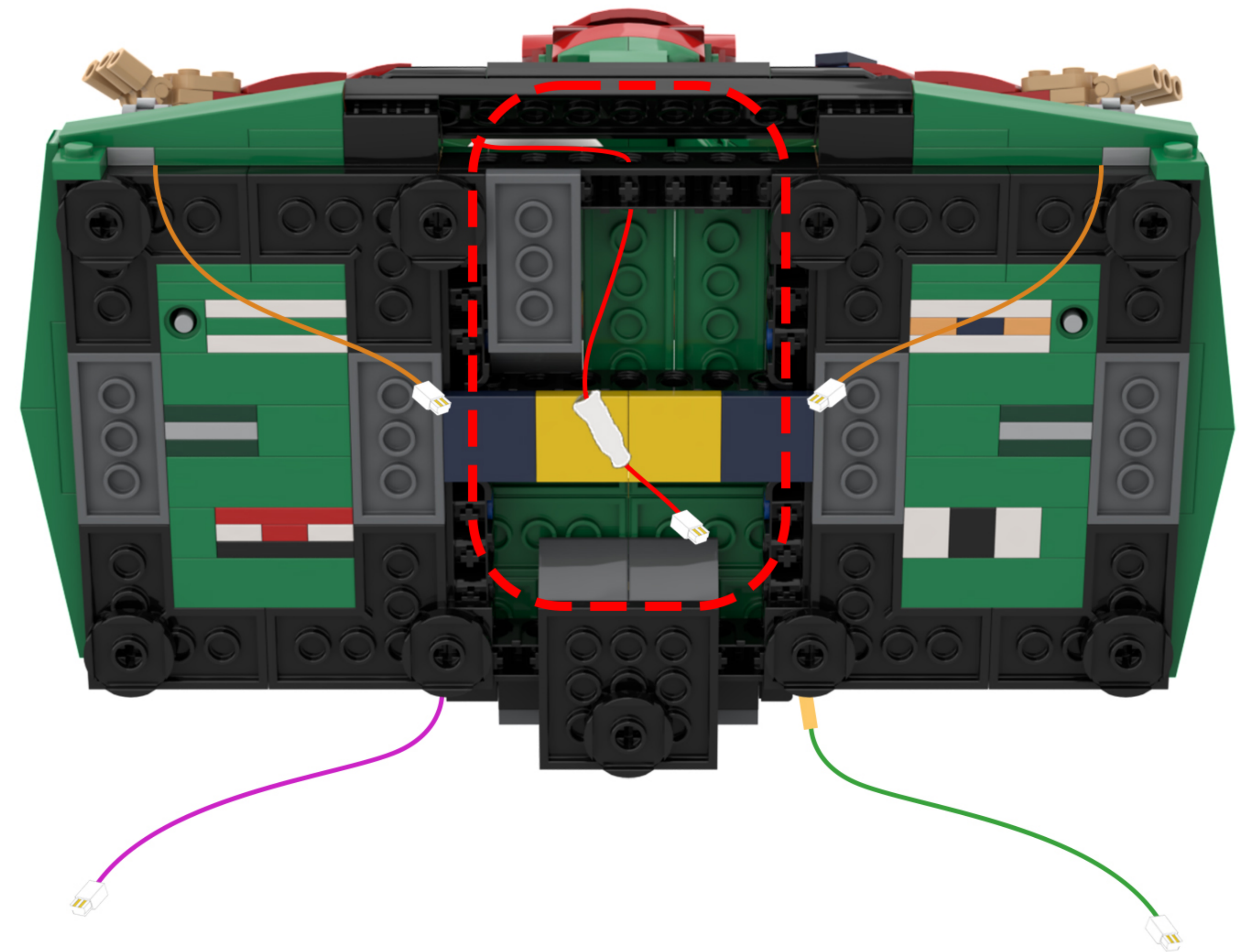

46

EN: Thread the lamp cord through the holes in the building blocks.

DE: Führen Sie das Lampenkabel durch die Löcher in den Bausteinen.

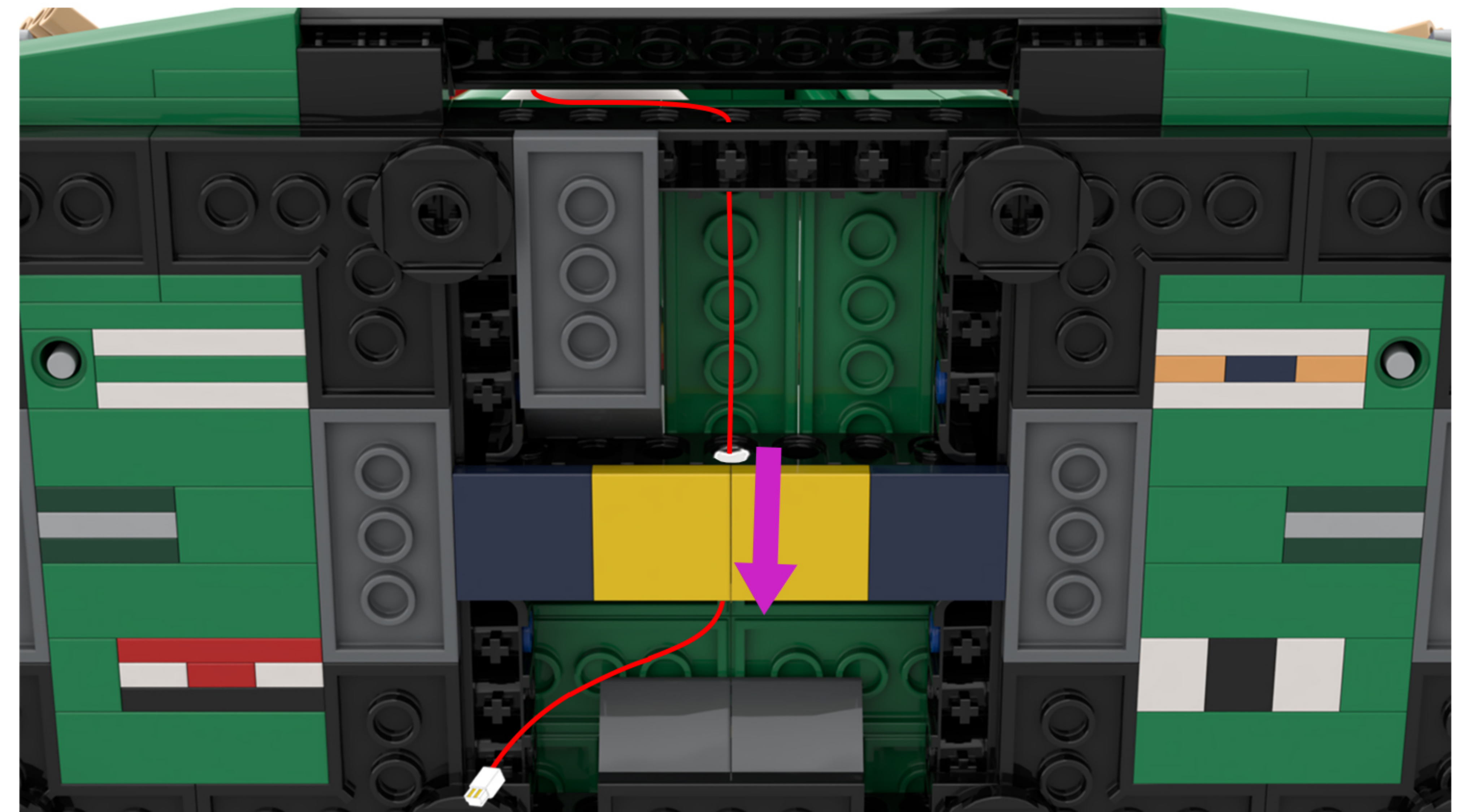
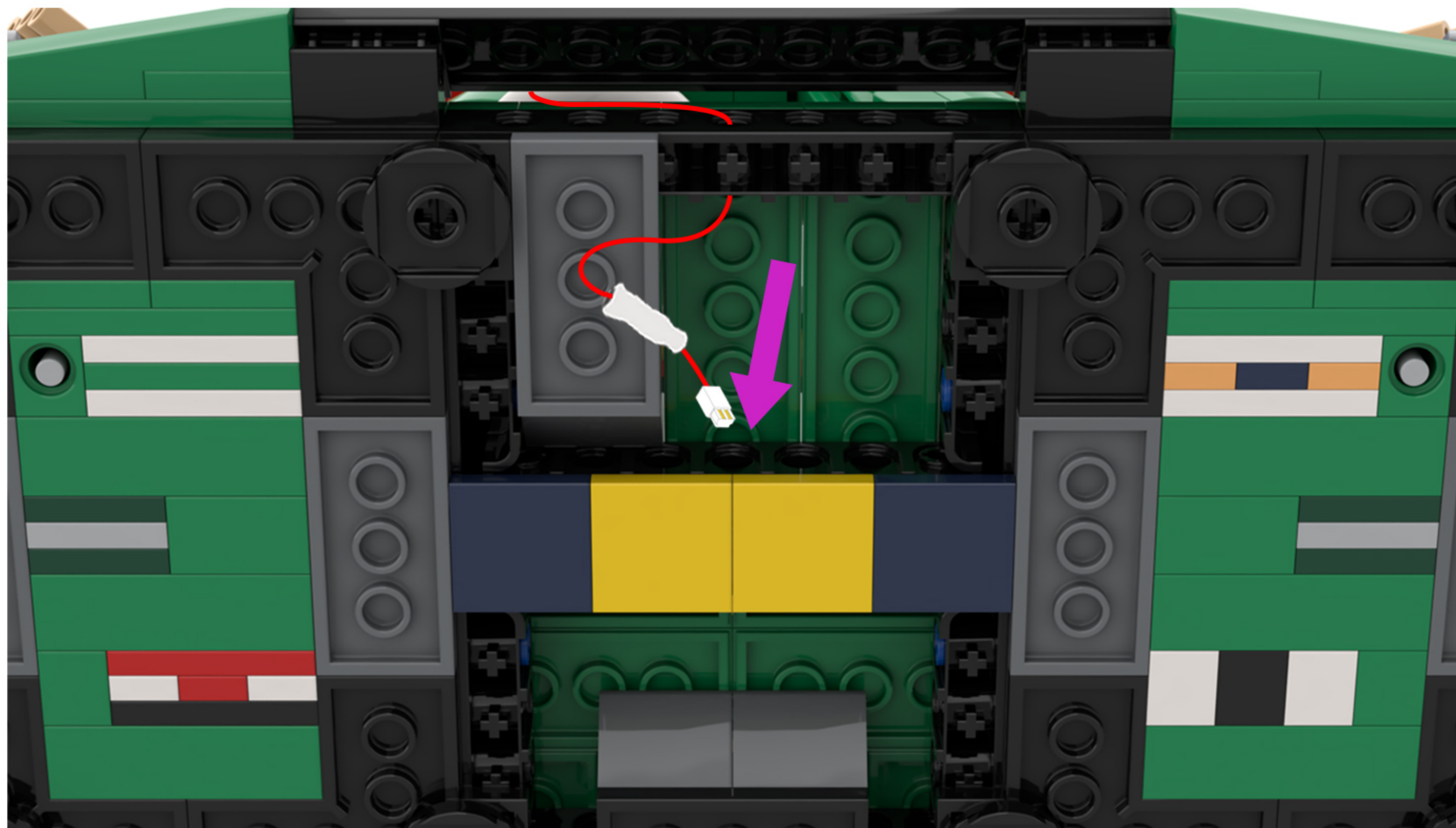

47 EN: Remove the building blocks one by one.
DE: Entfernen Sie die Bausteine nacheinander.

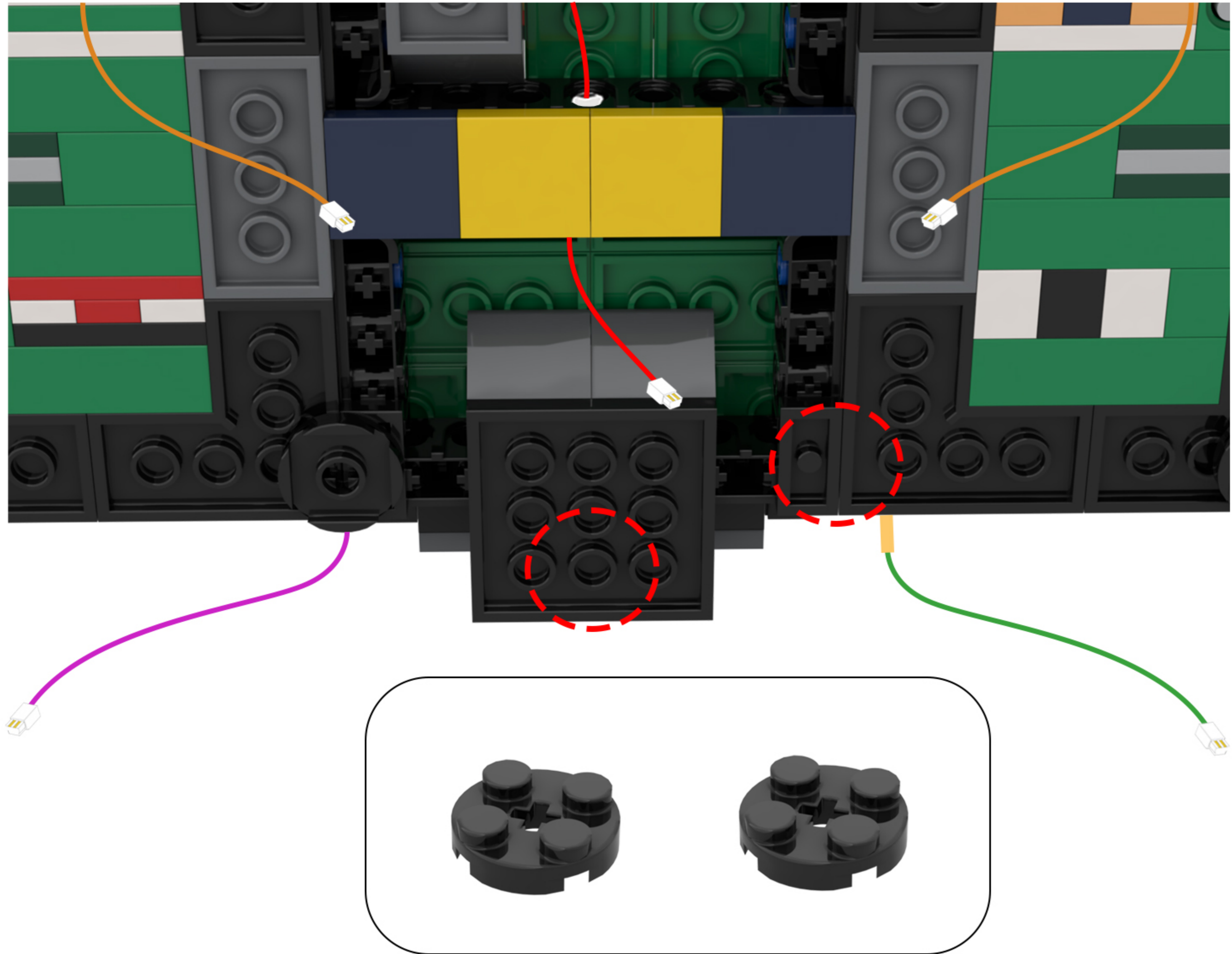

48 EN: Locate this light cord in the diagram.
DE: Suchen Sie dieses Lichtkabel in der Abbildung.

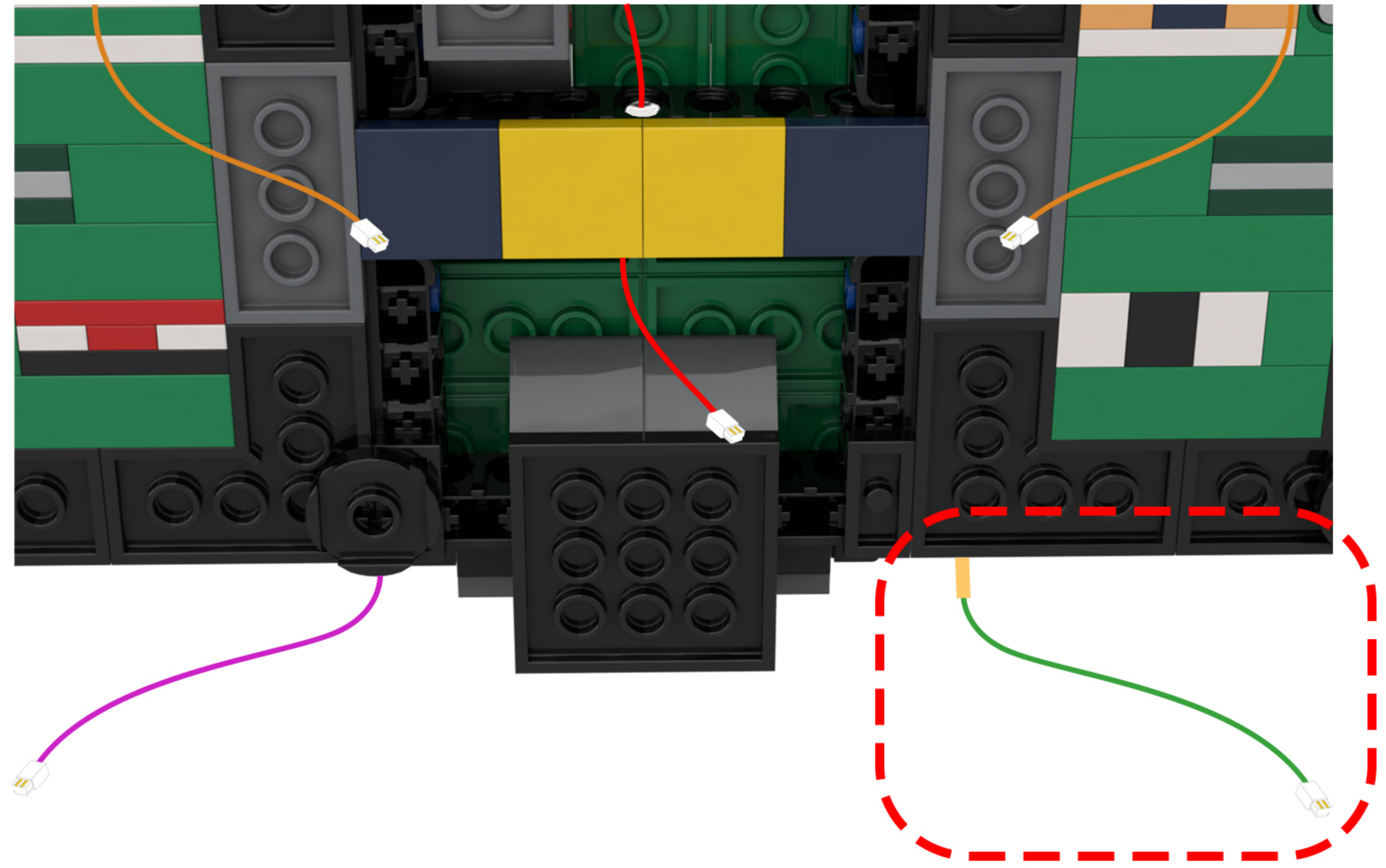

49

EN: Arrange the lighting lines according to the diagram.

DE: Ordnen Sie die Beleuchtungslinien gemäß der Abbildung an.

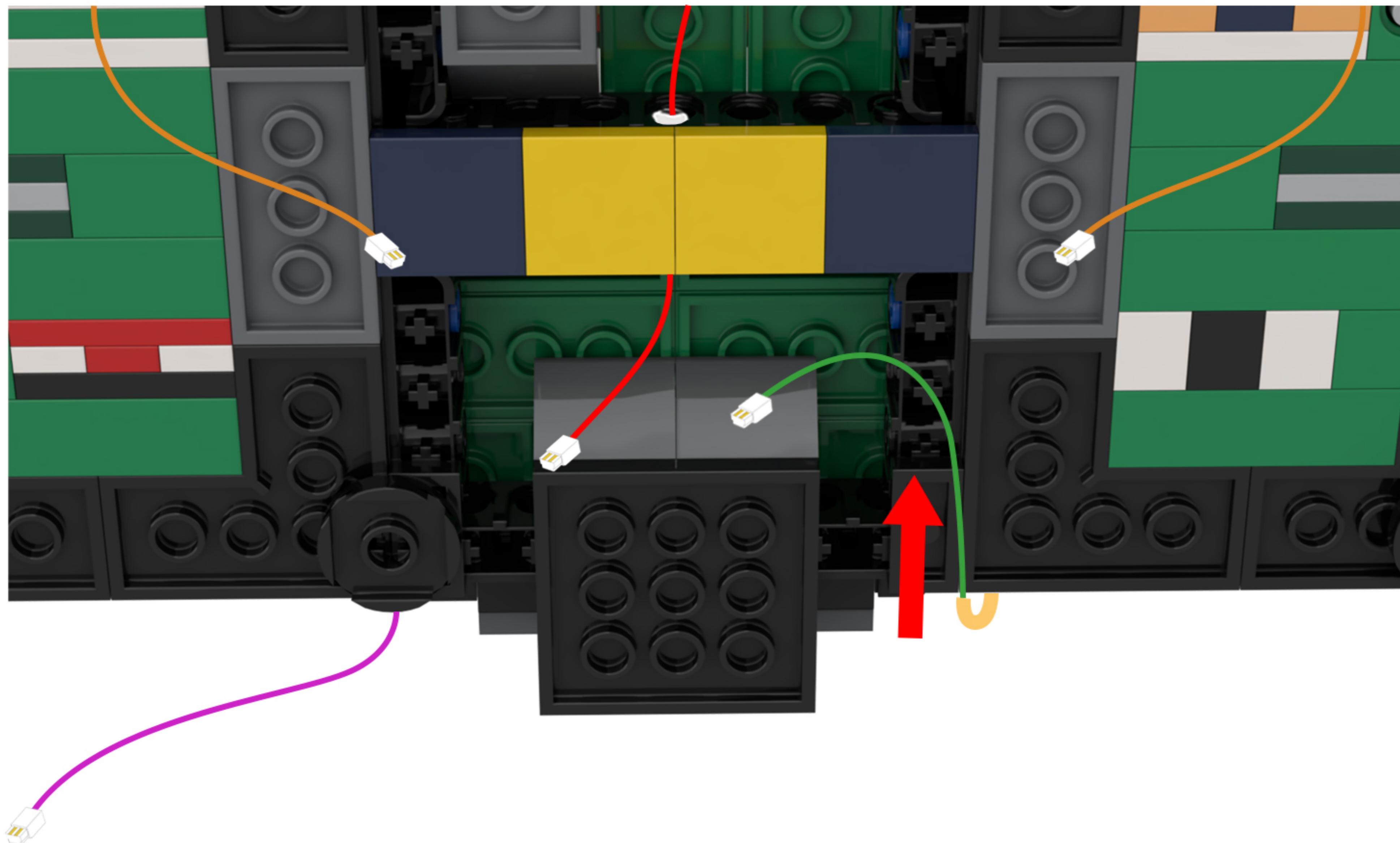

50

EN: Take out the disassembled building blocks, reassemble them, and secure the light cord.

DE: Nehmen Sie die zerlegten Bausteine heraus, setzen Sie sie wieder zusammen und befestigen Sie das Lichtkabel.

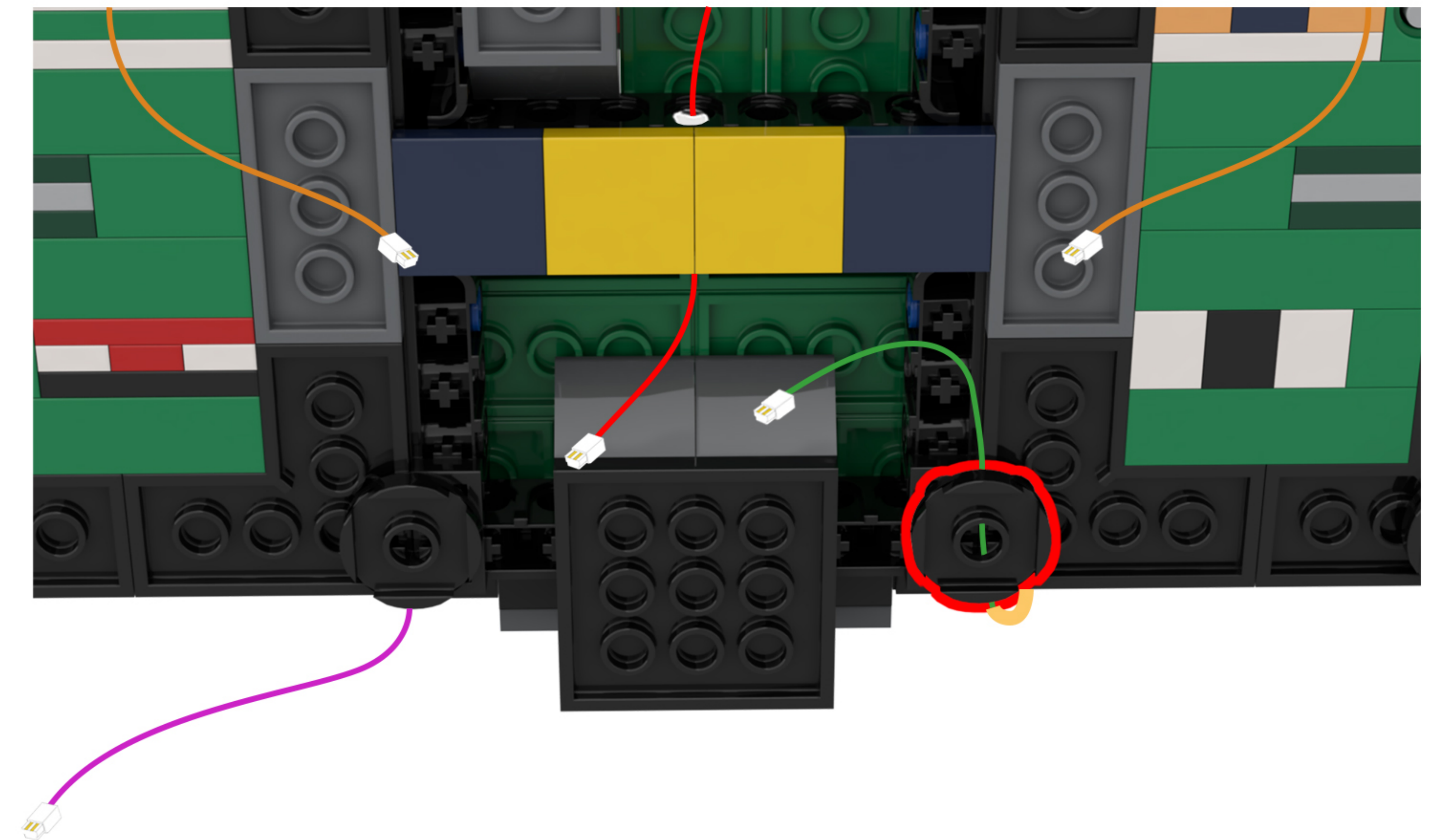
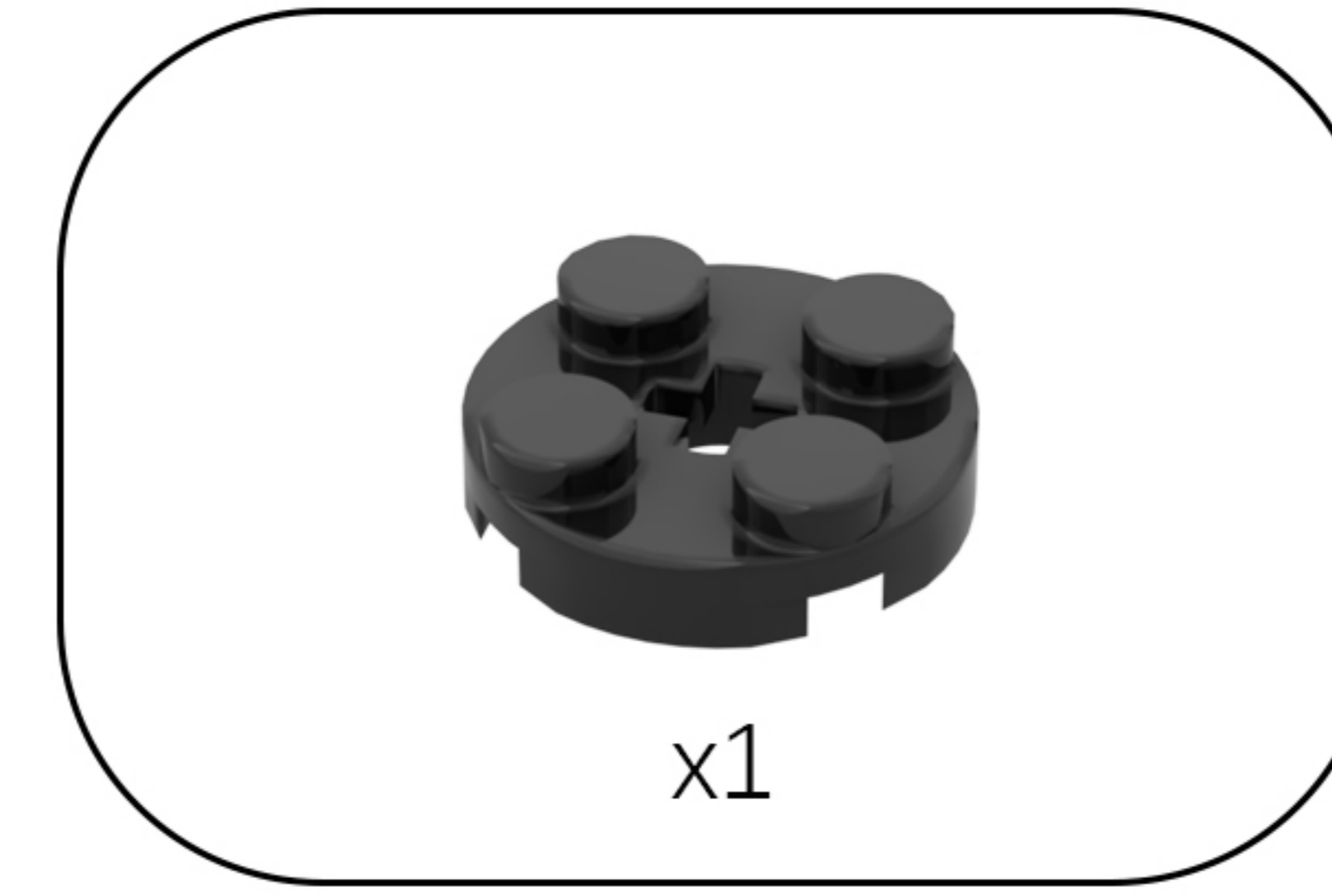

51

EN: Locate this light cord in the diagram.

DE: Suchen Sie dieses Lichtkabel in der Abbildung.

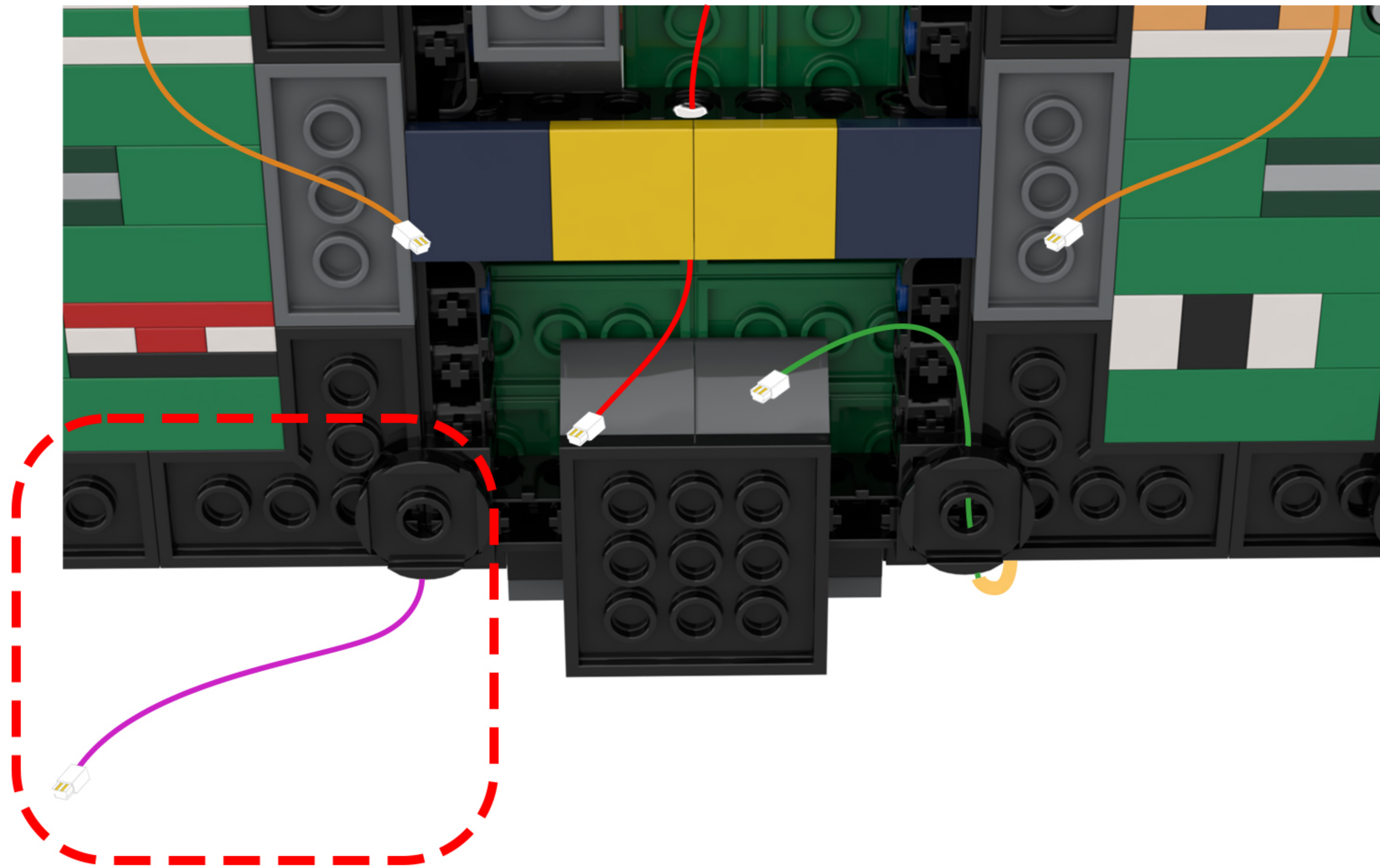

52

EN: Arrange the lighting lines according to the diagram.

DE: Ordnen Sie die Beleuchtungslinien gemäß der Abbildung an.

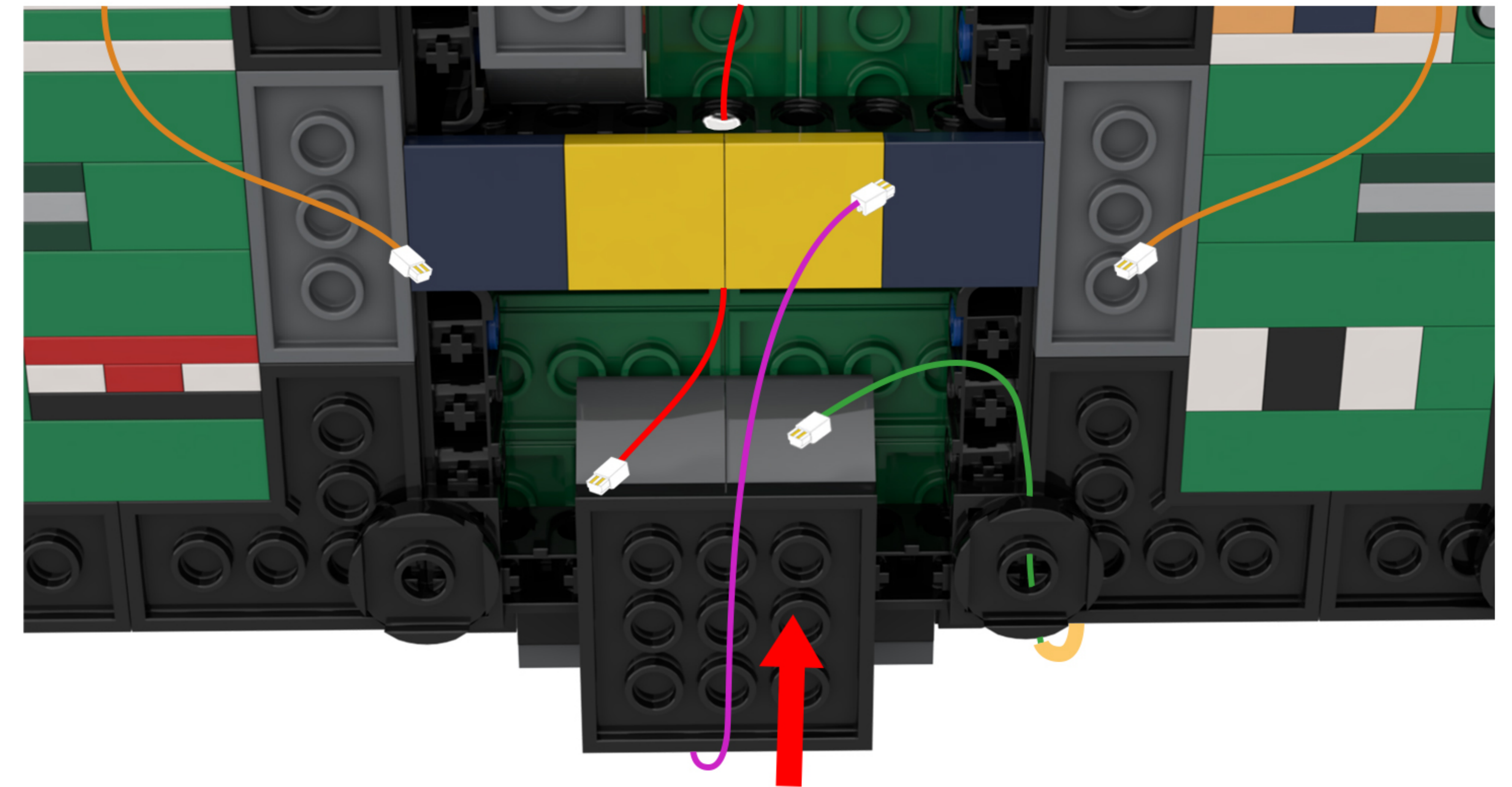

53

EN: Take out the disassembled building blocks, reassemble them, and secure the light cord.

DE: Nehmen Sie die zerlegten Bausteine heraus, setzen Sie sie wieder zusammen und befestigen Sie das Lichtkabel.

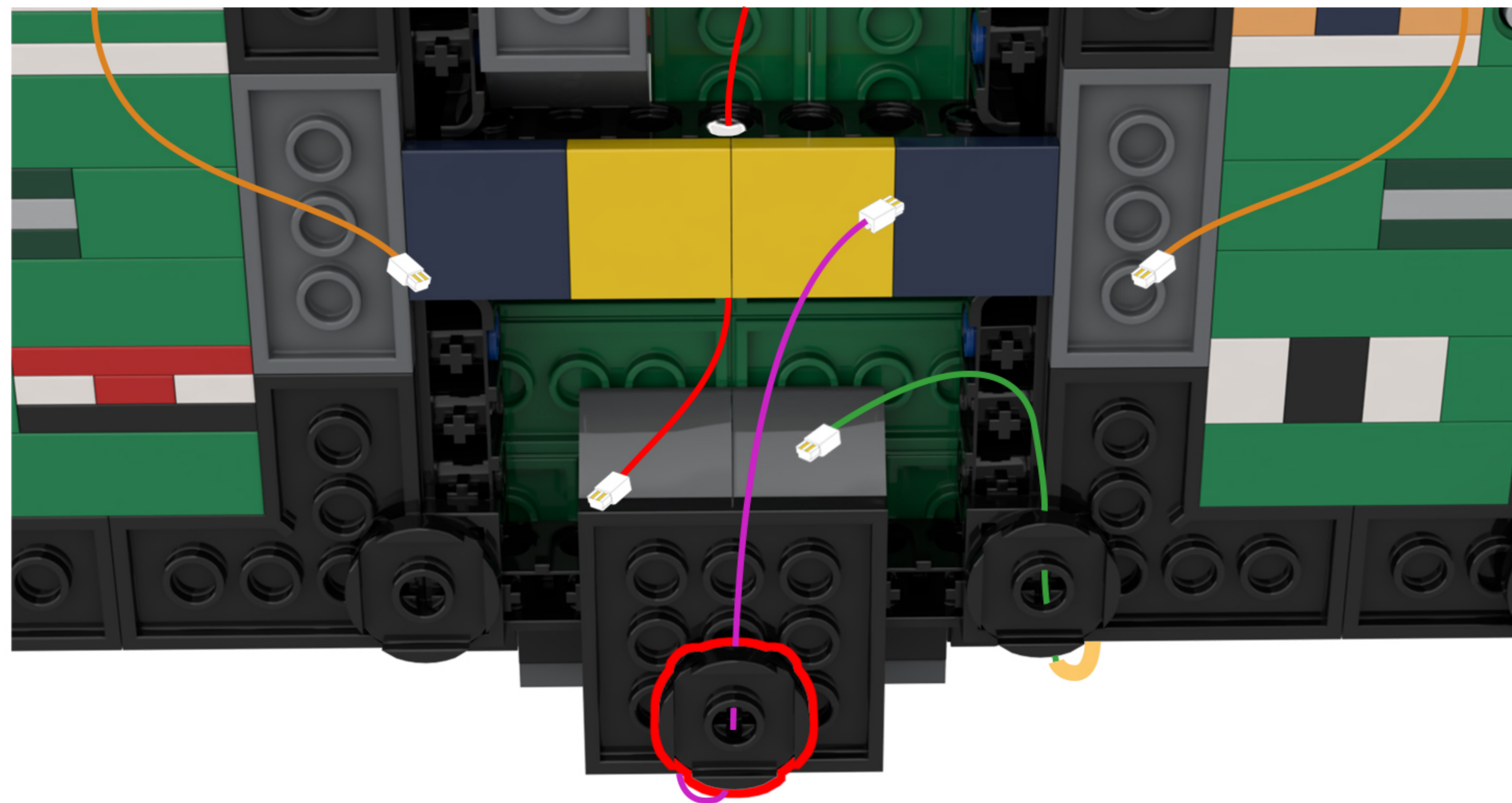
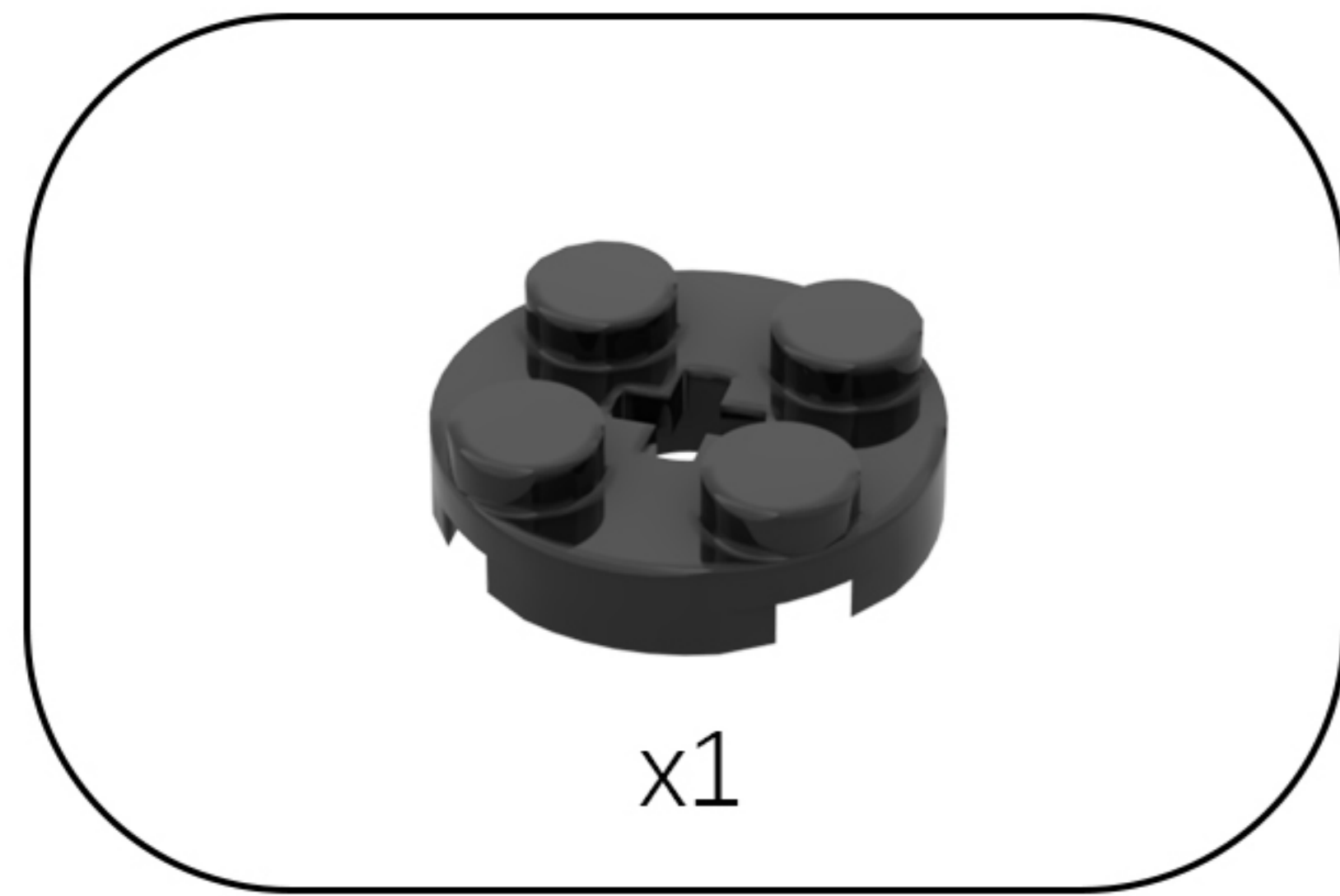

54

EN: Locate the two light wires in the diagram.

DE: Suchen Sie die beiden Lichtkabel in der Abbildung.

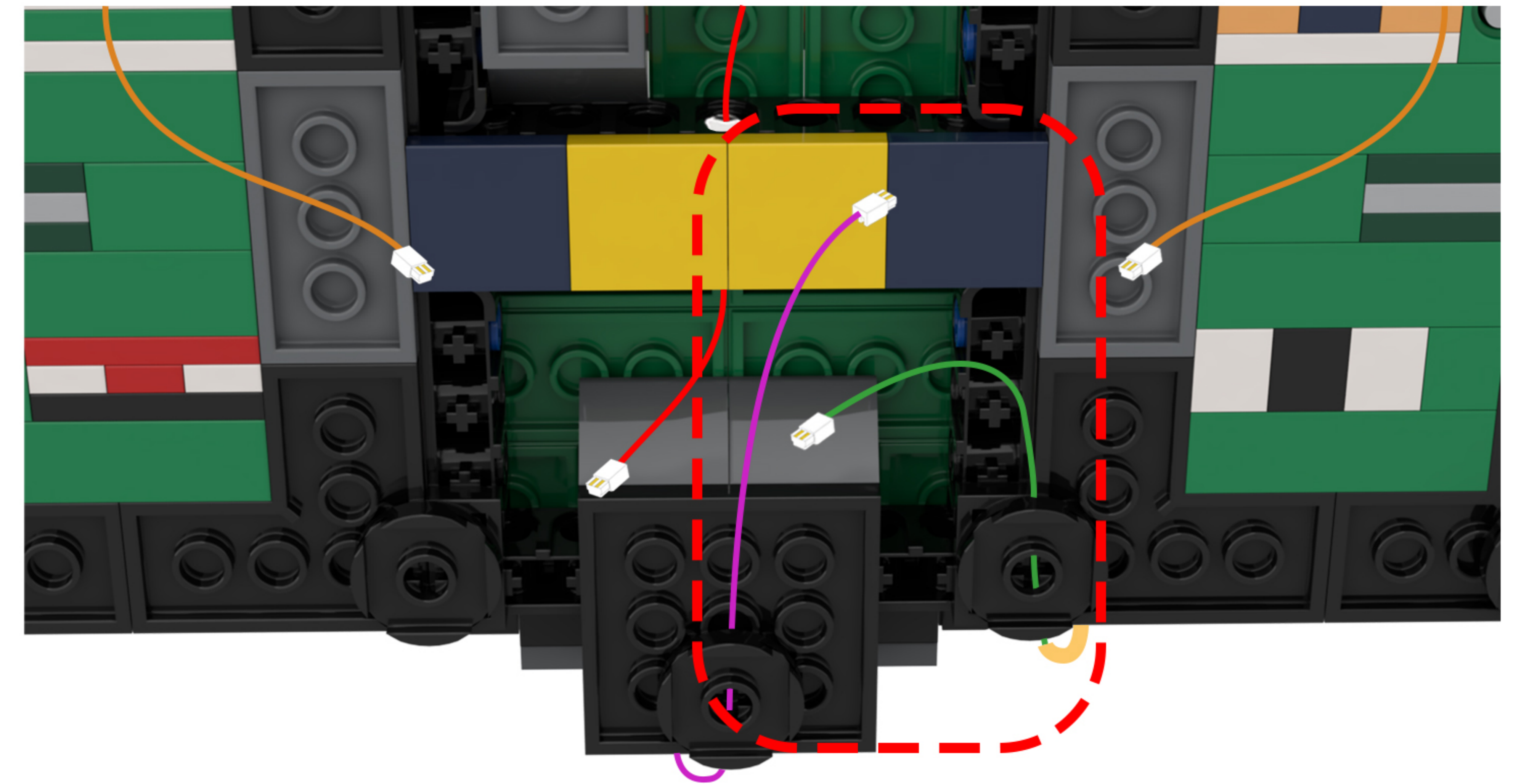

55

EN: Fold the wires of the two string lights in half.

DE: Falte die Kabel der beiden Lichterketten in der Mitte.

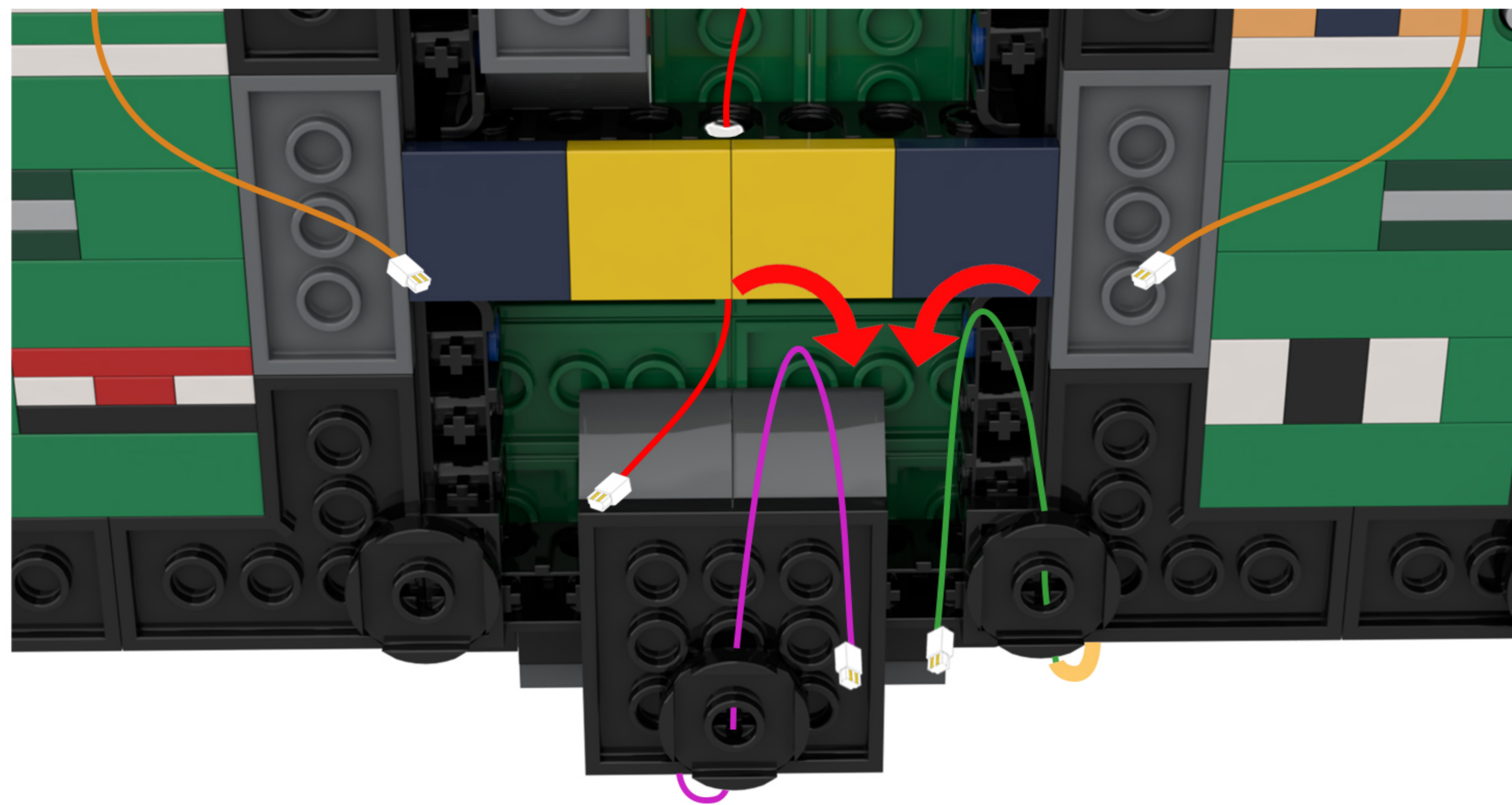

56

EN: Take out the touch dimmer module from Bag 5.

DE: Nehmen Sie das Touch-Dimmer-Modul aus Beutel 5 heraus.

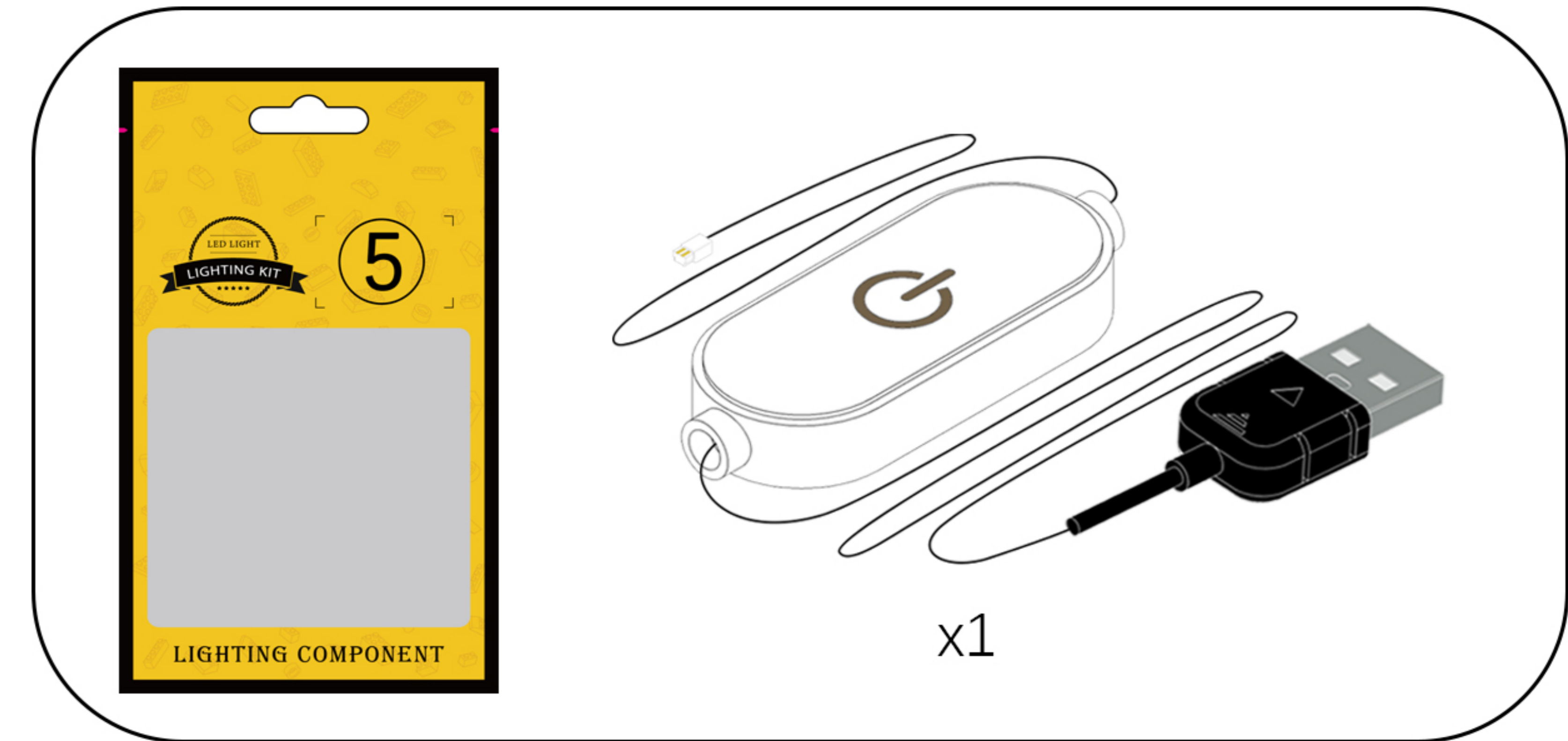

Touch Dimmer Module - 200CM Introduce

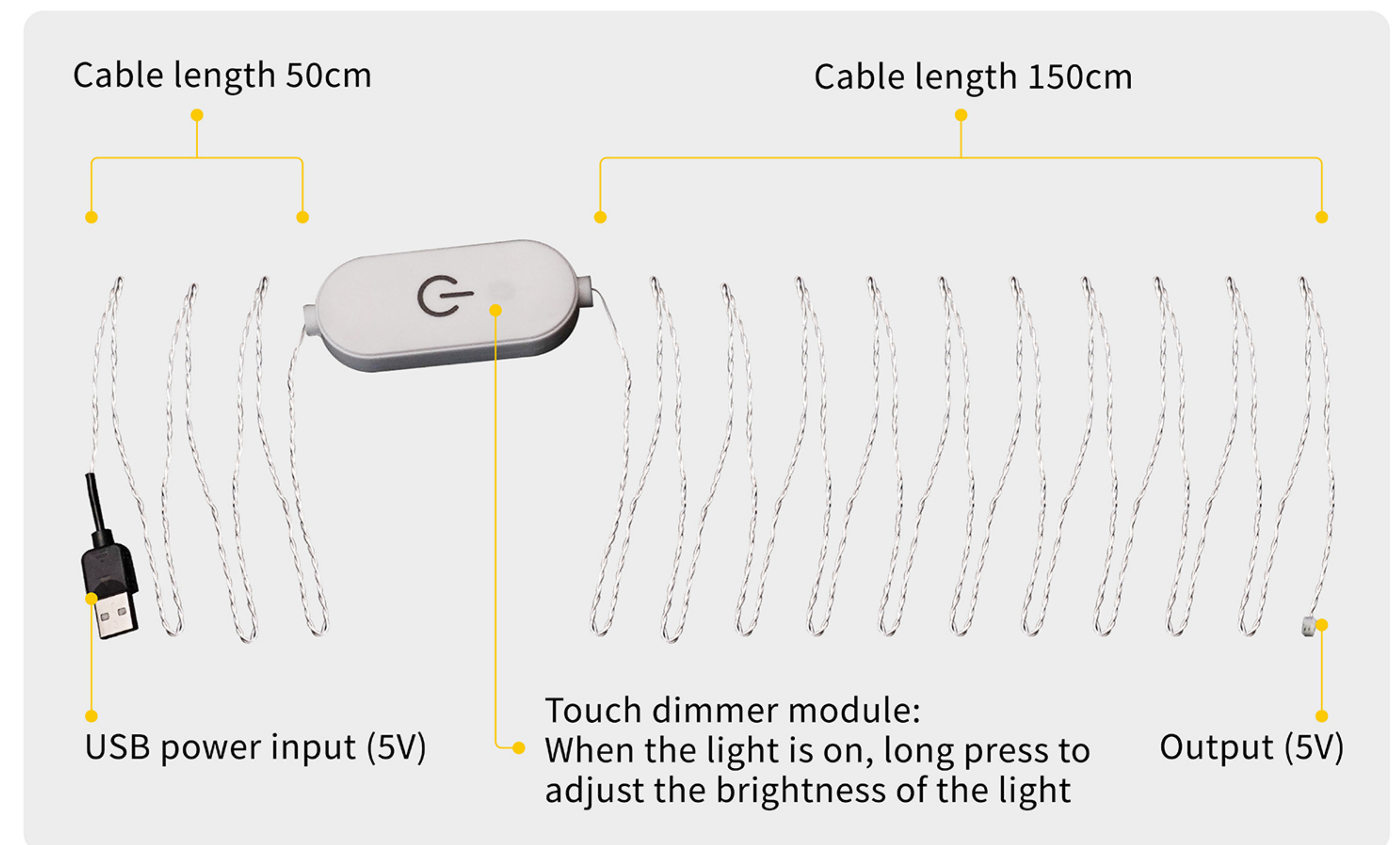

57

EN: Take the expansion board out of Bag 5 and connect the touch dimming module to it.

DE: Nehmen Sie die Erweiterungskarte aus Beutel 5 und schließen Sie das Touch-Dimmmodul daran an.

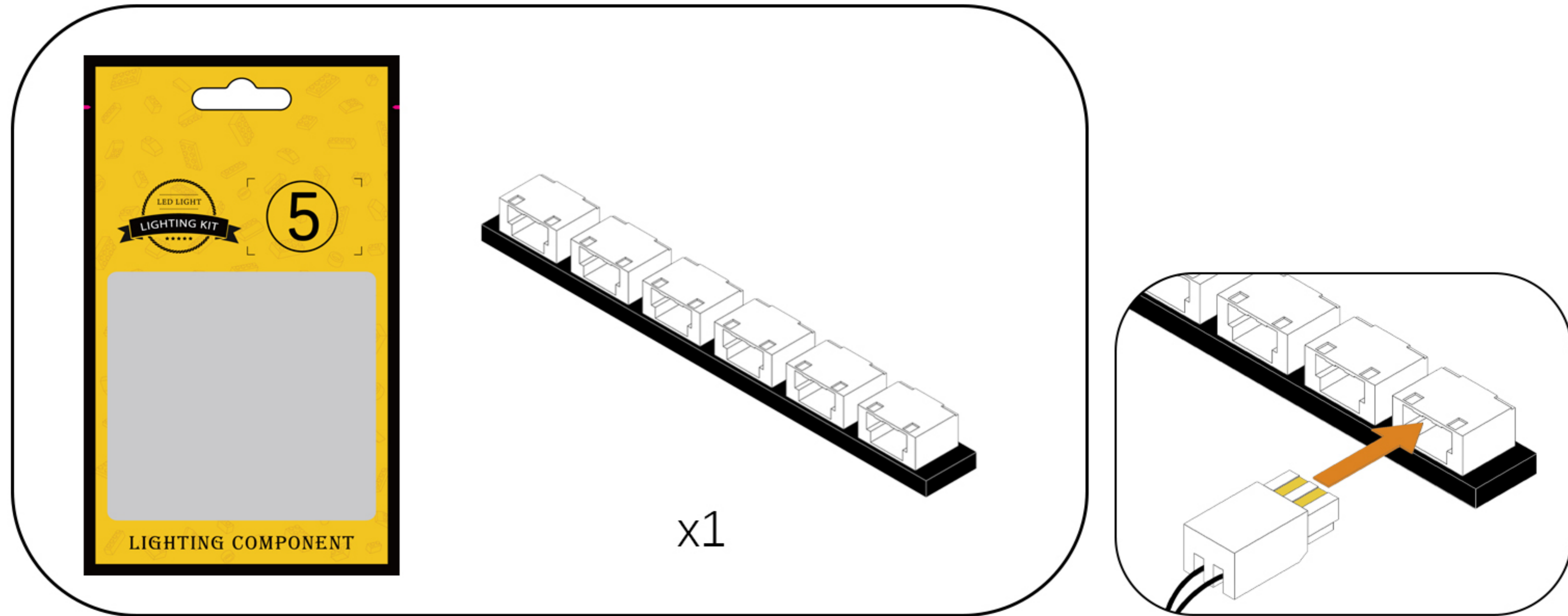

58

EN: Connect the wires from the five string lights to the expansion board in sequence.

DE: Schließen Sie die Kabel der fünf Lichterketten der Reihe nach an die Erweiterungsplatine an.

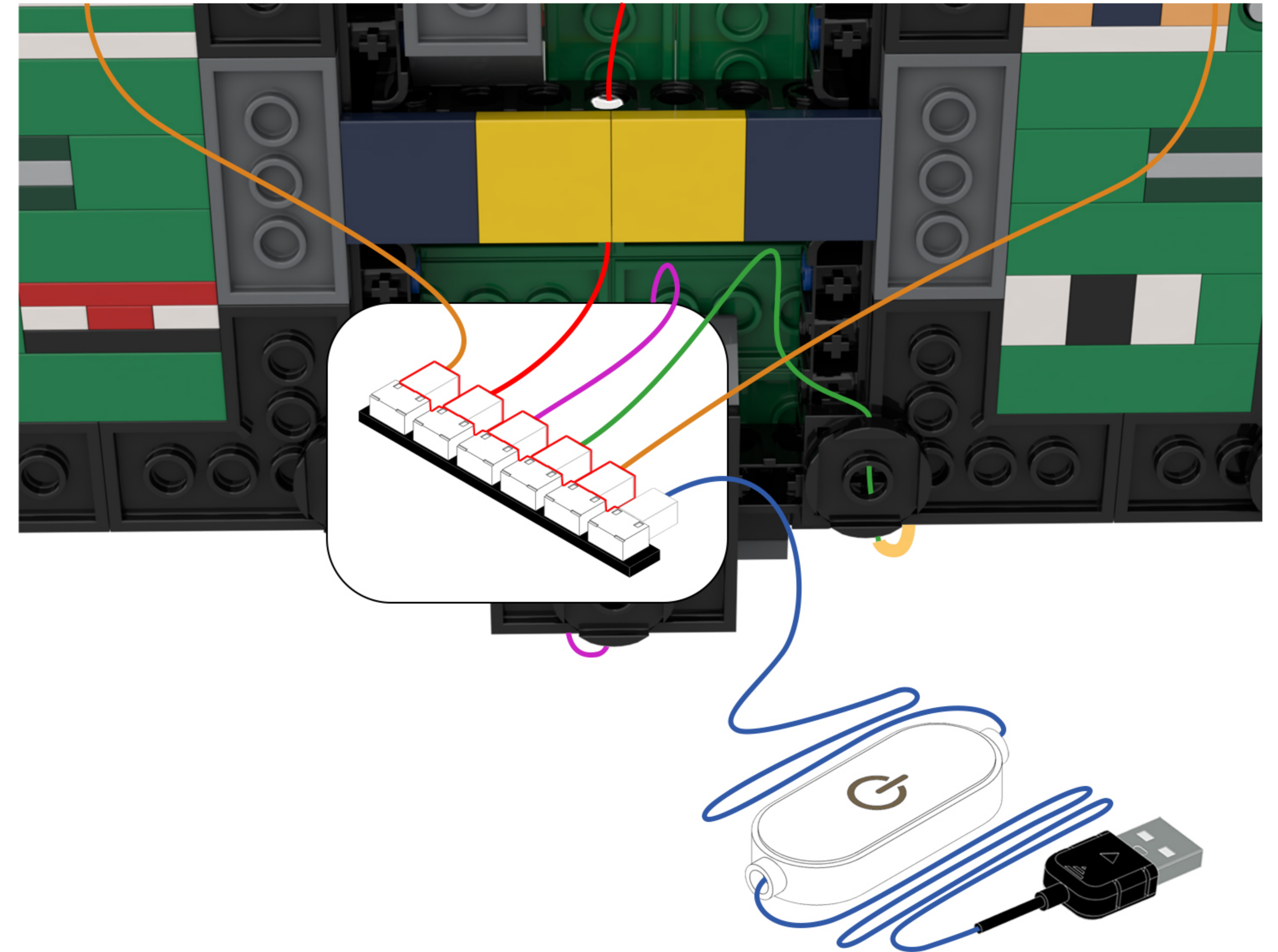
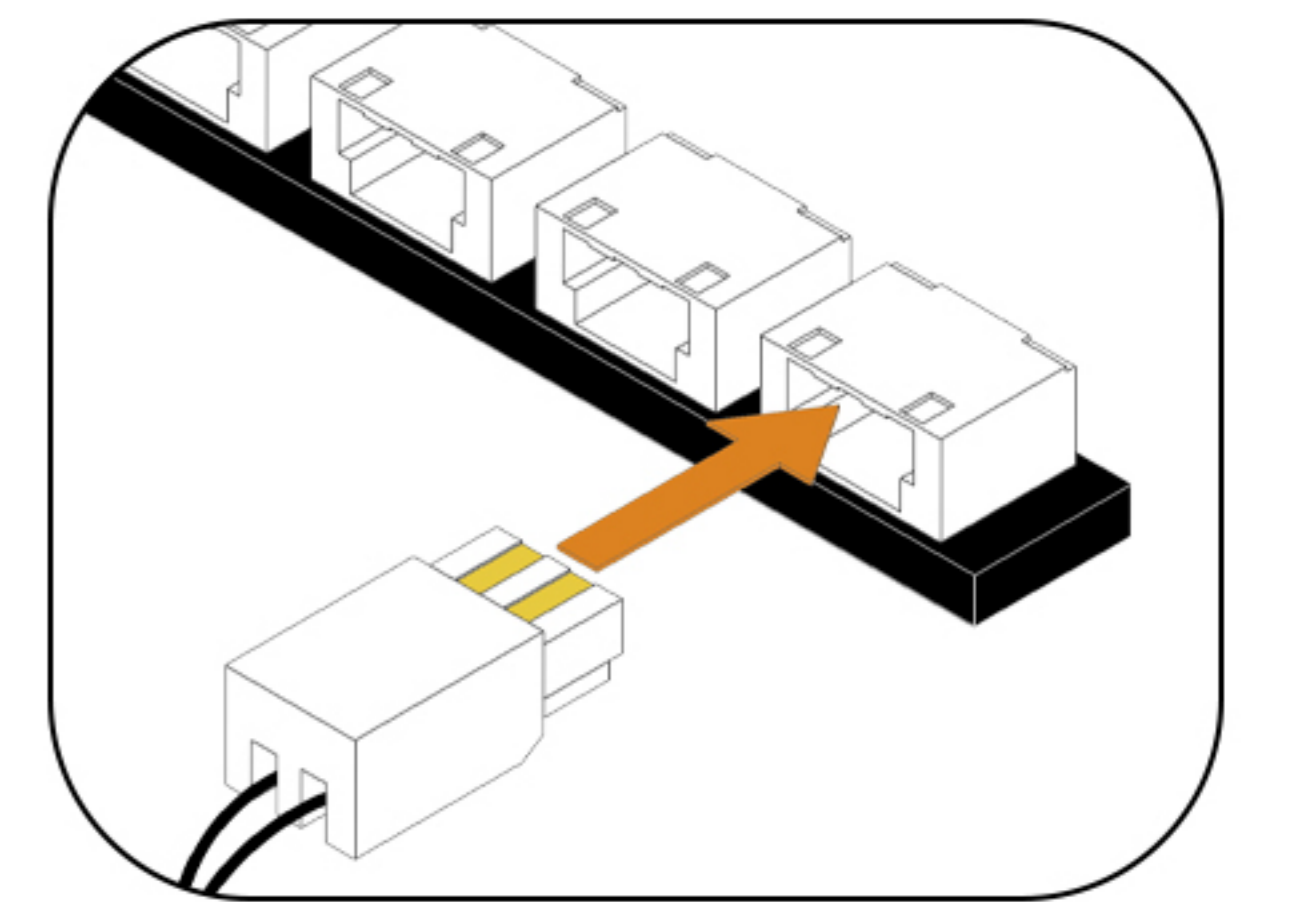

59

EN: Peel off the adhesive backing of the expansion board and attach it to the location shown in the illustration.

DE: Entfernen Sie die Schutzfolie von der Rückseite der Erweiterungsplatte und kleben Sie sie an die in der Abbildung gezeigte Stelle.

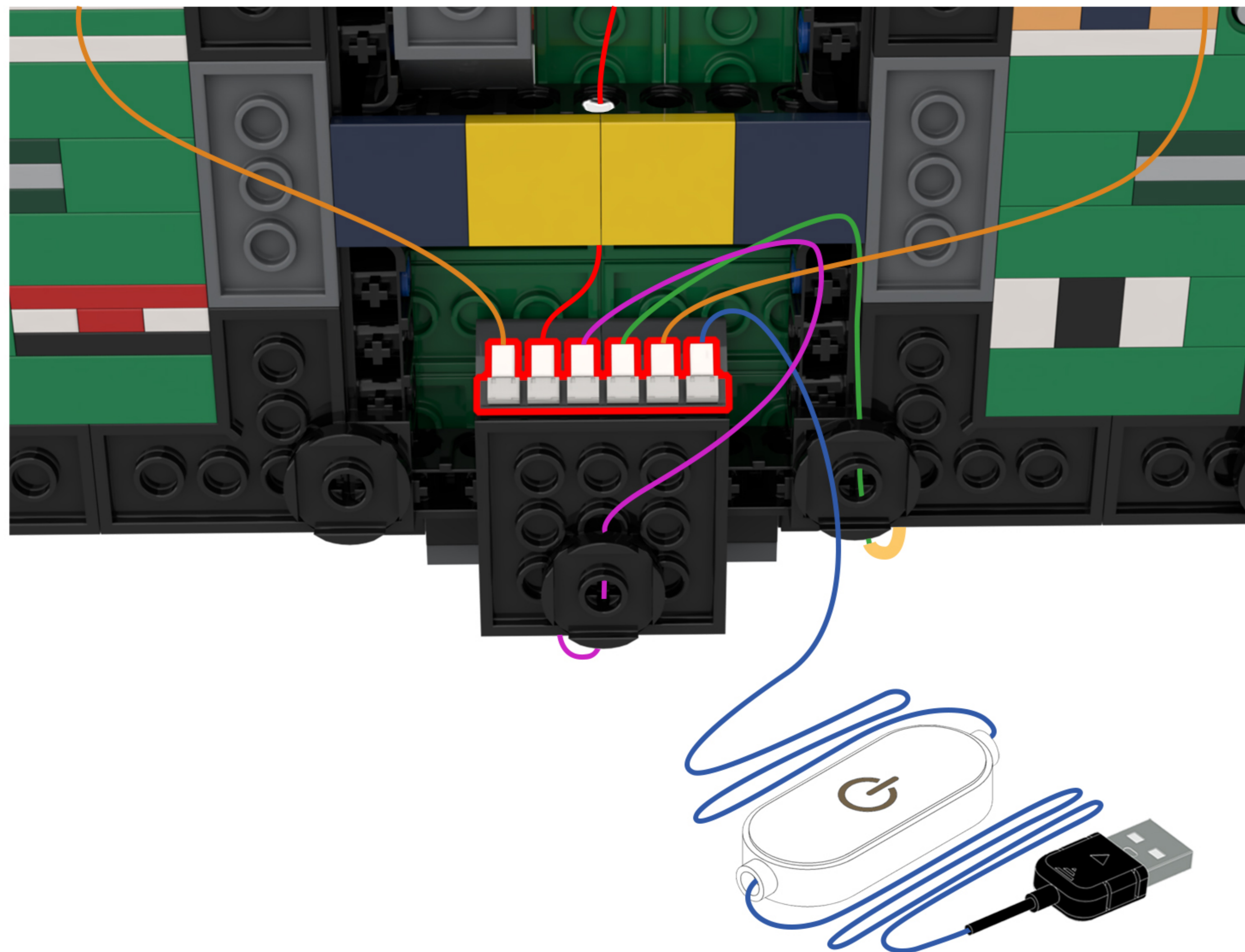

60

EN: Flip the model to restore it to its original state.

DE: Drehen Sie das Modell um, um es in seinen ursprünglichen Zustand zurückzusetzen.



61

EN: Once installed, connect the power supply and give it a try!

DE: Die Installation ist abgeschlossen. Schließen Sie das Gerät an die Stromversorgung an und probieren Sie es aus!





Above our designers to provide the relevant ideas and instructions. But please move to the following:

- 1: about our company this product parts material, product quality do you have comments and suggestions?
- 2: about this product installation instructions and installation of the degree of difficulty do you have views and suggestions?
- 3: if in the operation of the product we provide ideas encountered any problems, please contact us in a timely manner.

Tips

If you encounter any installation problems please contact the seller, we will be happy to help you solve!