

INSTALLATION GUIDE

Kylian Mbappé –
Football Highlights
43013



LED light kit compatible with Lego

Instructions for installing this kit:

This set includes 4 pouches. (The battery case functions similarly, please select your own power source. This article uses a USB power cable.)

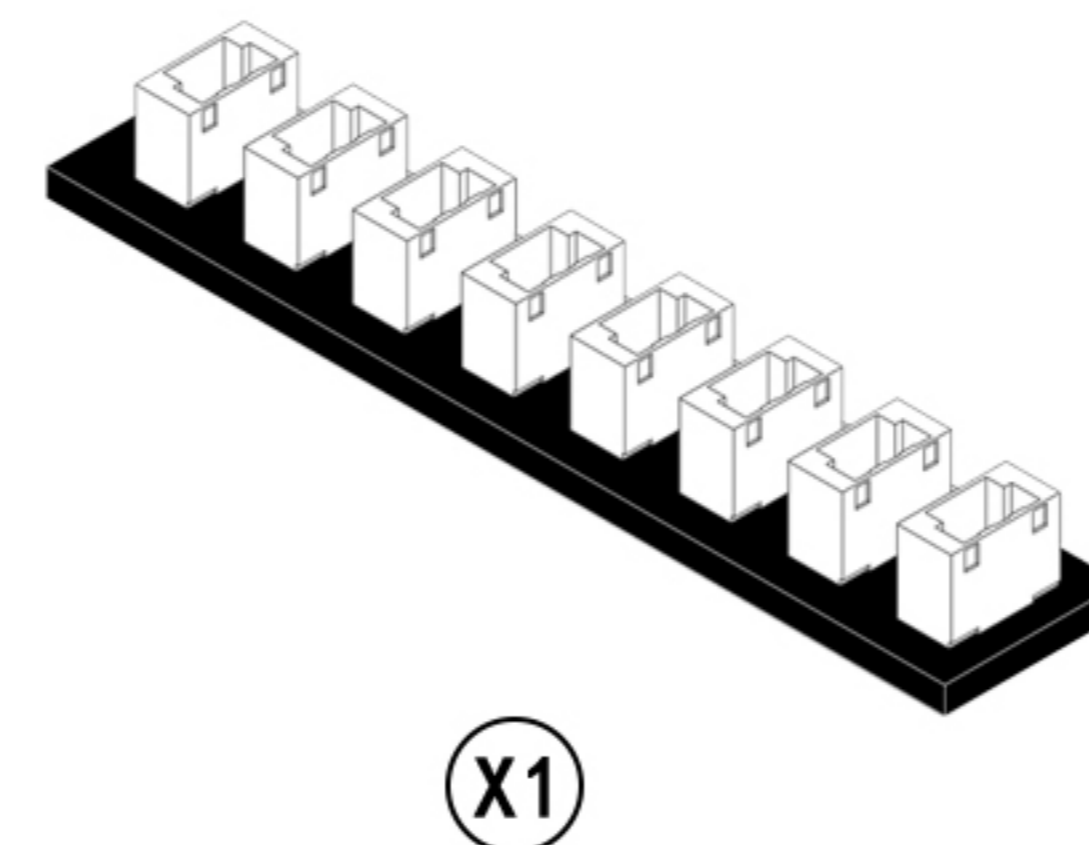
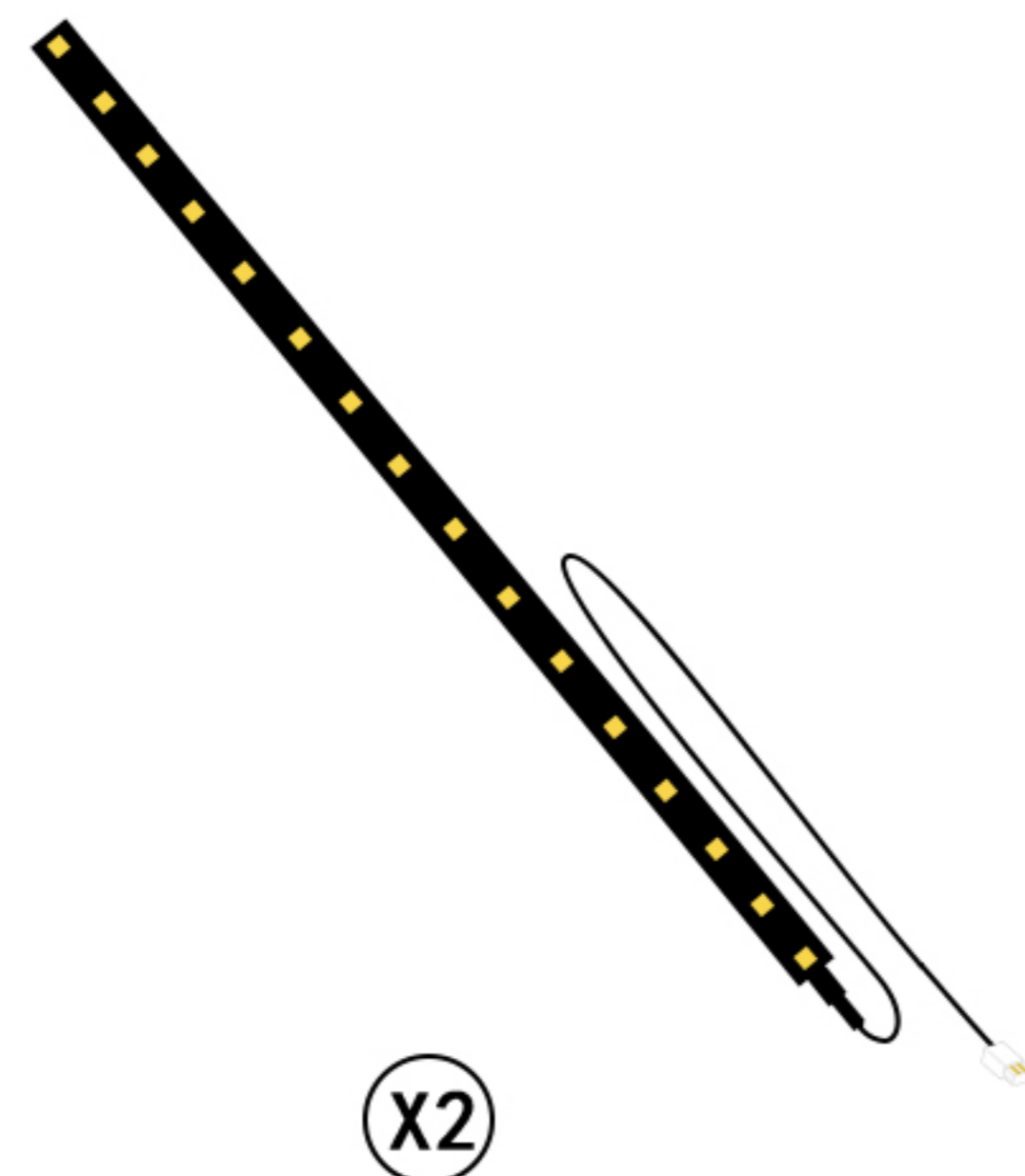
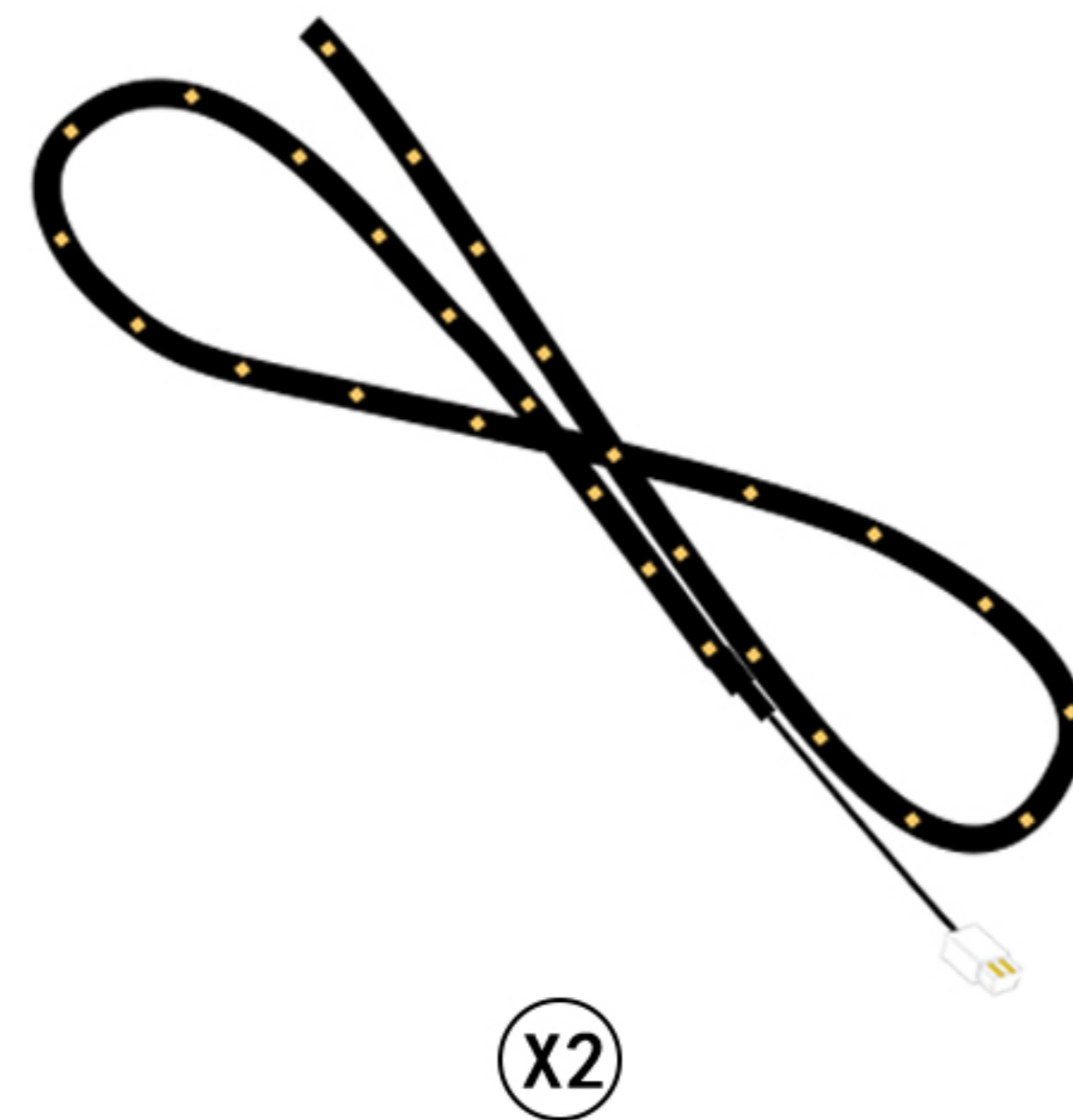
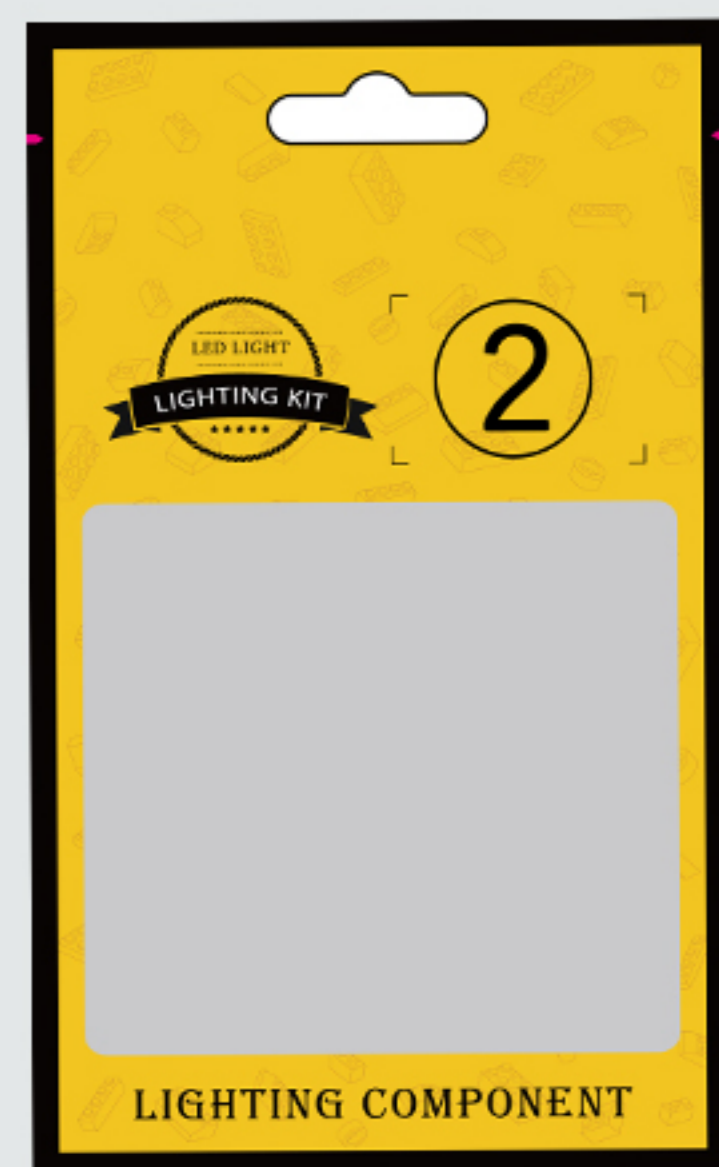
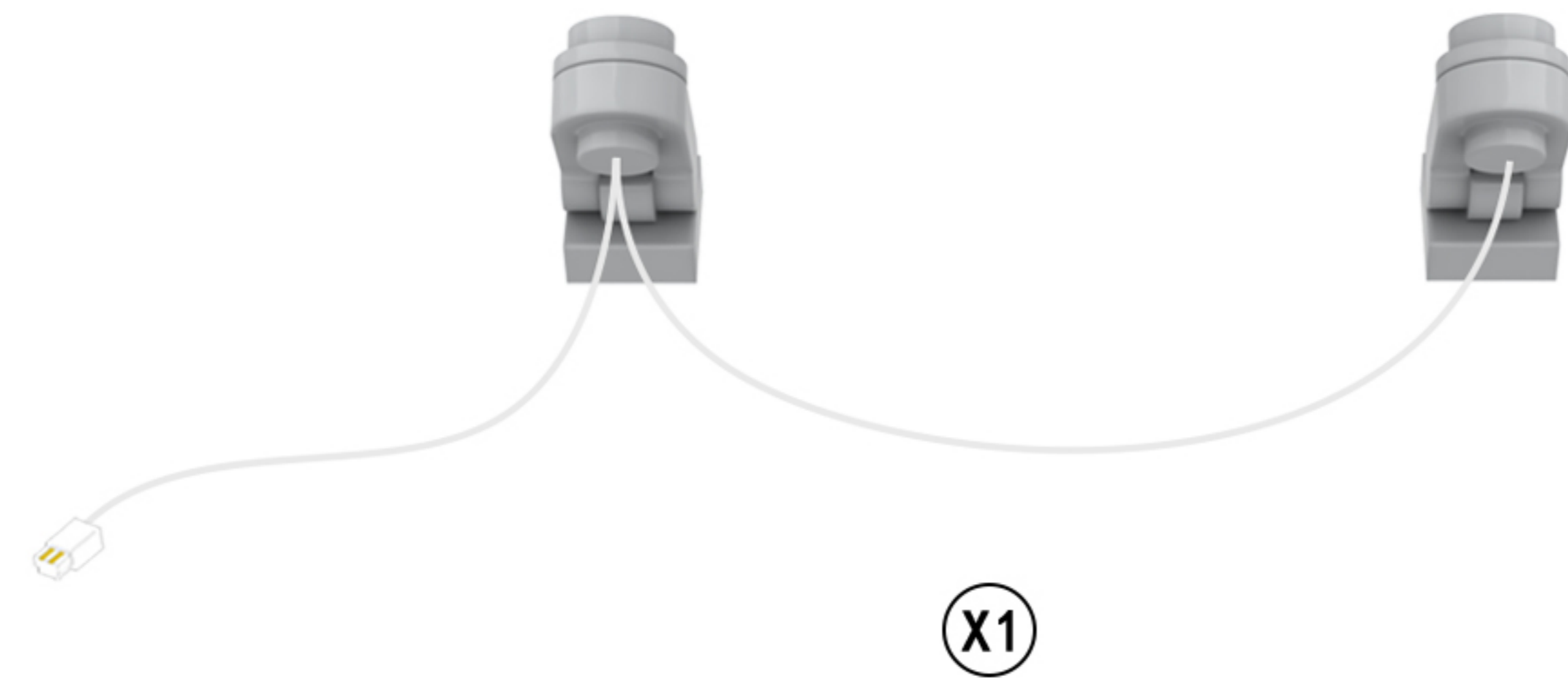
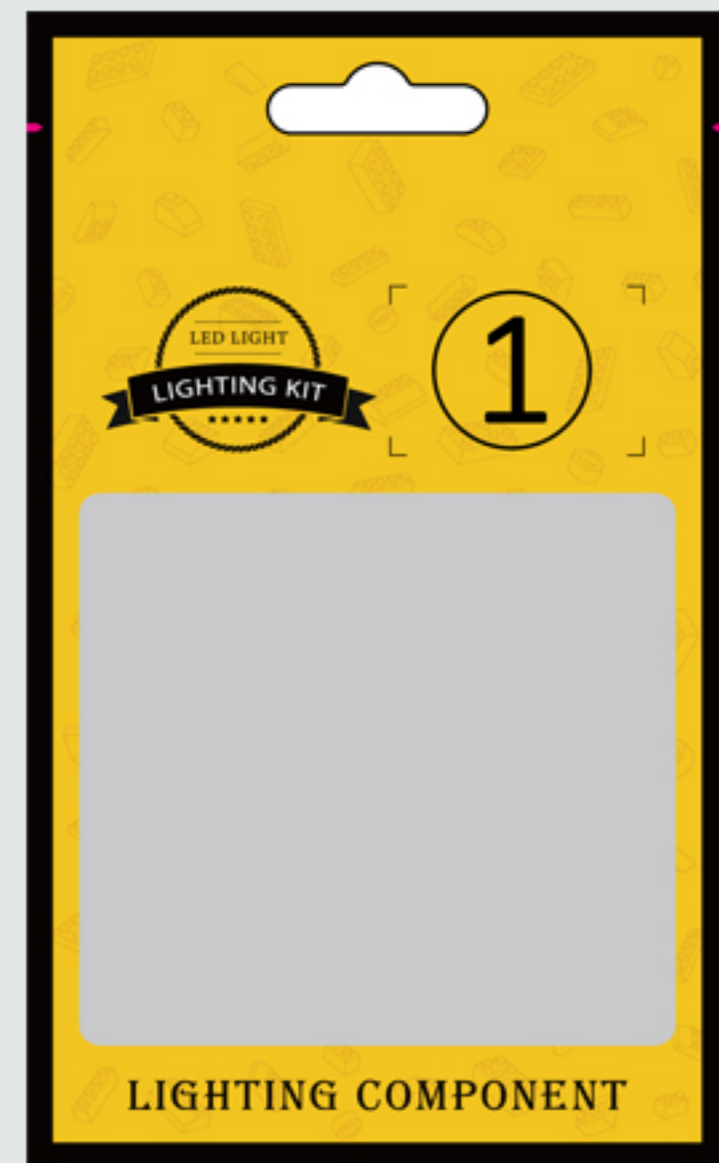

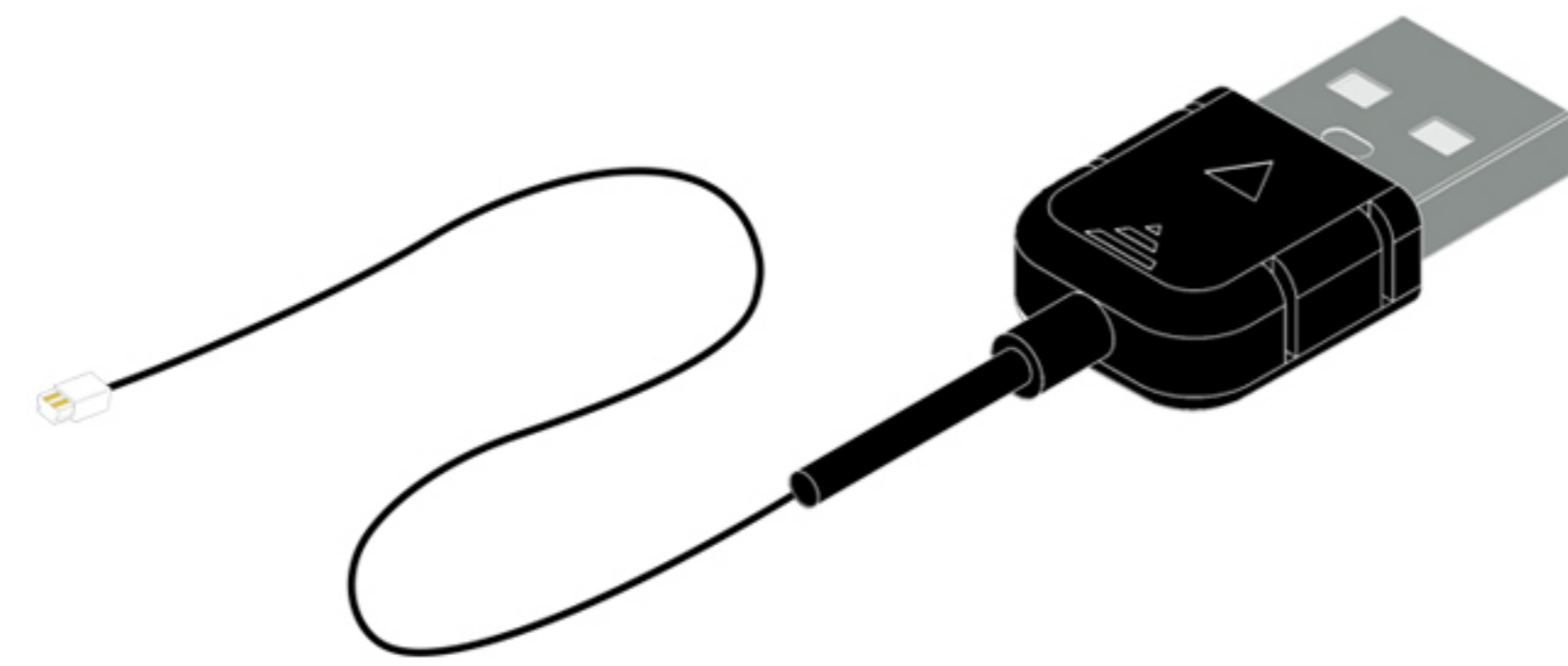
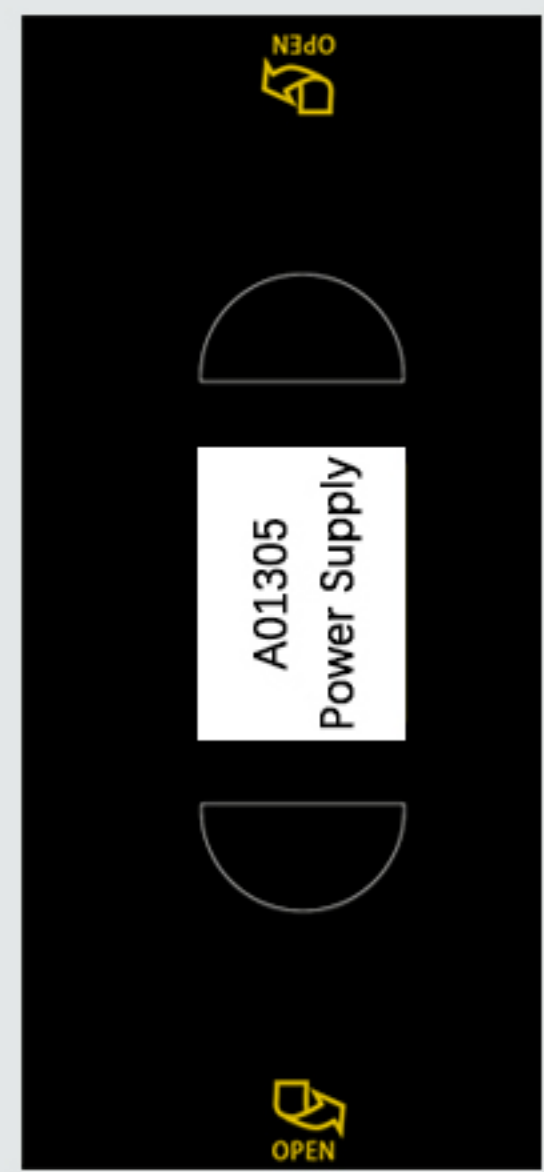

(X1)

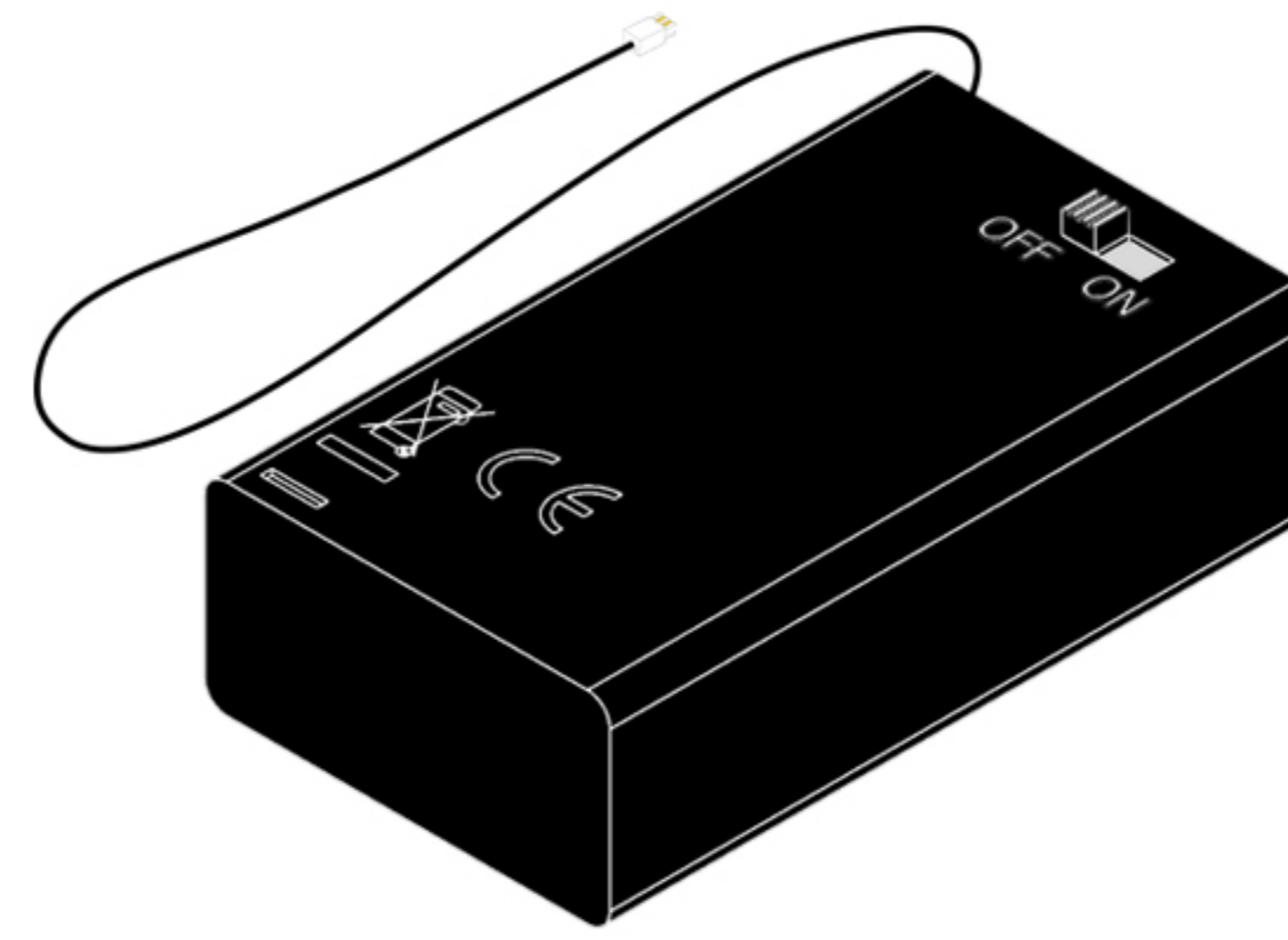

(X1)

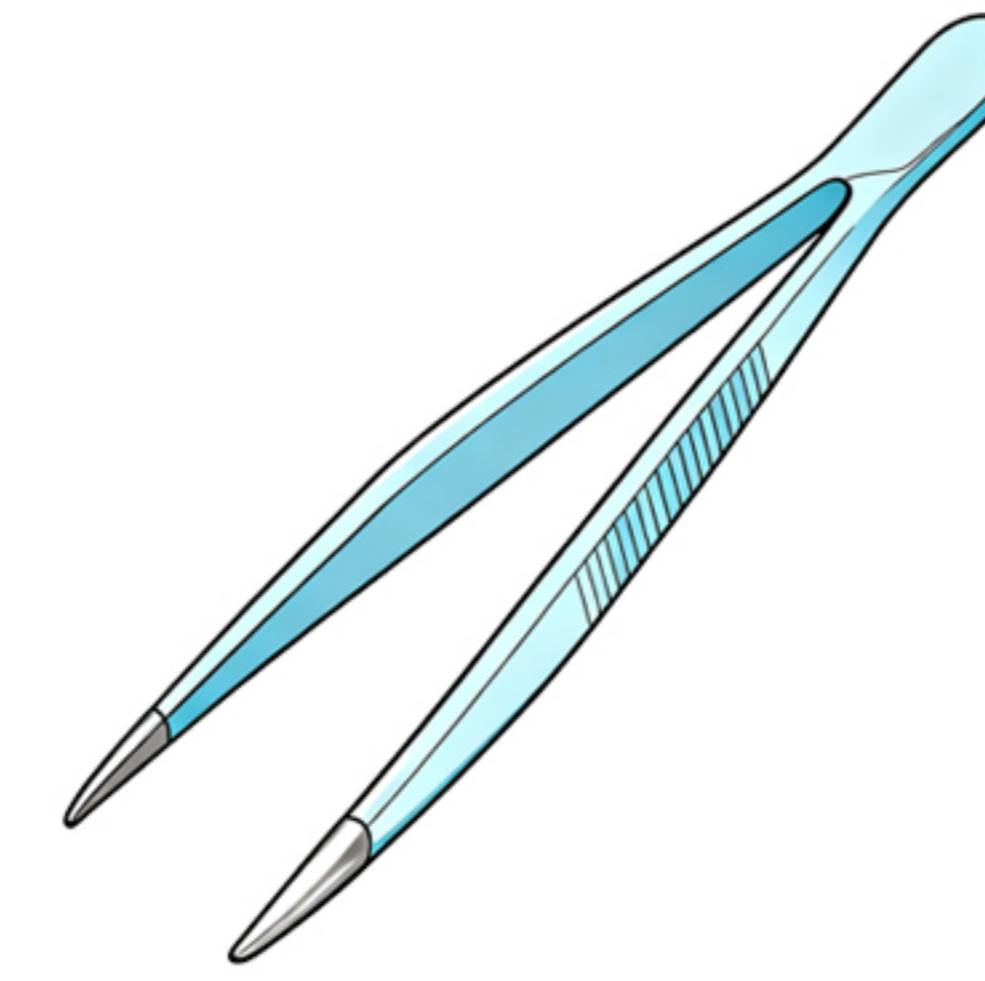

(X1)

This post will complete the light installation in two main sections.

Step 1-test



Step 2-mounting

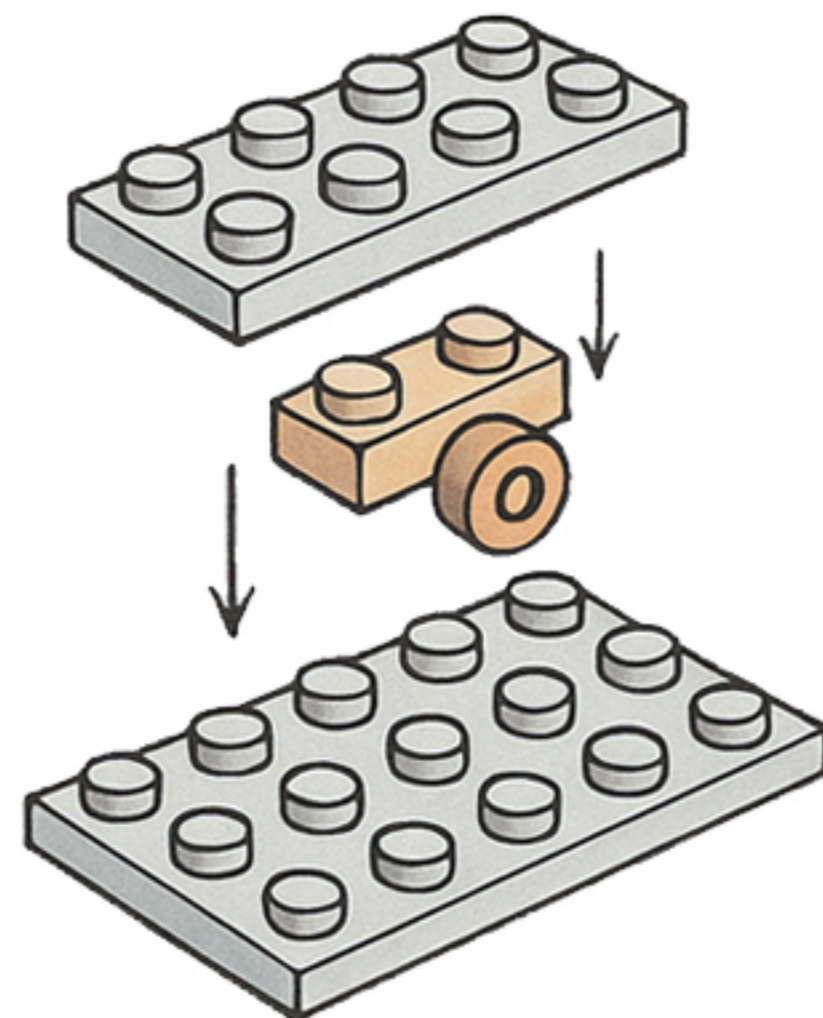

So let's get started!

Step 1-Test.

1

EN: Remove the expansion board from Bag 3.

DE: Entnehmen Sie die Erweiterungskarte aus Beutel 3.

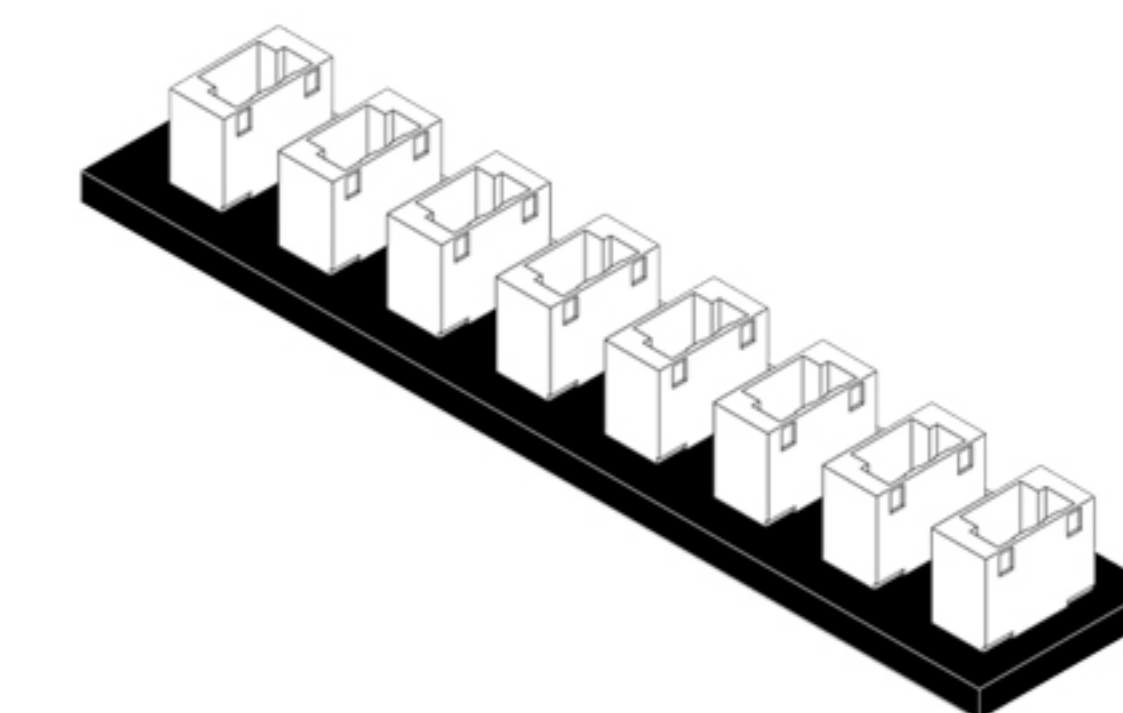

x1

2

EN: Take the USB power cable out of the box and connect it to the expansion board.

DE: Nehmen Sie das USB-Stromkabel aus der Verpackung und schließen Sie es an die Erweiterungskarte an.

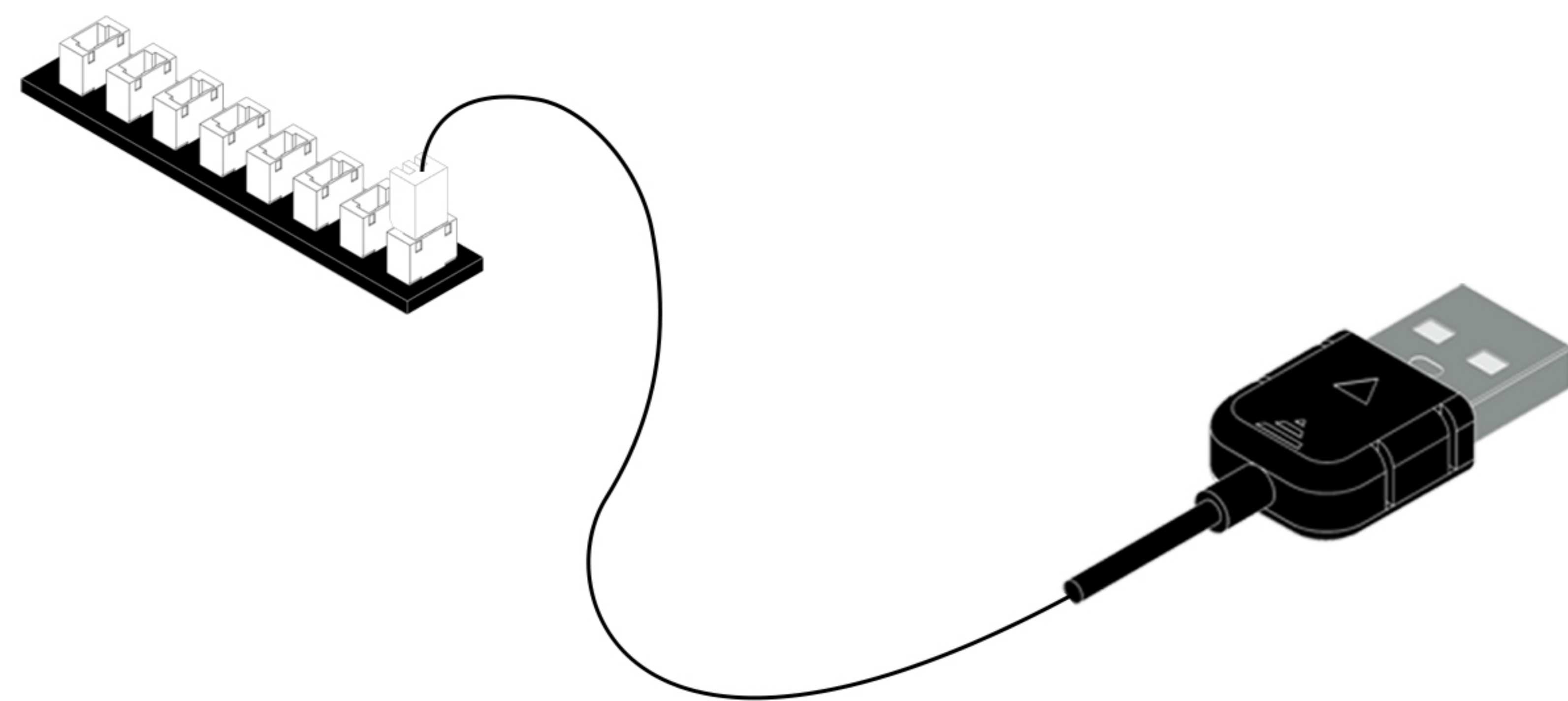
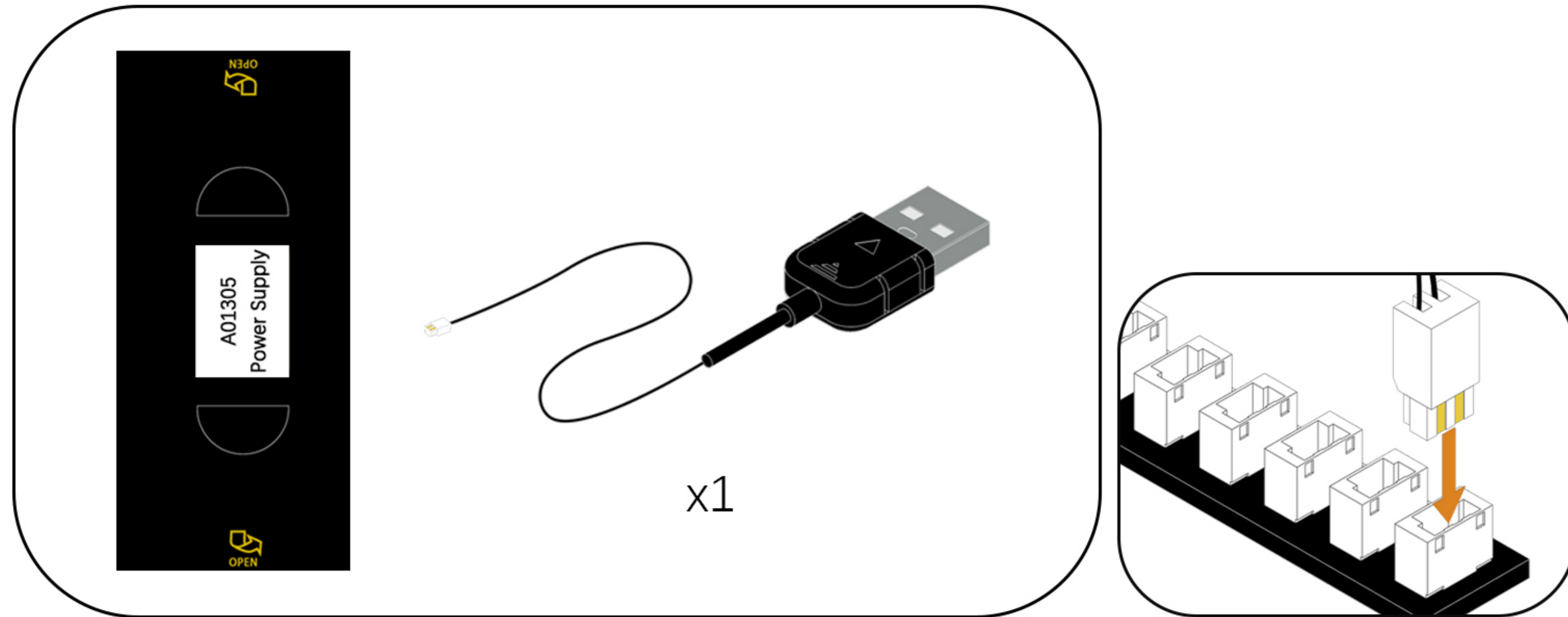

3

EN: Connect the USB power cable to the mobile power supply. (Power supply not included, see the diagram below for power supply options.)

DE: Schließen Sie das USB-Netz-kabel an die mobile Stromversorgung an. (Stromversorgung nicht im Lieferumfang enthalten, siehe Abbildung unten für die Stromversorgungsart.)

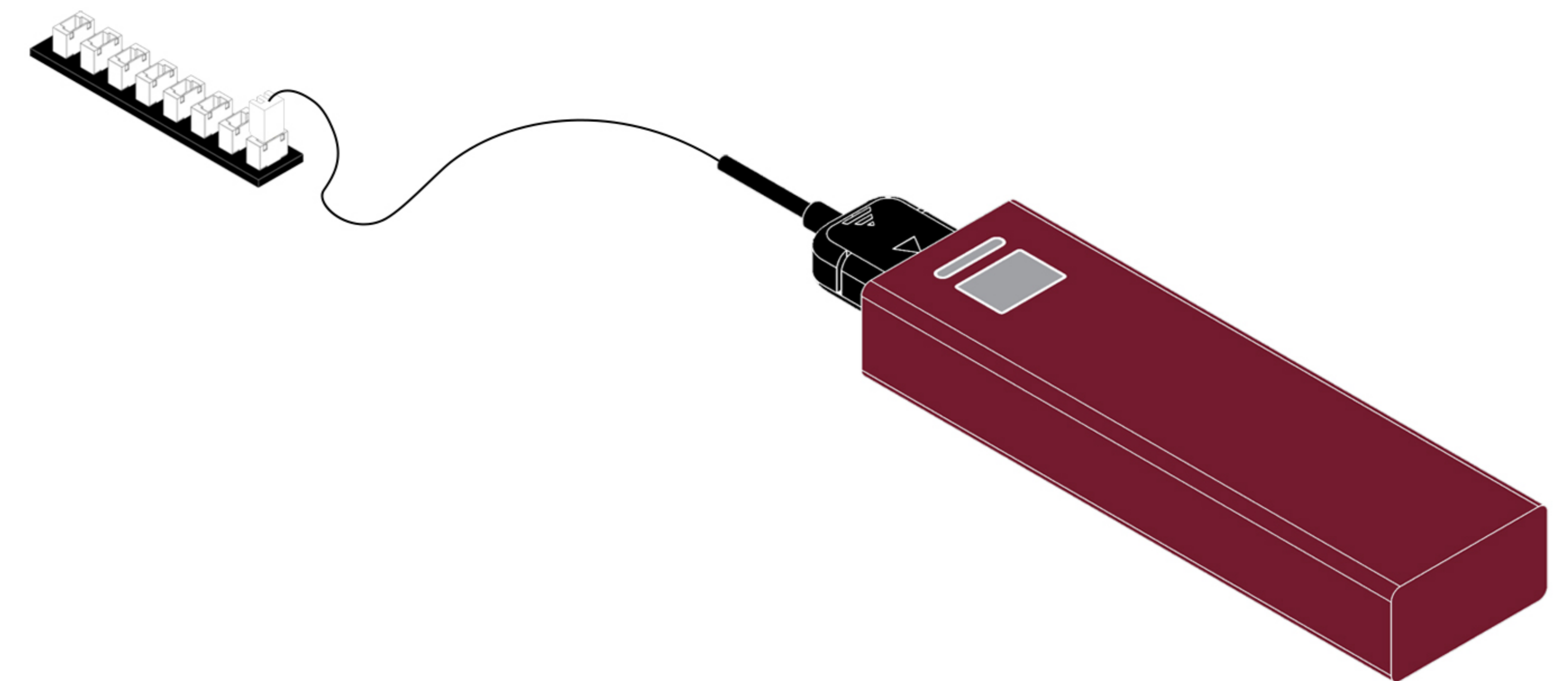

USB Connectors to Connect Devices

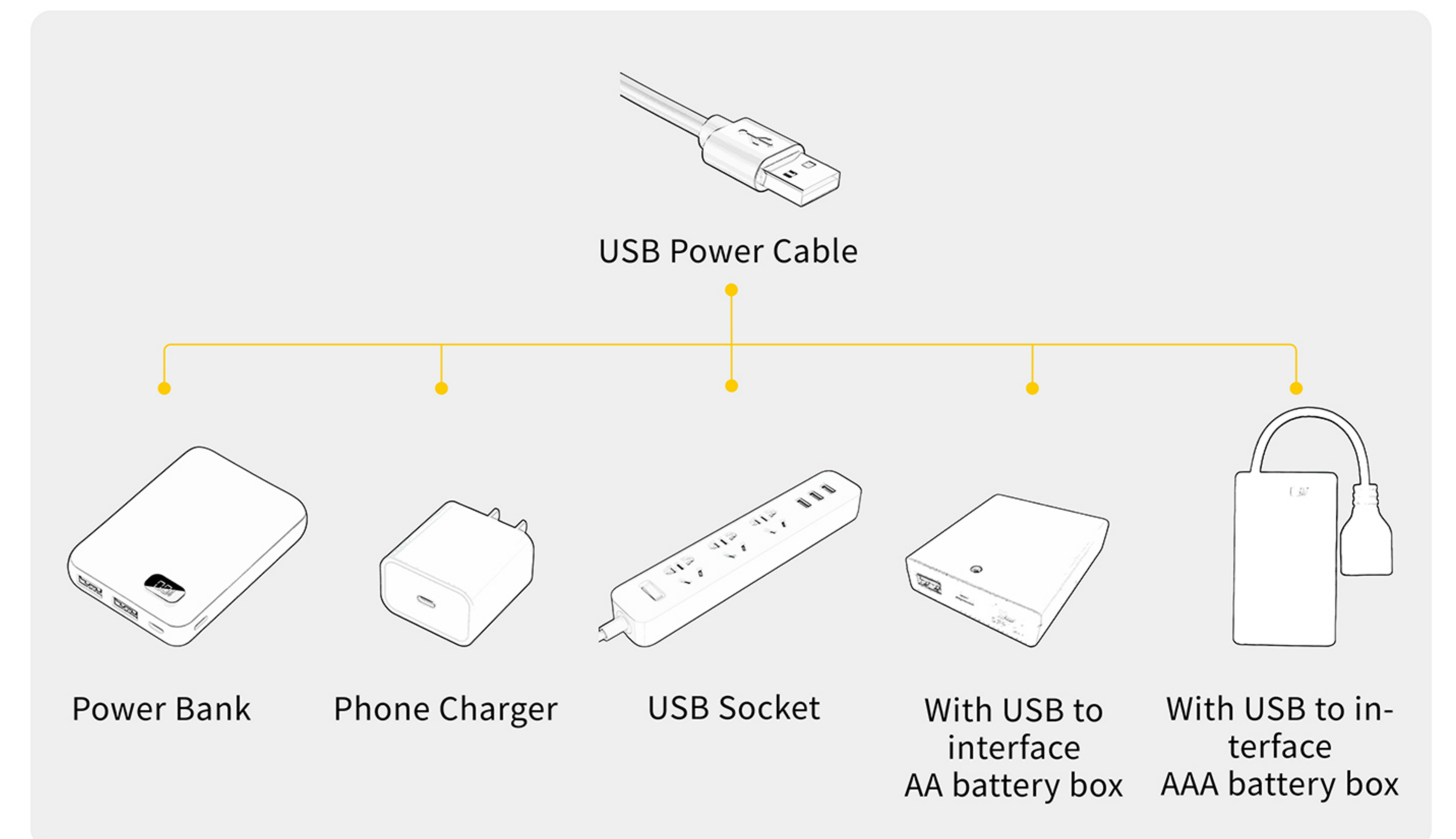

4

EN: Remove the string of lights from Bag 1, connect it to the expansion board, turn on the power, and check that the lights are working properly. If you notice any issues, please contact us immediately.

DE: Nehmen Sie die Lichterkette aus Beutel 1, schließen Sie sie an die Erweiterungskarte an, schalten Sie den Strom ein und überprüfen Sie, ob die Lichter ordnungsgemäß funktionieren. Sollten Sie Probleme feststellen, kontaktieren Sie uns bitte umgehend.

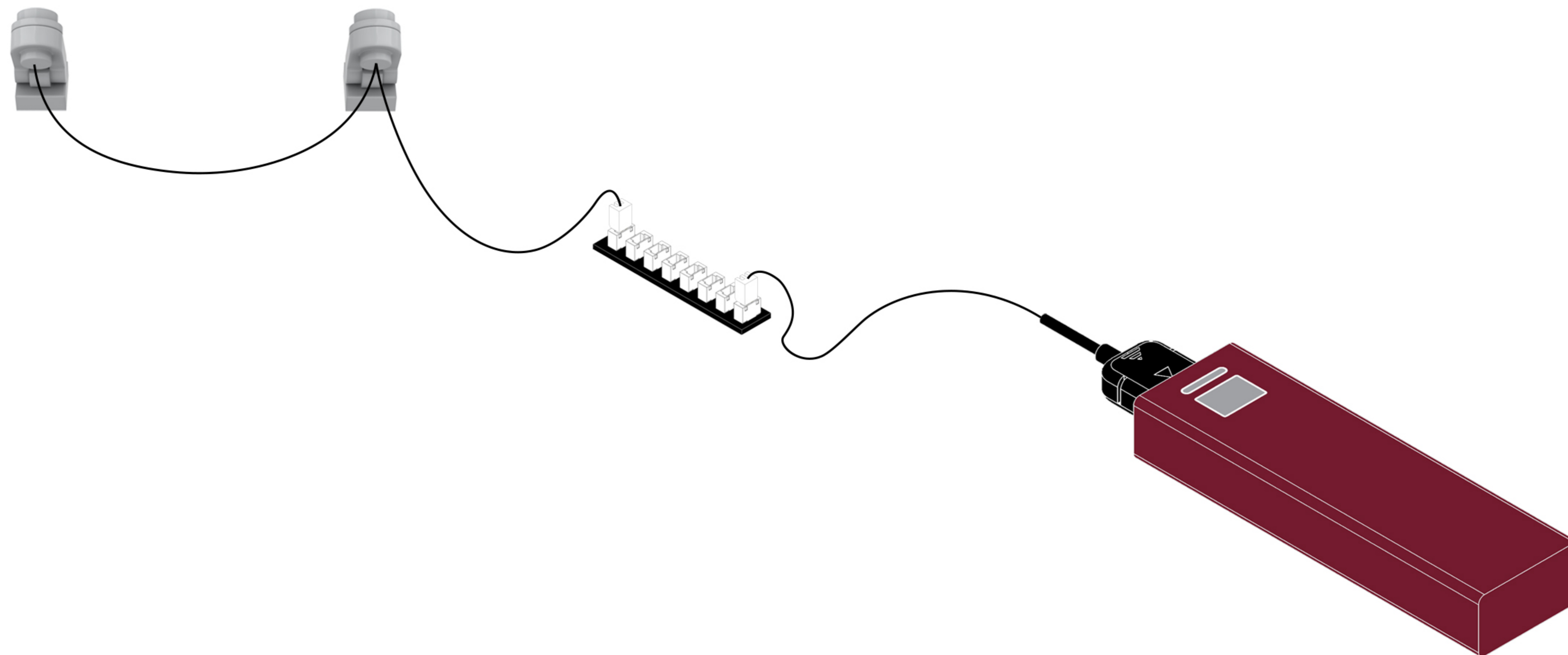
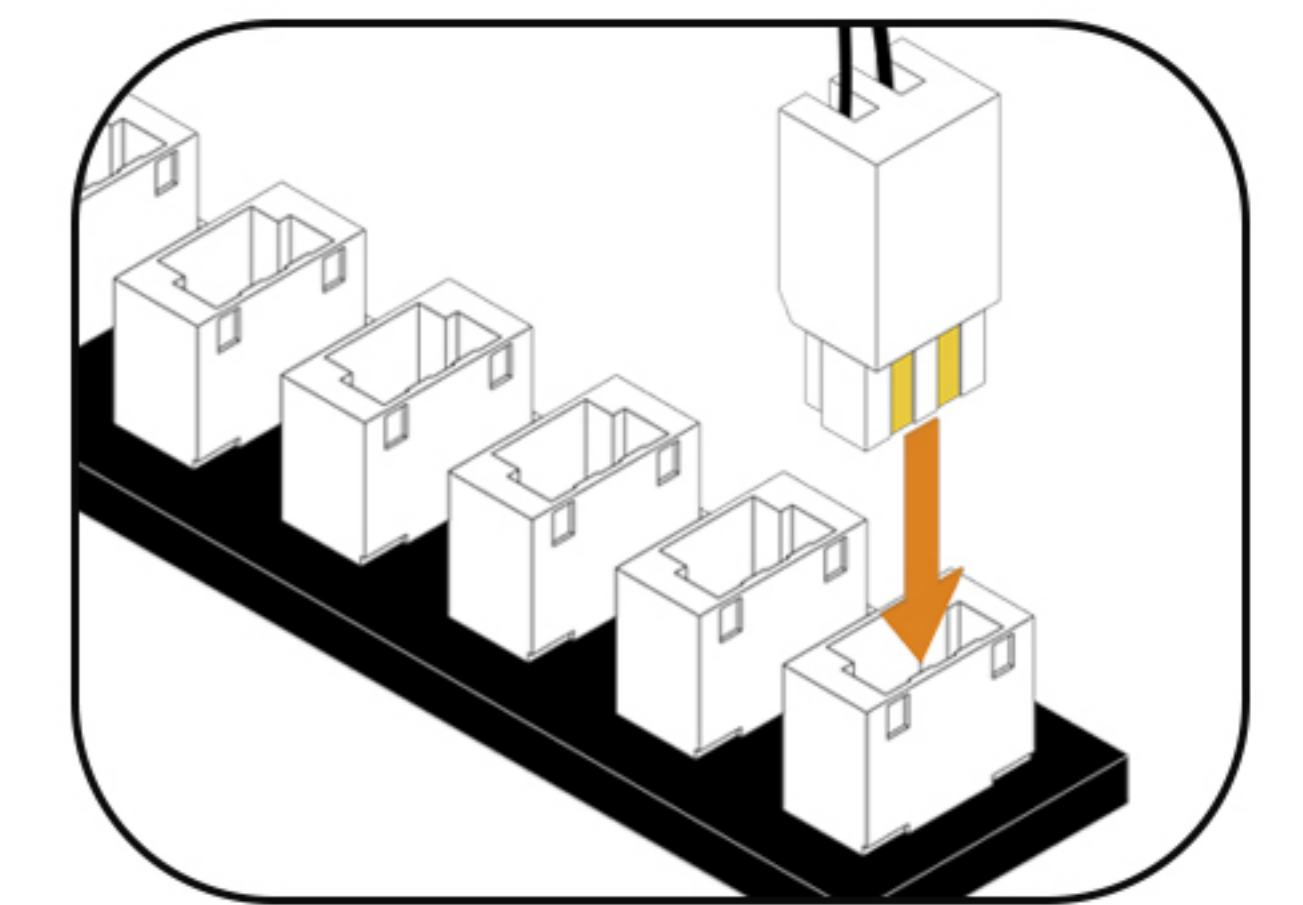
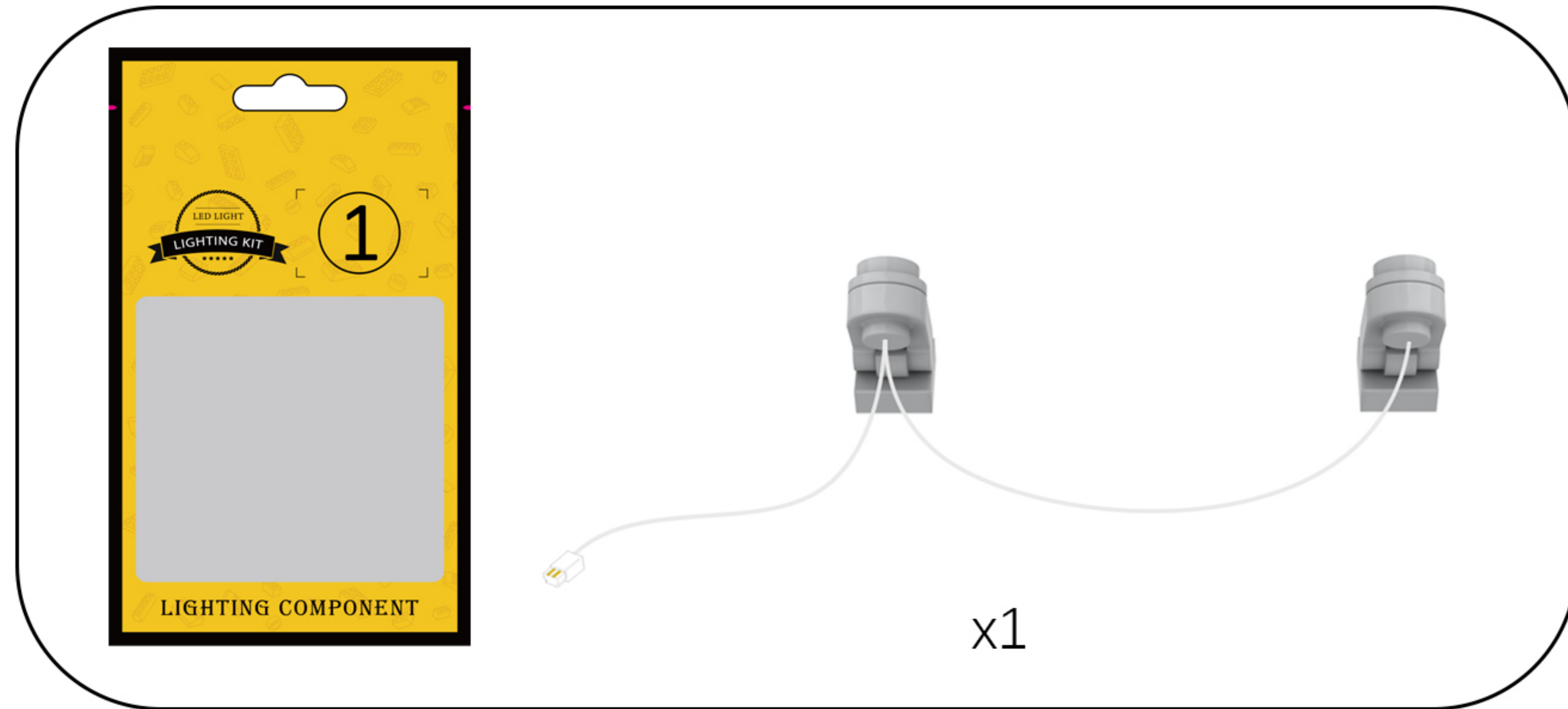

Once you've confirmed there are no issues, put the string lights back in their original bag, then test them.

5

EN: Remove the LED strip from Bag 2, connect it to the expansion board, turn on the power, and check that the LED strip is working properly. If you notice any issues, please contact us immediately.

DE: Nehmen Sie den LED-Streifen aus Beutel 2, schließen Sie ihn an die Erweiterungsplatine an, schalten Sie die Stromversorgung ein und überprüfen Sie, ob der LED-Streifen ordnungsgemäß funktioniert. Sollten Sie Probleme feststellen, kontaktieren Sie uns bitte umgehend.

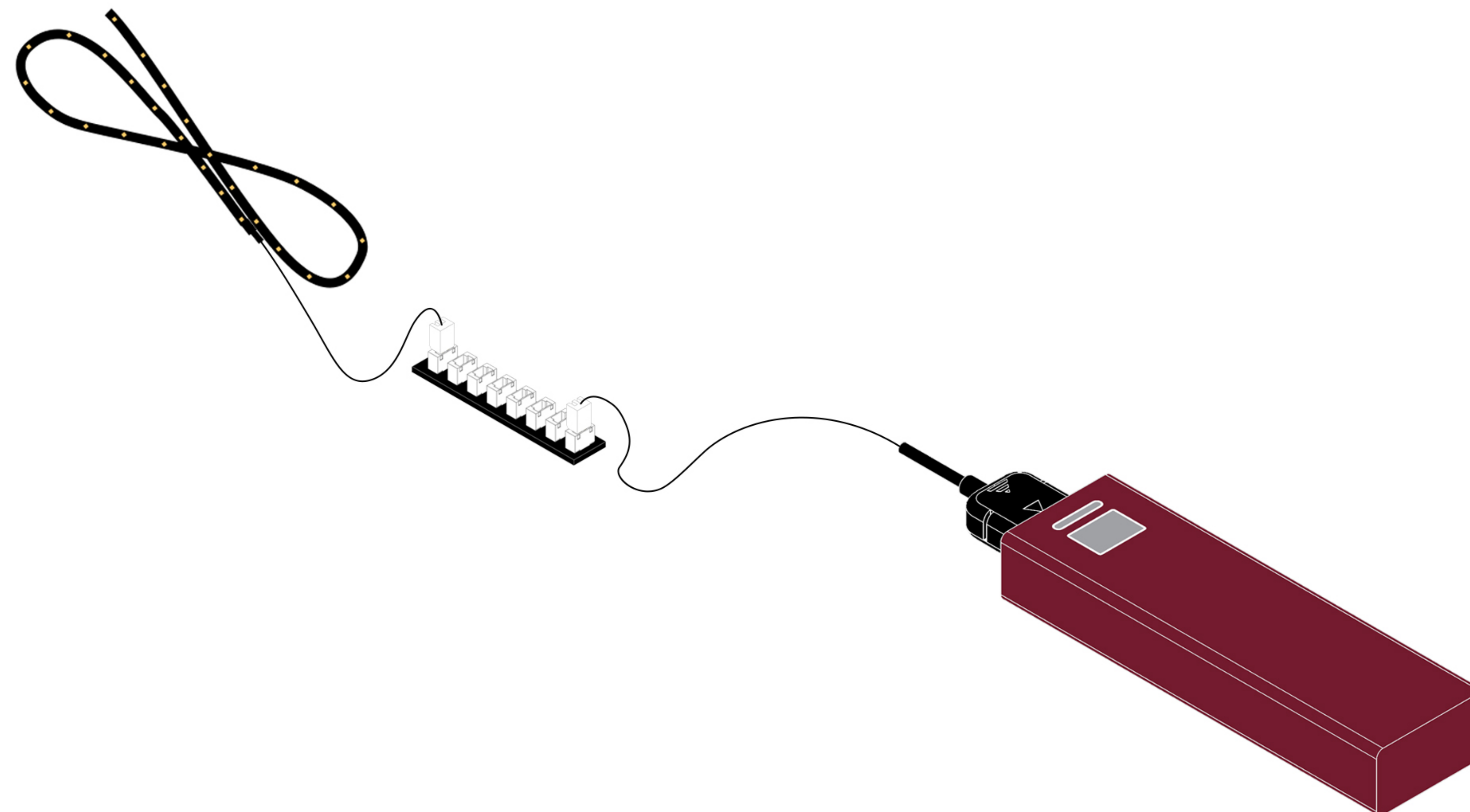
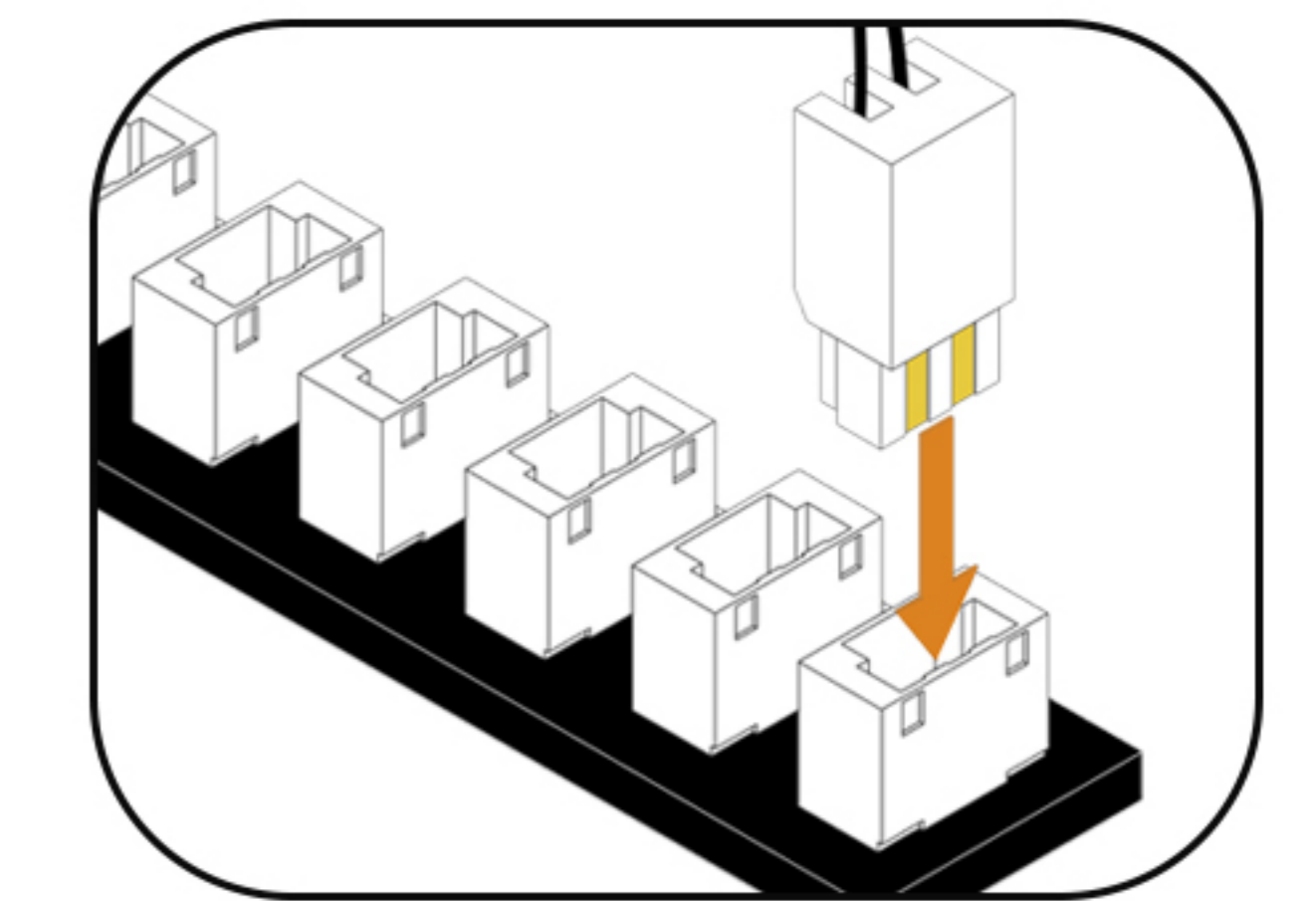
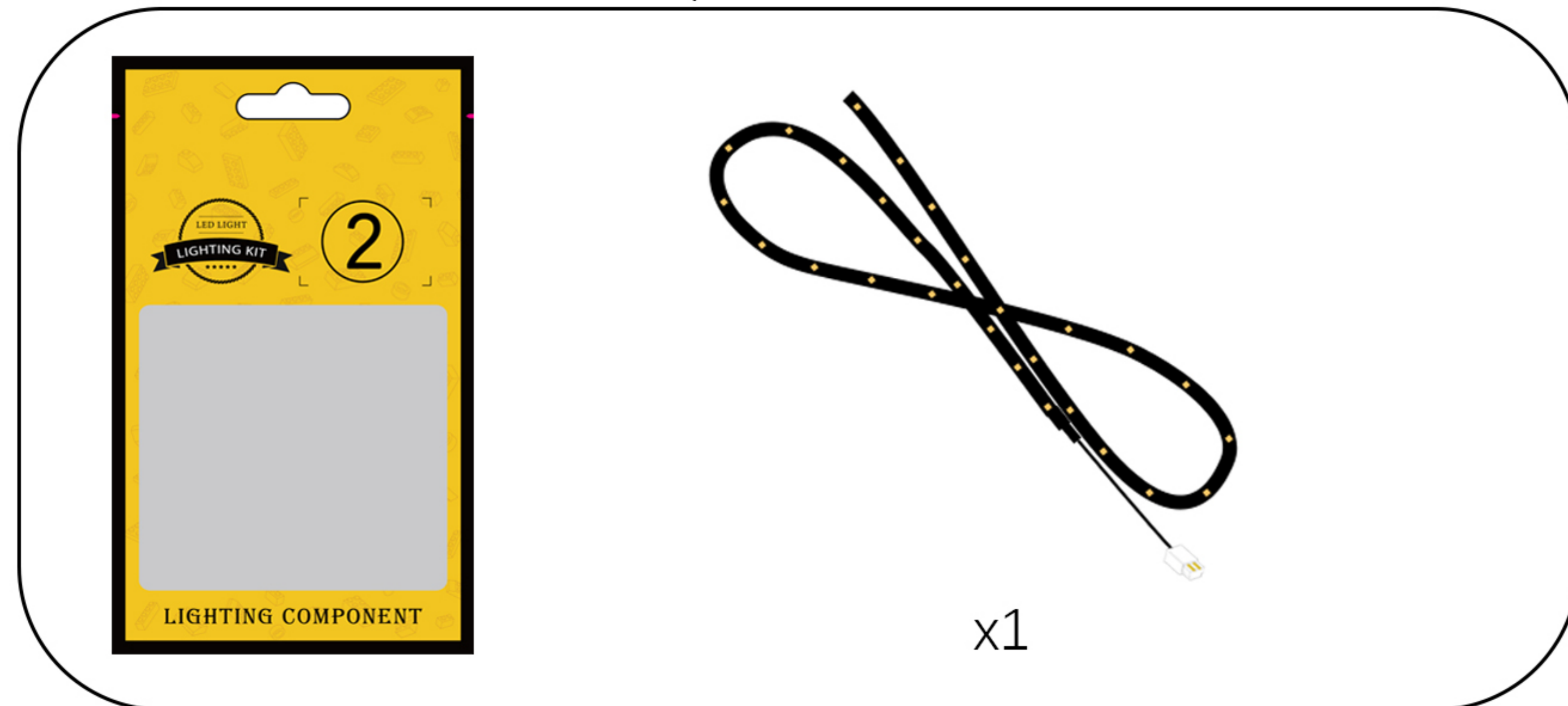

After confirming that there are no abnormalities, temporarily return each part to its original bag.

Step 2-Mounting.

1

EN: Take out the building block model.

DE: Nimm das Bauklotzmodell heraus.



2

EN: Remove the building blocks one by one.

DE: Entfernen Sie die Bausteine nacheinander.

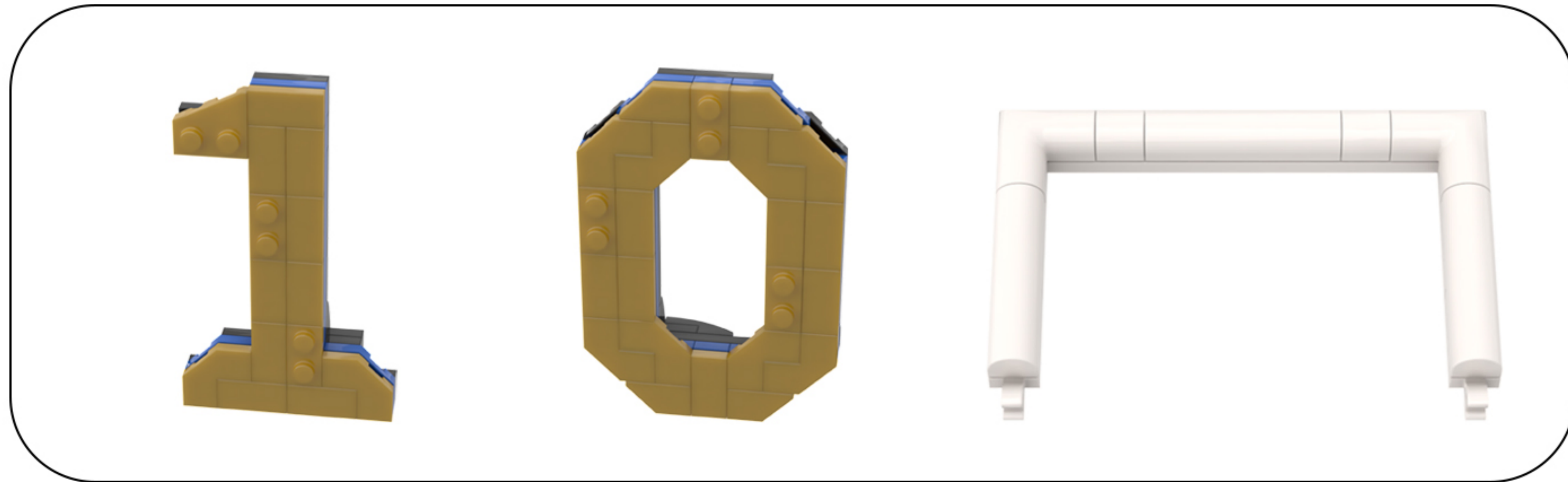

3

EN: Take the string lights out of Bag 2, and remove the disassembled building blocks.

DE: Nimm die Lichterkette aus Beutel 2 heraus und entferne die zerlegten Bausteine.

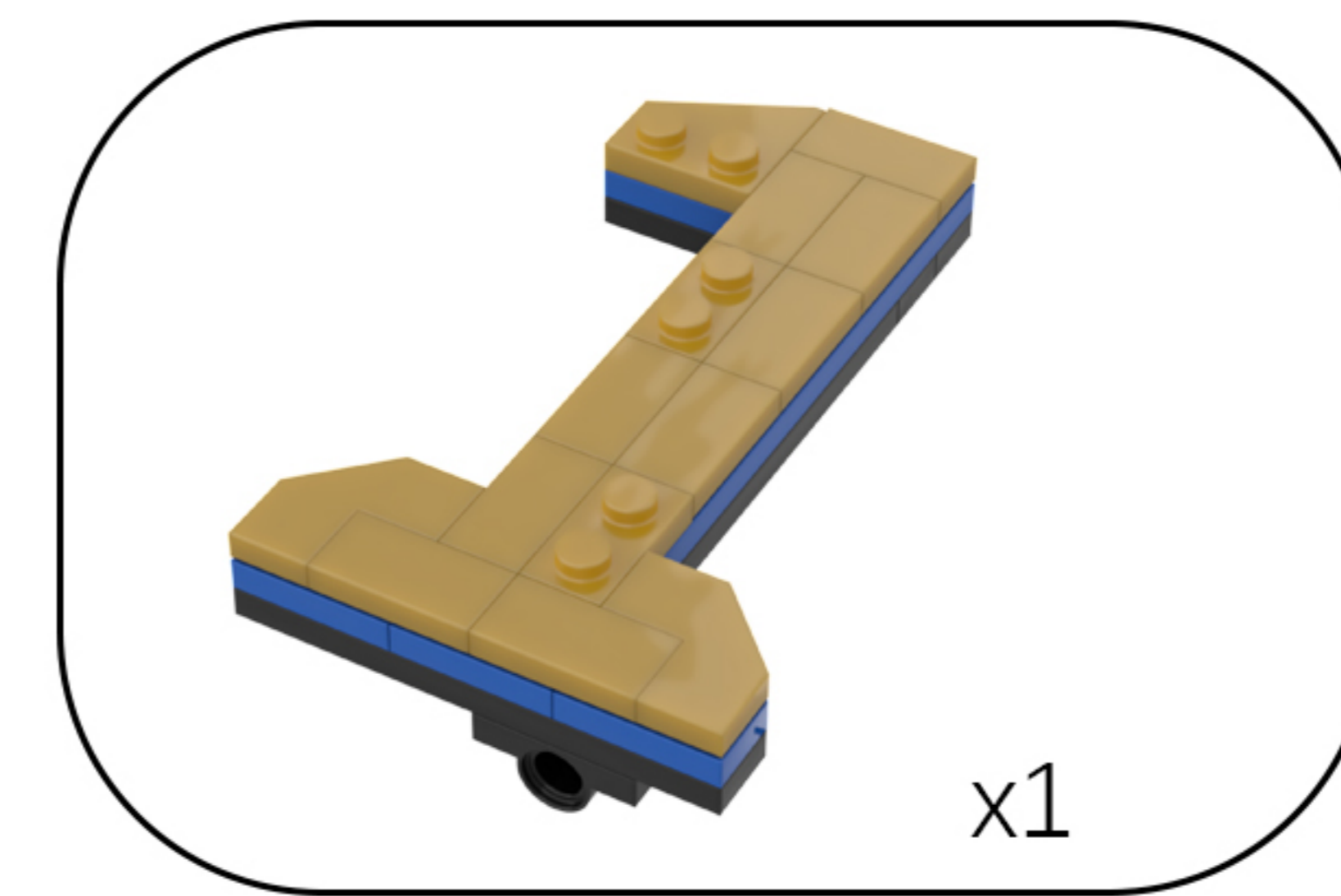
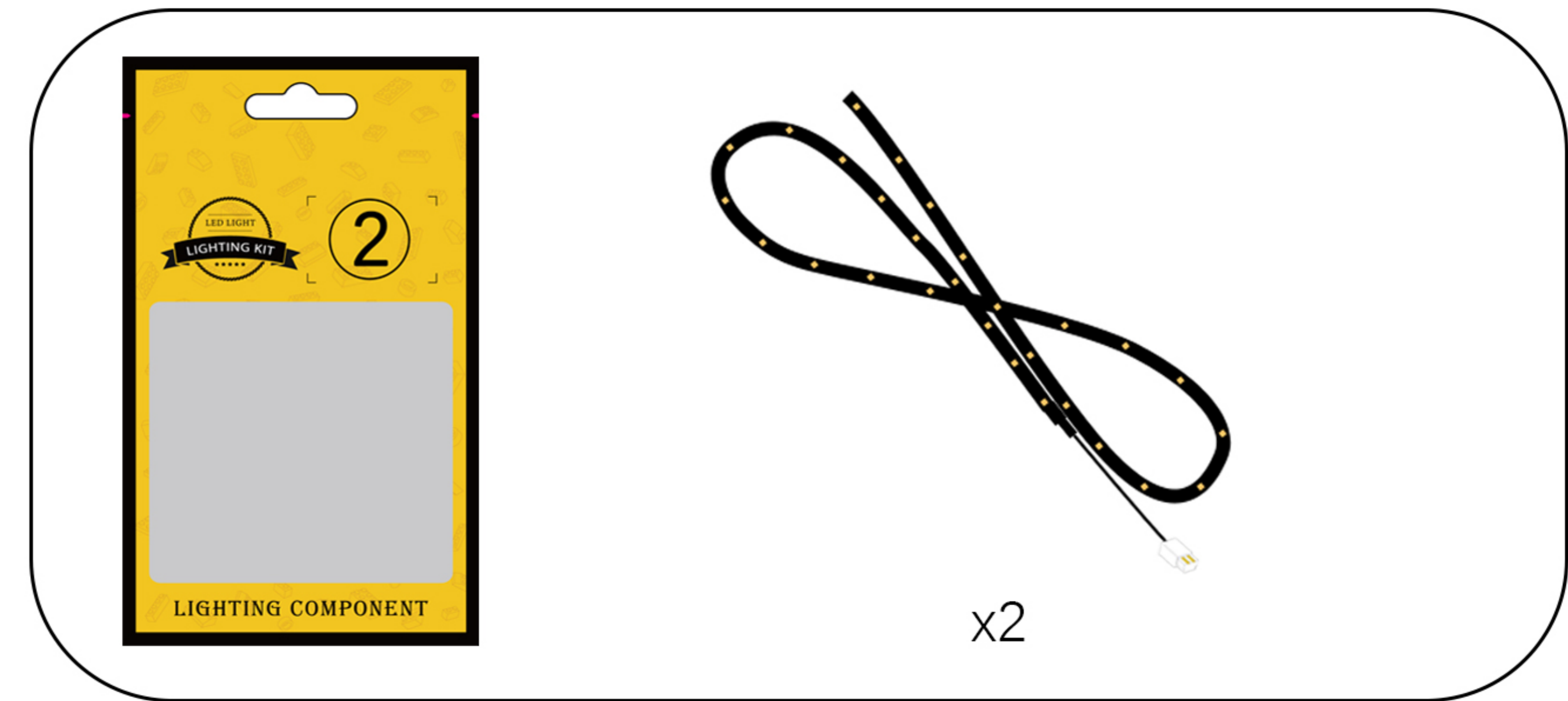

4

EN: Peel back the adhesive backing on one of the light strips and wrap it around the building block.

DE: Zieh die Schutzfolie von einem der Leuchtstreifen ab und wickle ihn um den Baustein.

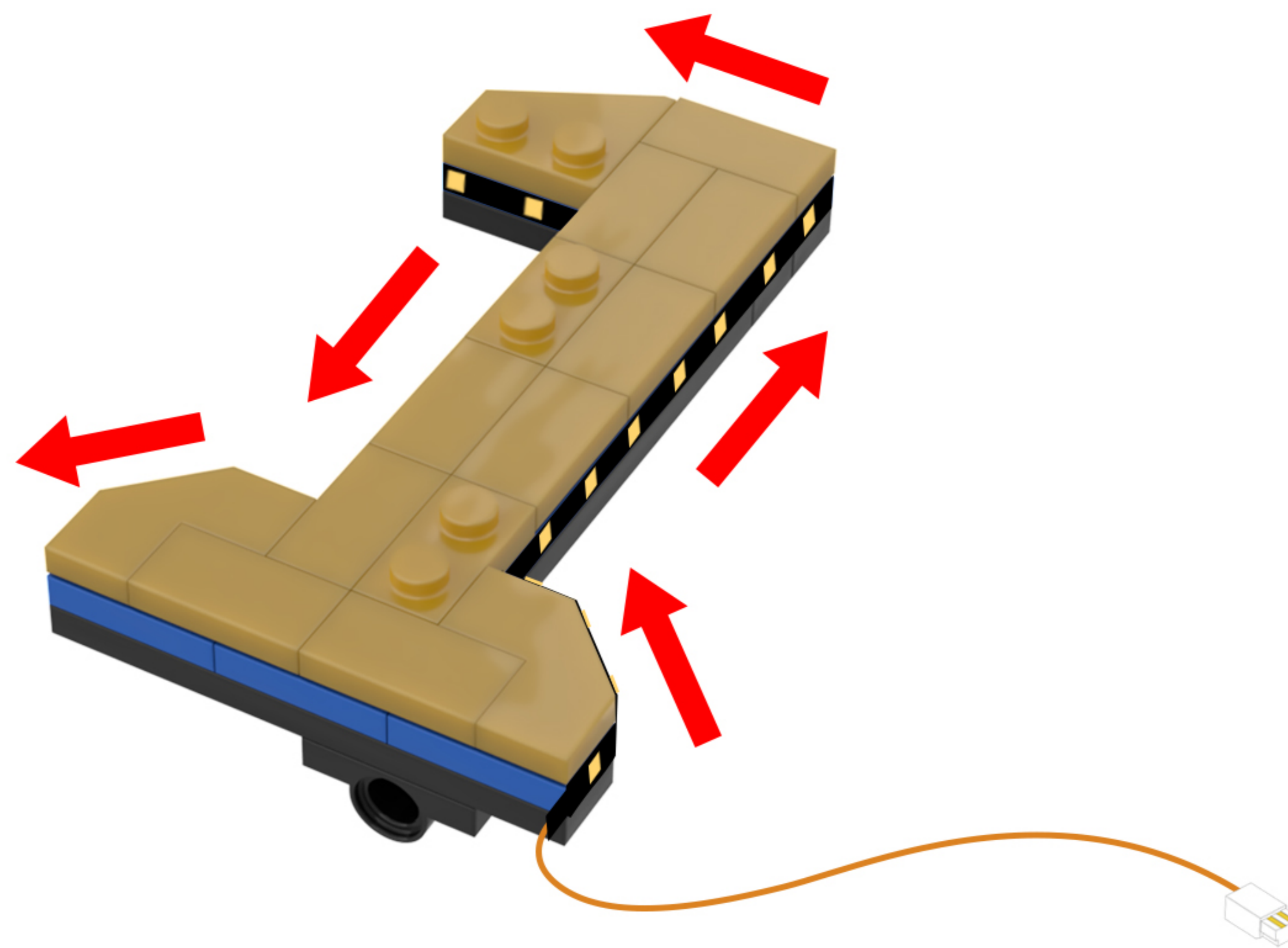
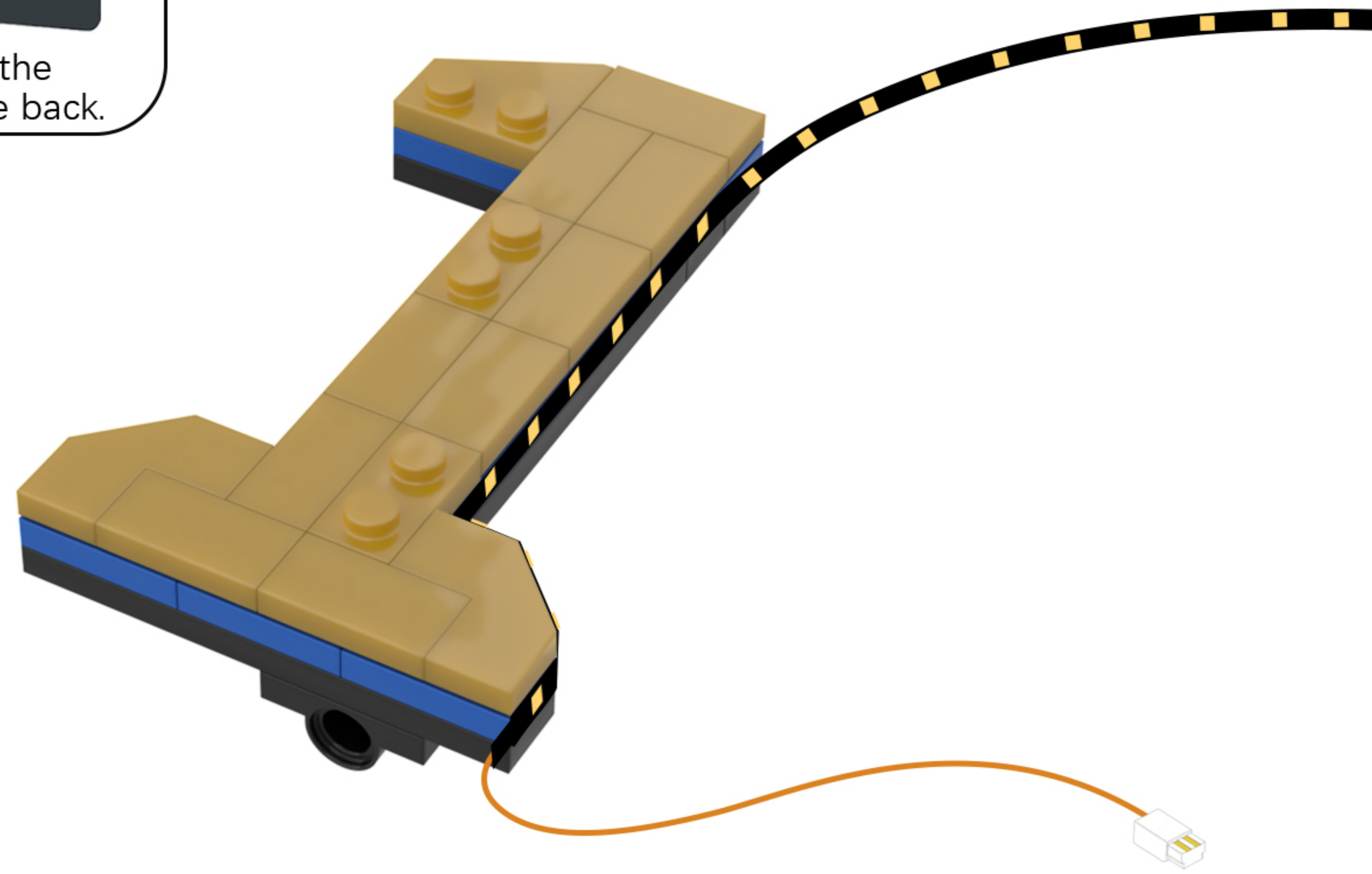

5

EN: Rotate the model to its back side.

DE: Drehen Sie das Modell auf die Rückseite.

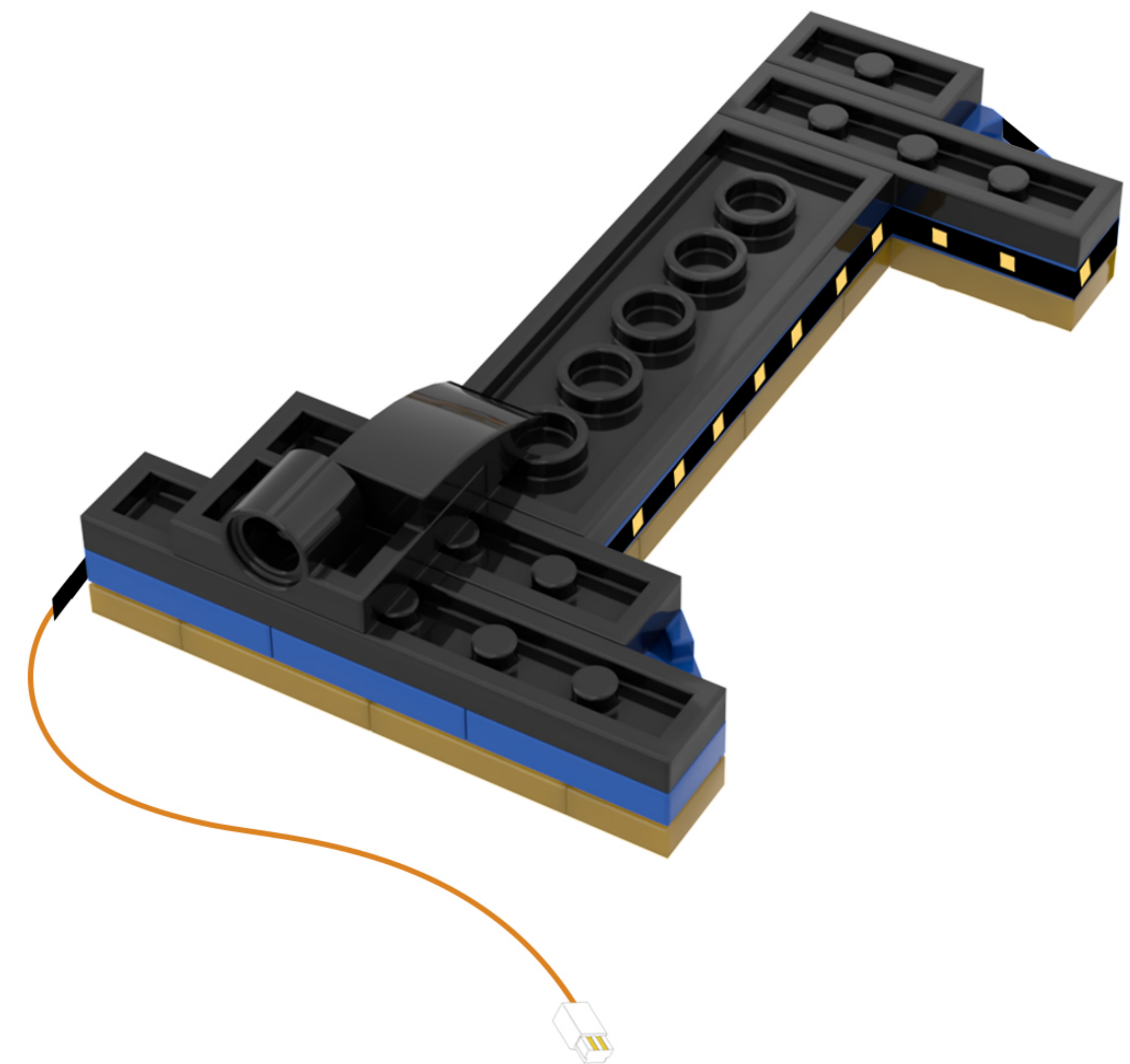
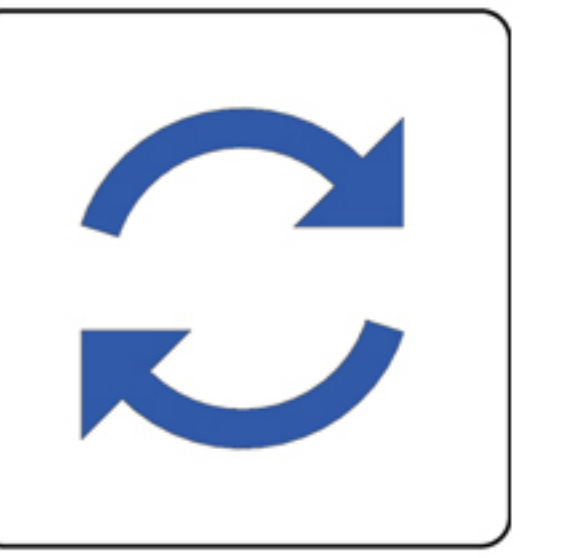

6

EN: Split as shown in the figure.

DE: Wie in der Abbildung gezeigt, teilen Sie es auf.

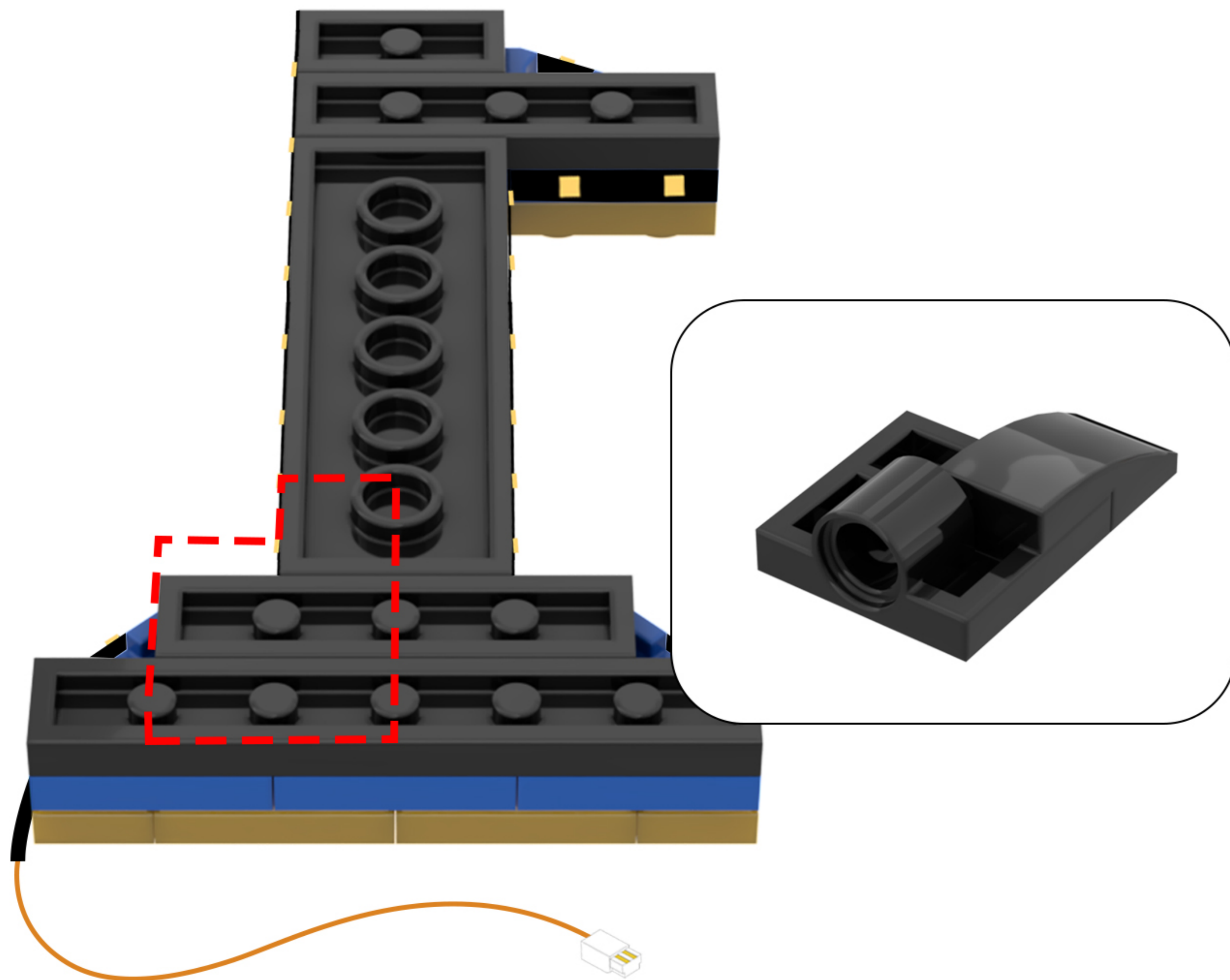

7

EN: Arrange the lighting lines according to the diagram.

DE: Ordnen Sie die Beleuchtungslinien gemäß der Abbildung an.

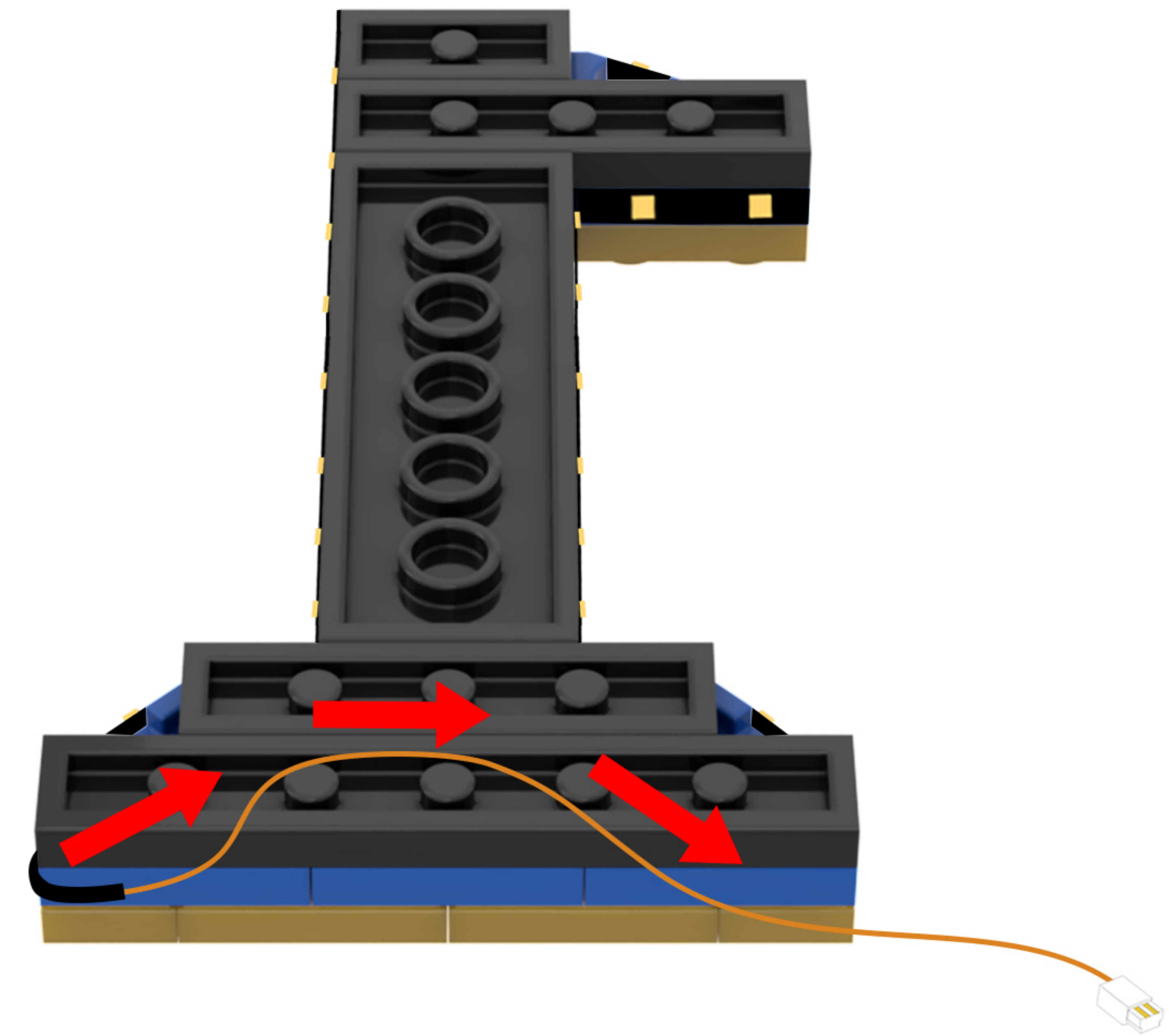

8

EN: Take out the disassembled building blocks, reassemble them, and secure the light cord.

DE: Nehmen Sie die zerlegten Bausteine heraus, setzen Sie sie wieder zusammen und befestigen Sie das Lichtkabel.

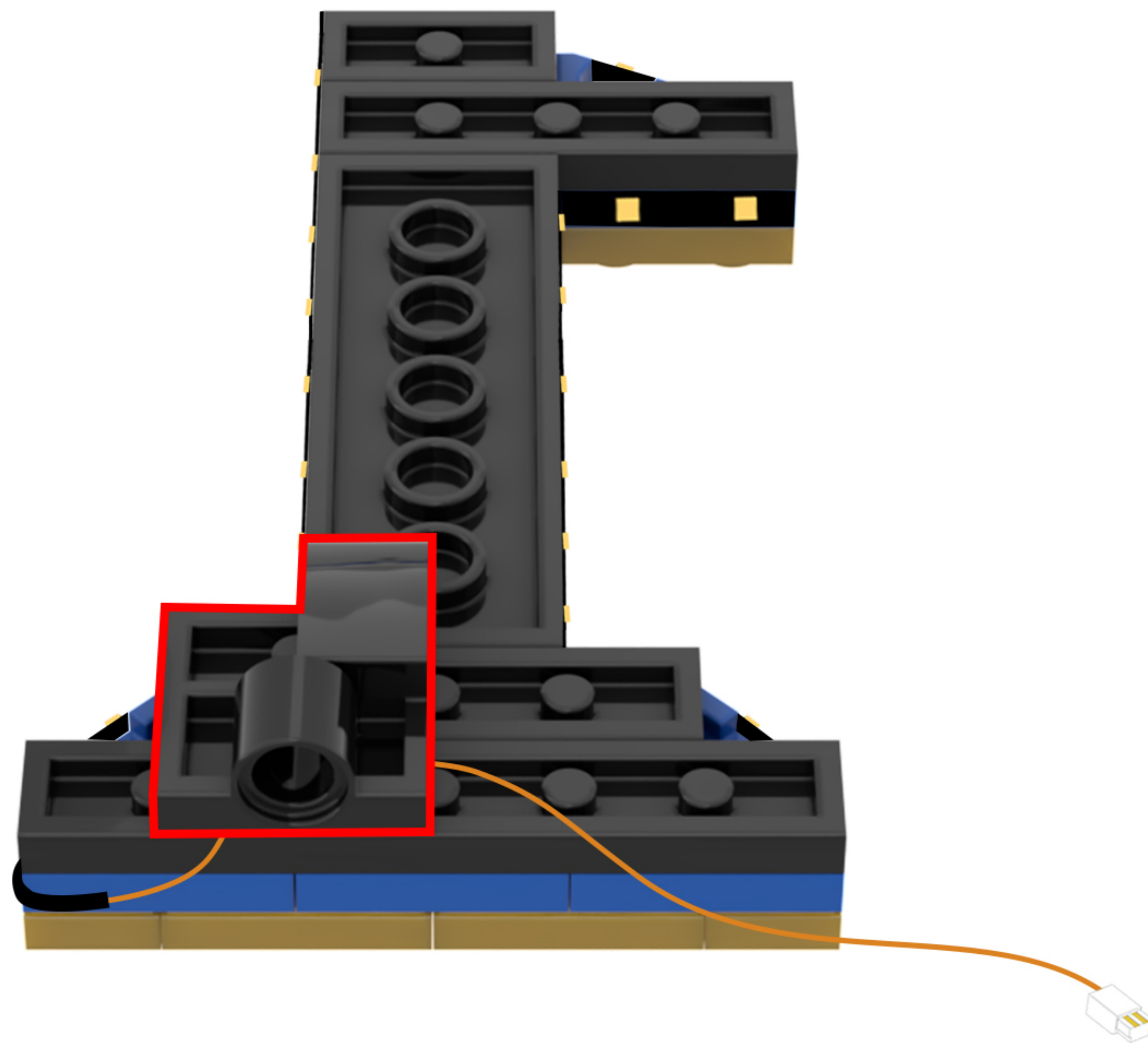
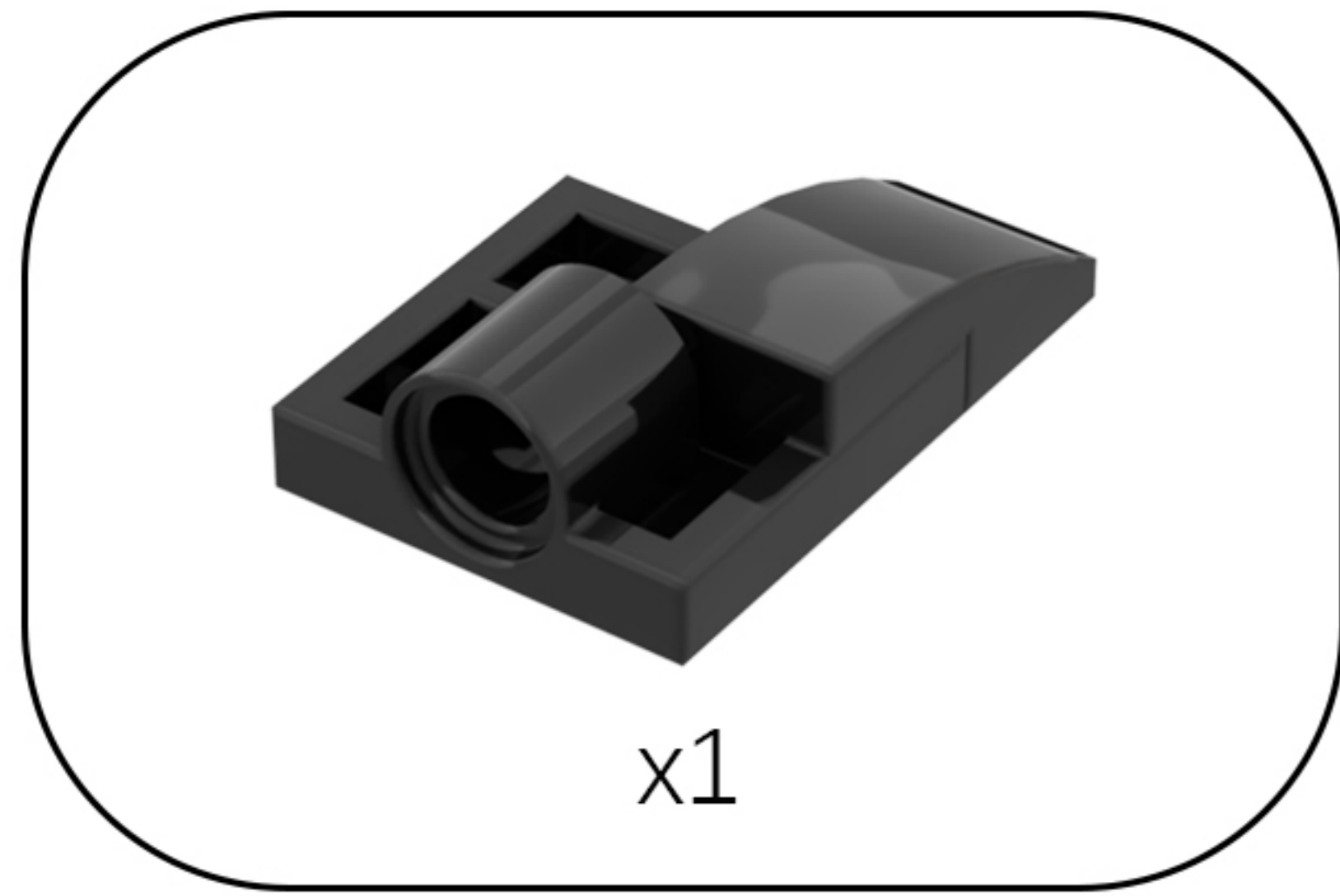

9

EN: Take out the disassembled building blocks, peel off the adhesive backing from the other LED strip, and attach the end with the wires to the position shown in the diagram.

DE: Nehmen Sie die zerlegten Bausteine heraus, ziehen Sie die Schutzfolie vom anderen LED-Streifen ab und befestigen Sie das Ende mit den Drähten an der in der Abbildung gezeigten Stelle.

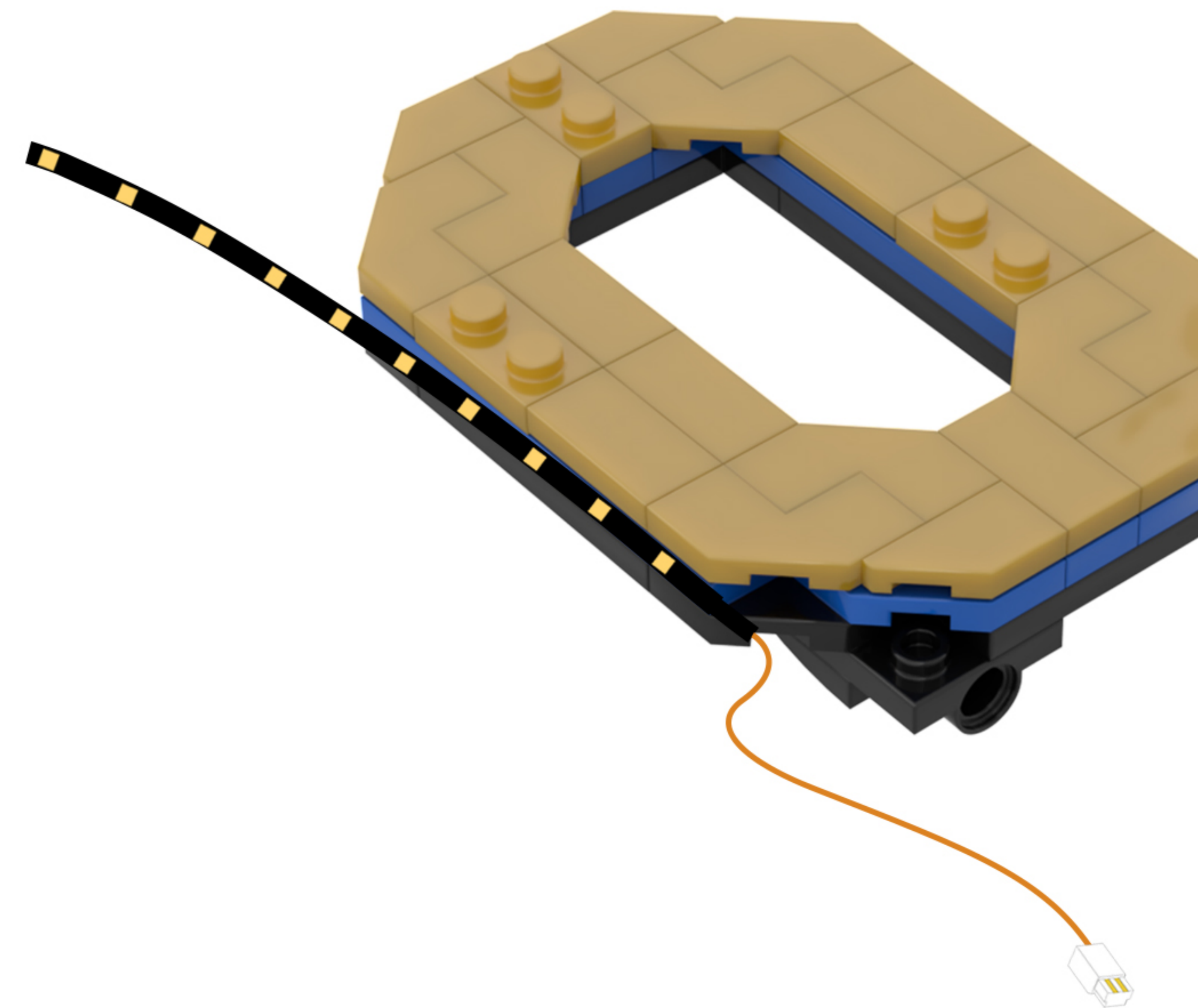
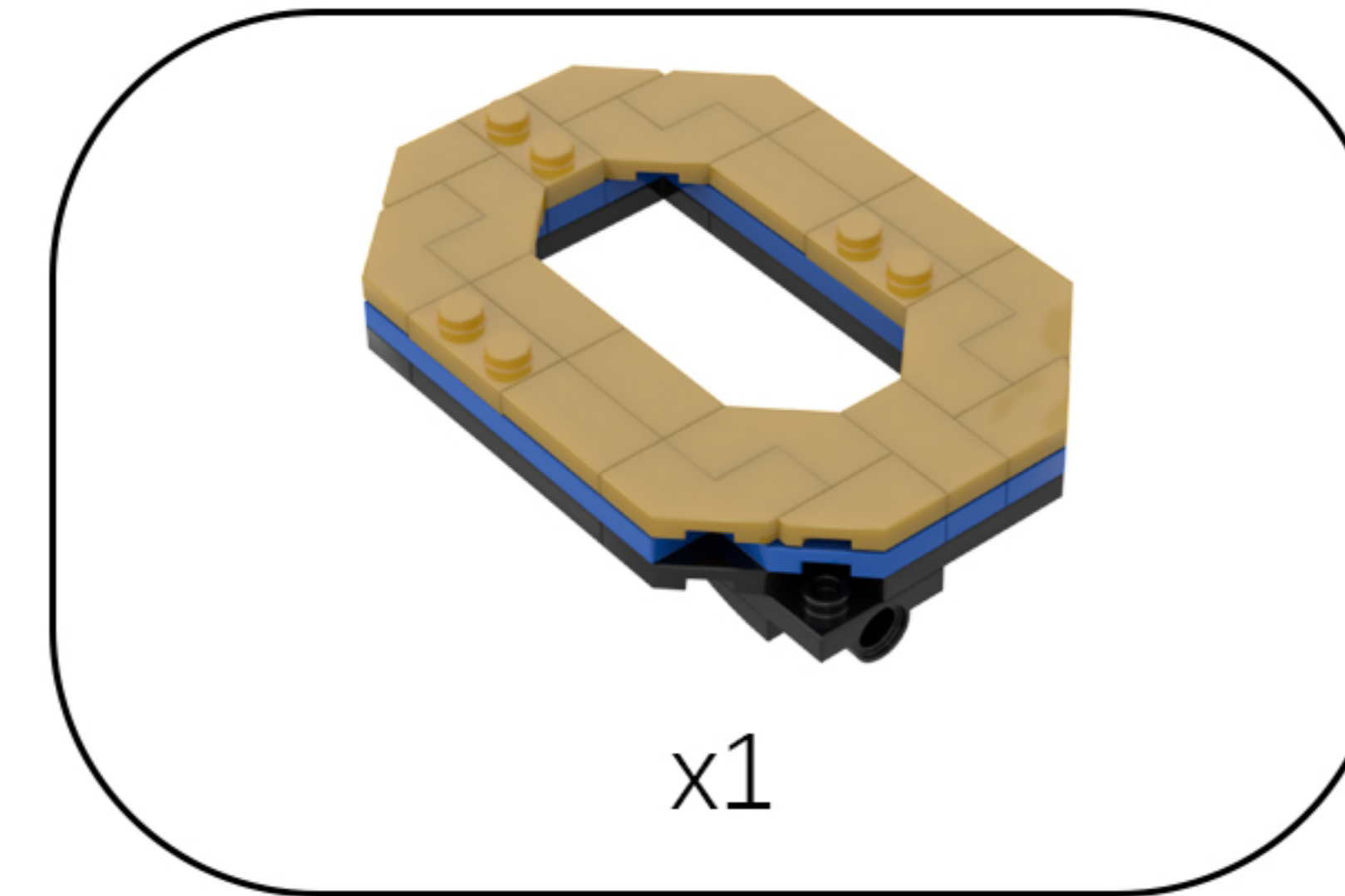

10

EN: Attach all the LED strips to the building blocks.

DE: Befestige alle LED-Streifen an den Bausteinen.

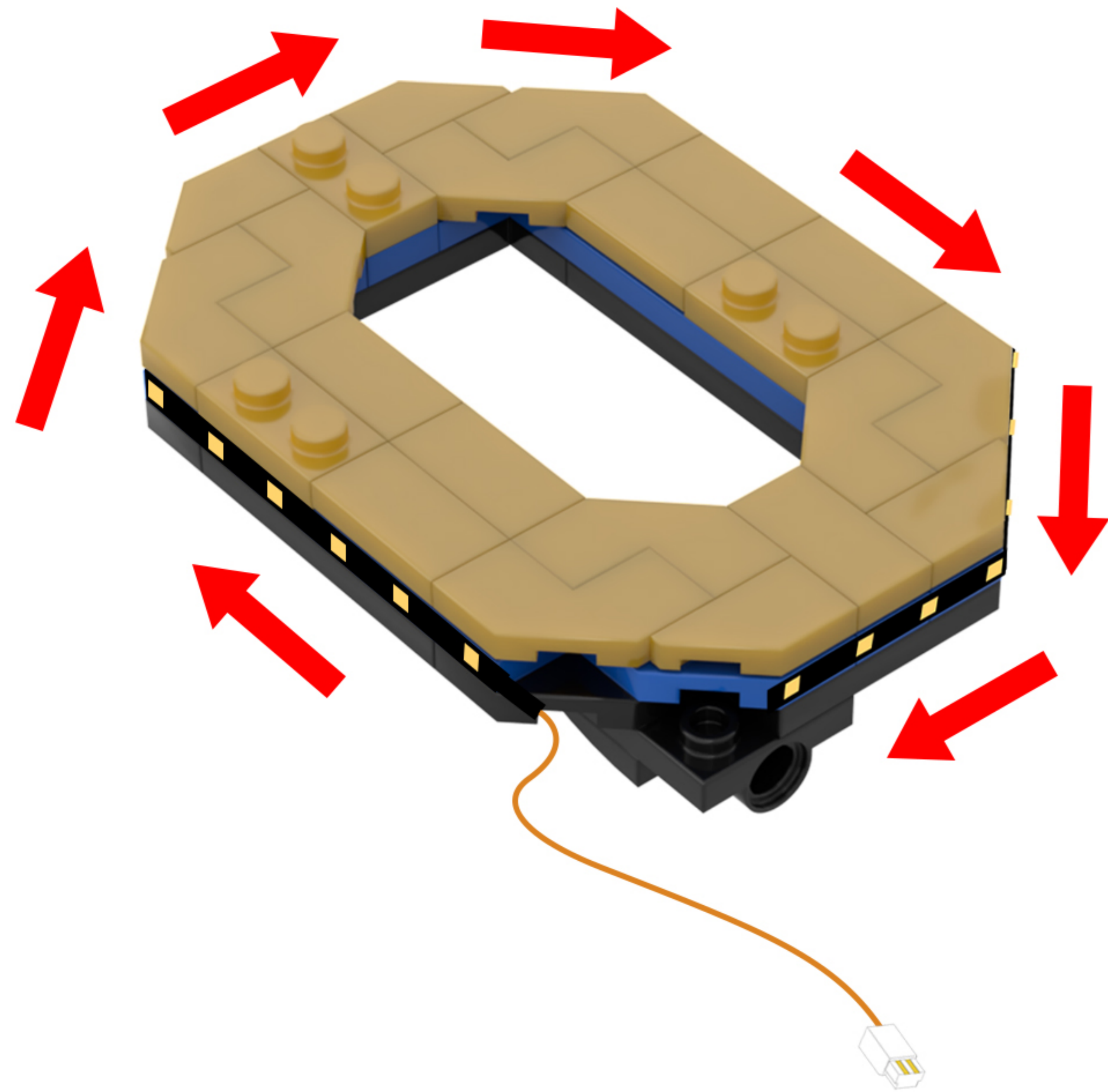

11

EN: Rotate the model to its back side.

DE: Drehen Sie das Modell auf die Rückseite.

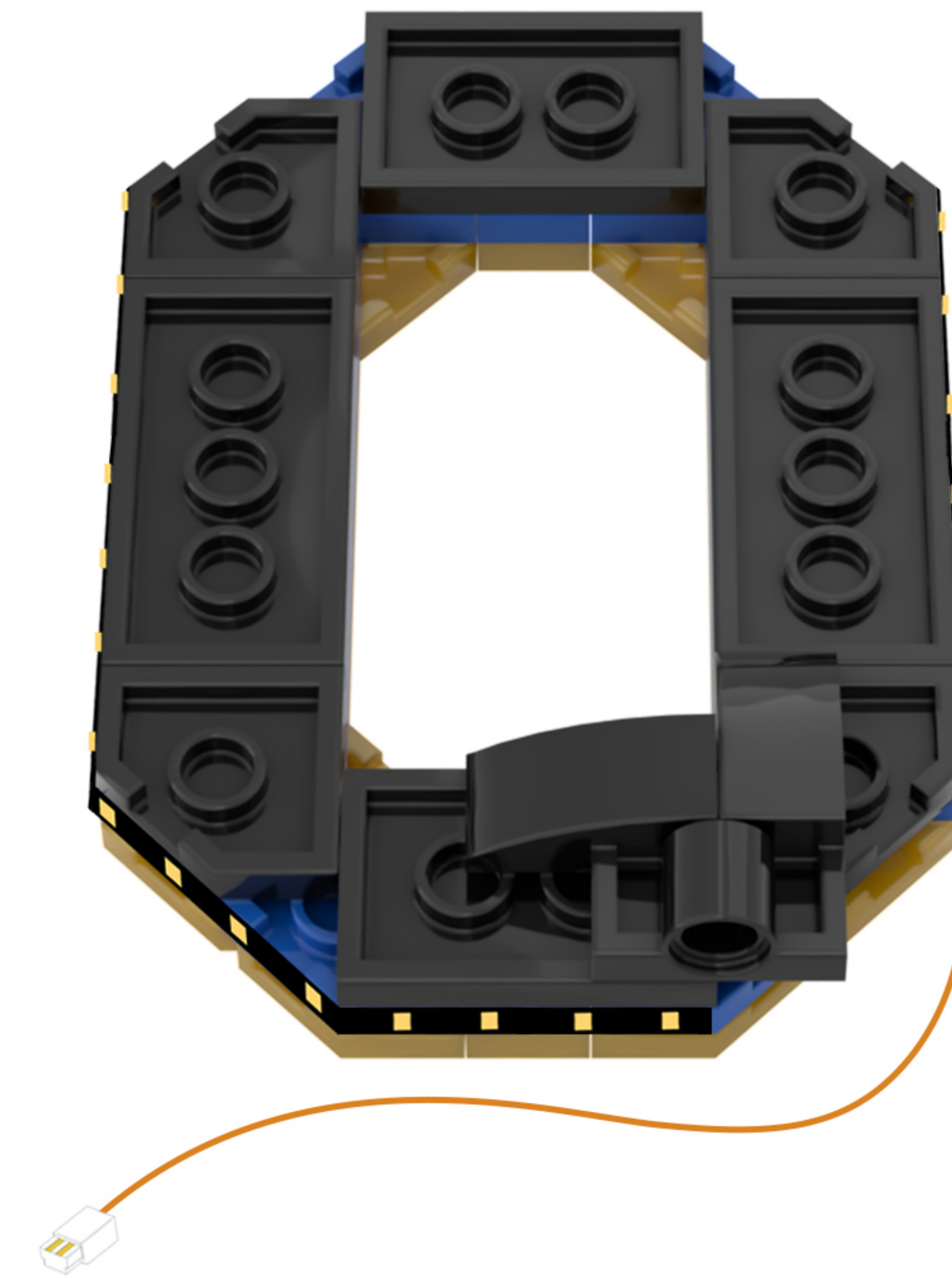

12

EN: Split as shown in the figure.

DE: Wie in der Abbildung gezeigt, teilen Sie es auf.

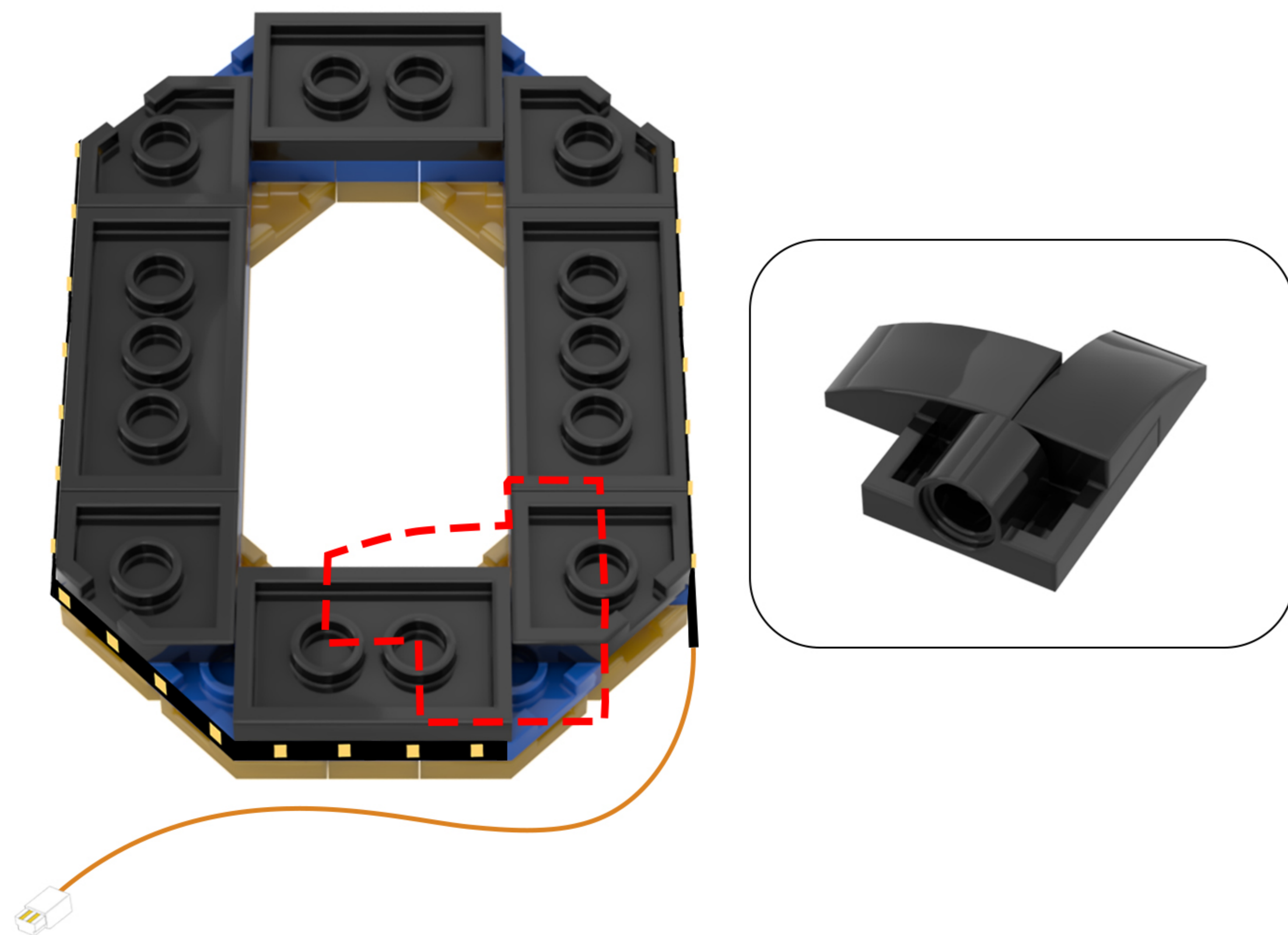

13

EN: Arrange the two strands of lights as shown in the diagram.

DE: Ordnen Sie die beiden Lichterketten wie in der Abbildung gezeigt an.

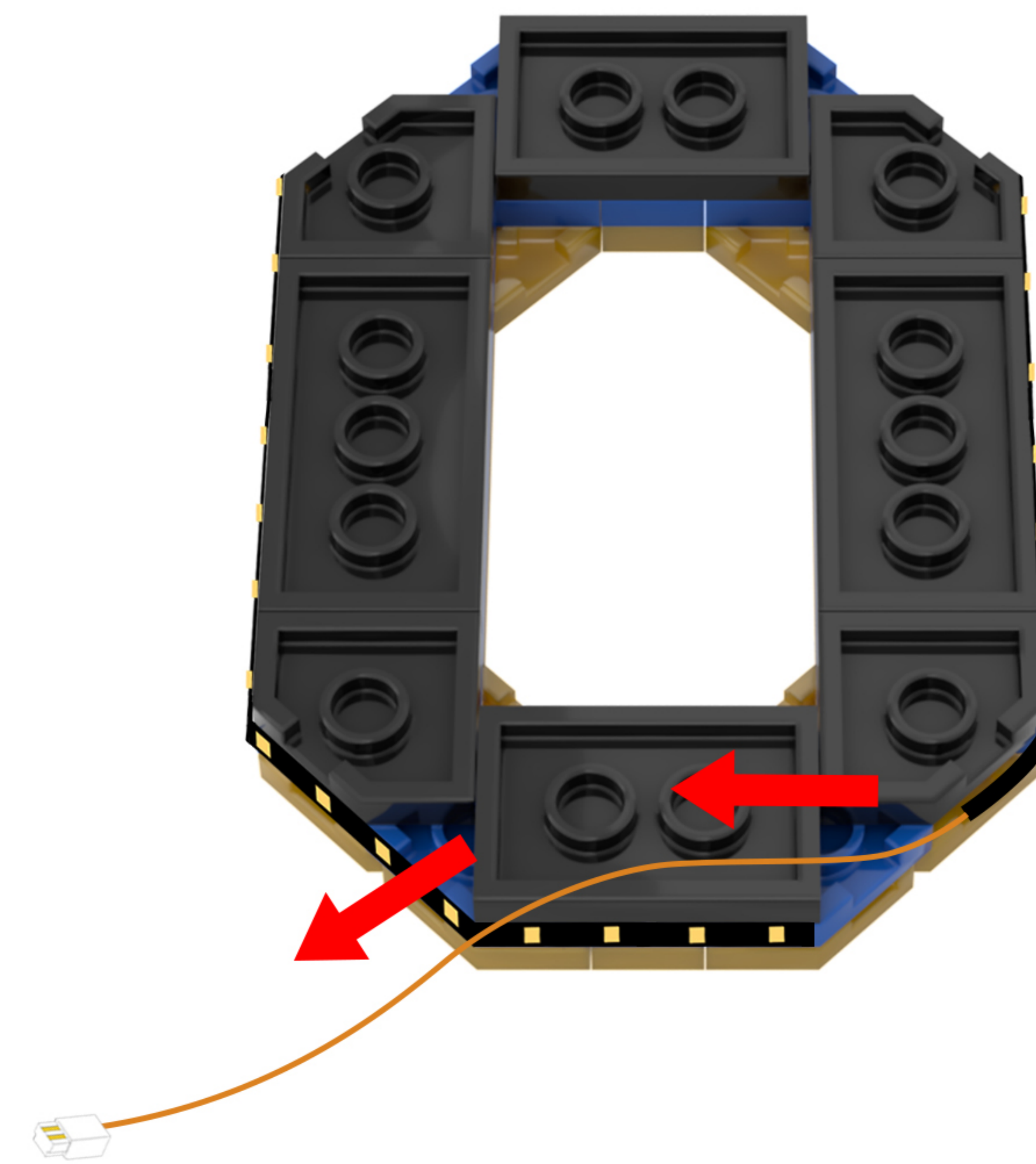

14

EN: Take out the disassembled building blocks, reassemble them, and secure the light cord.

DE: Nehmen Sie die zerlegten Bausteine heraus, setzen Sie sie wieder zusammen und befestigen Sie das Lichtkabel.

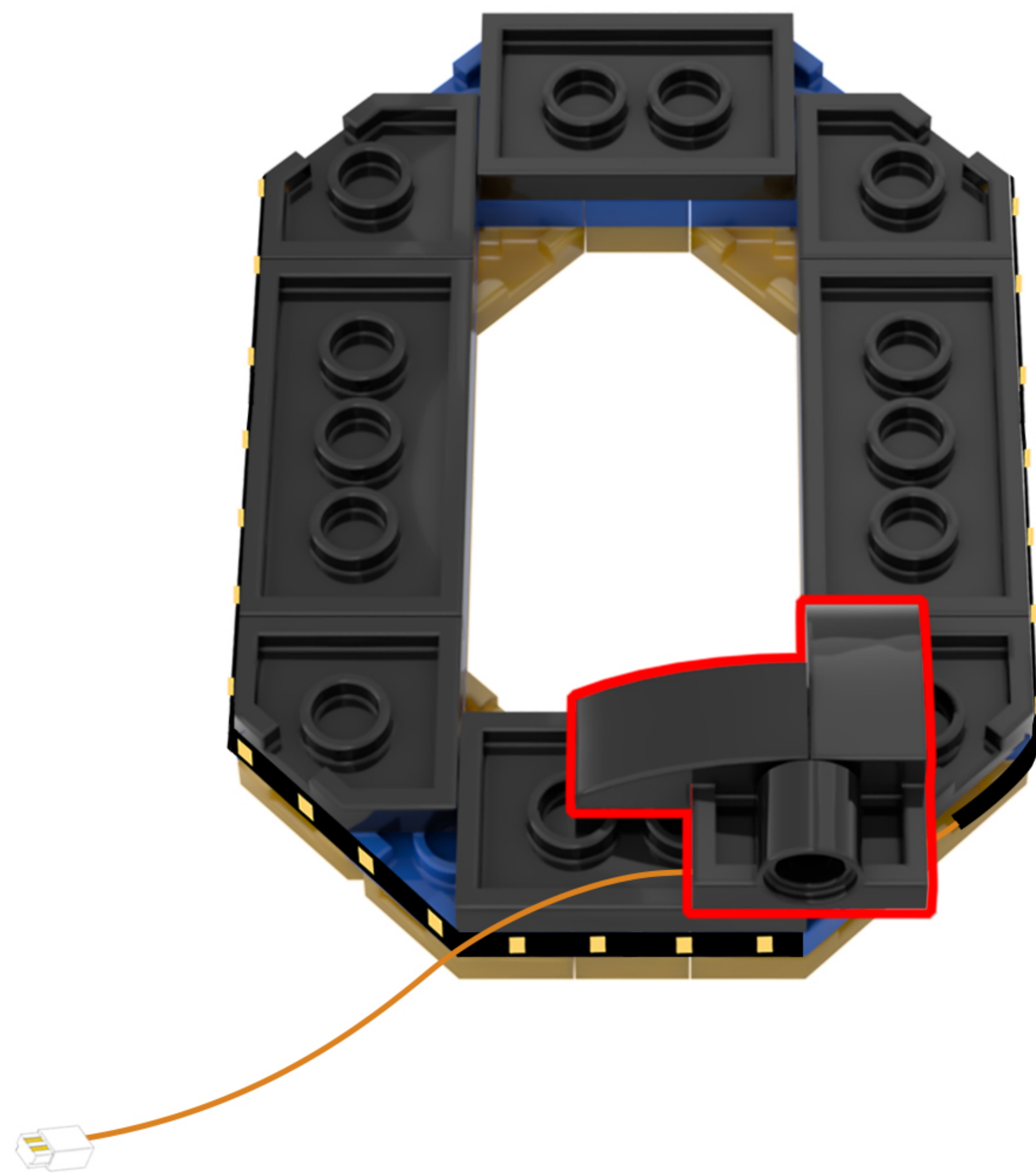
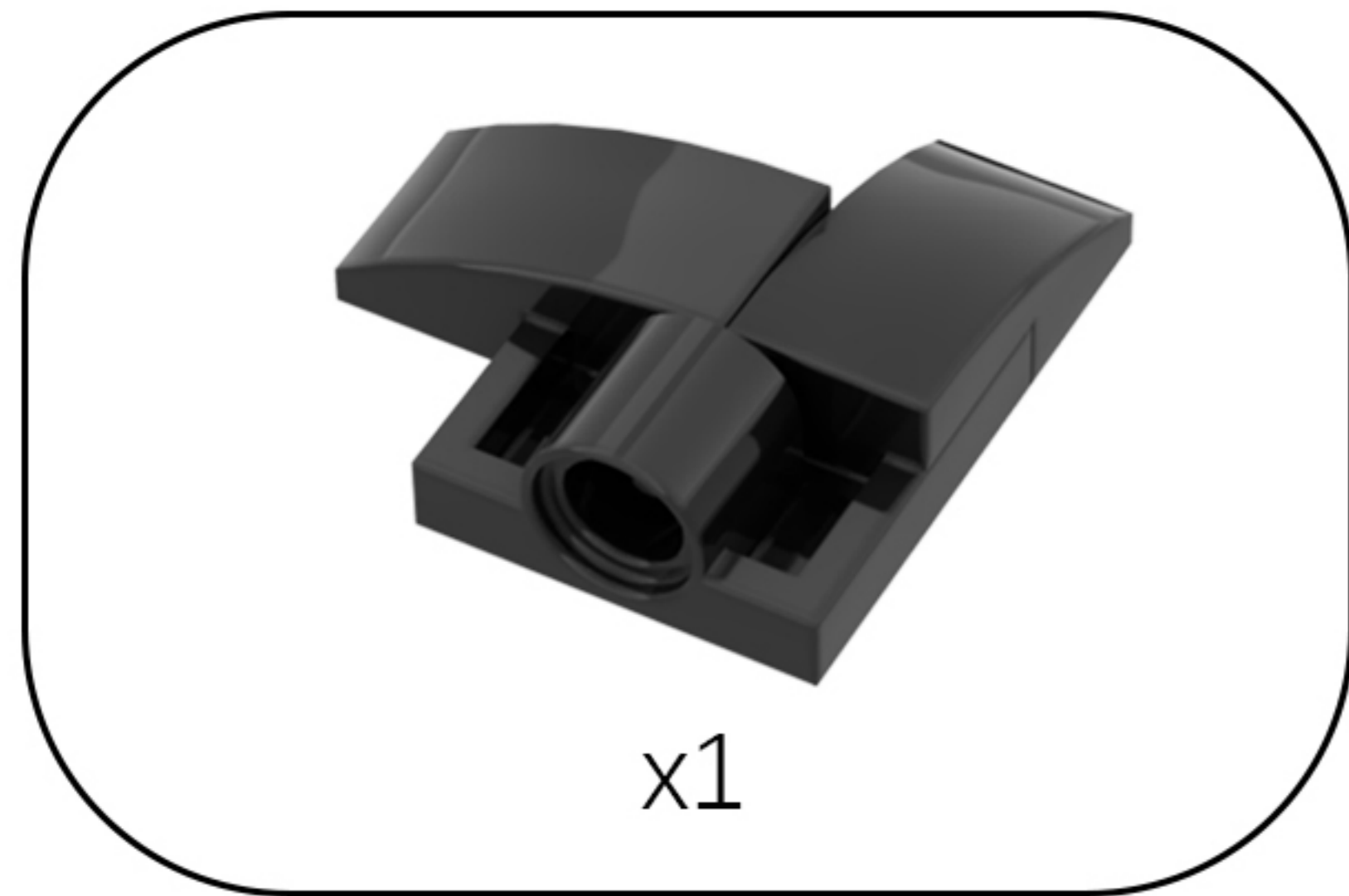

15

EN: Take the string of lights out of Bag 3, peel off the adhesive backing, and attach it to the location shown in the diagram.

DE: Nehmen Sie die Lichterkette aus Beutel 3, ziehen Sie die Schutzfolie ab und befestigen Sie sie an der in der Abbildung gezeigten Stelle.

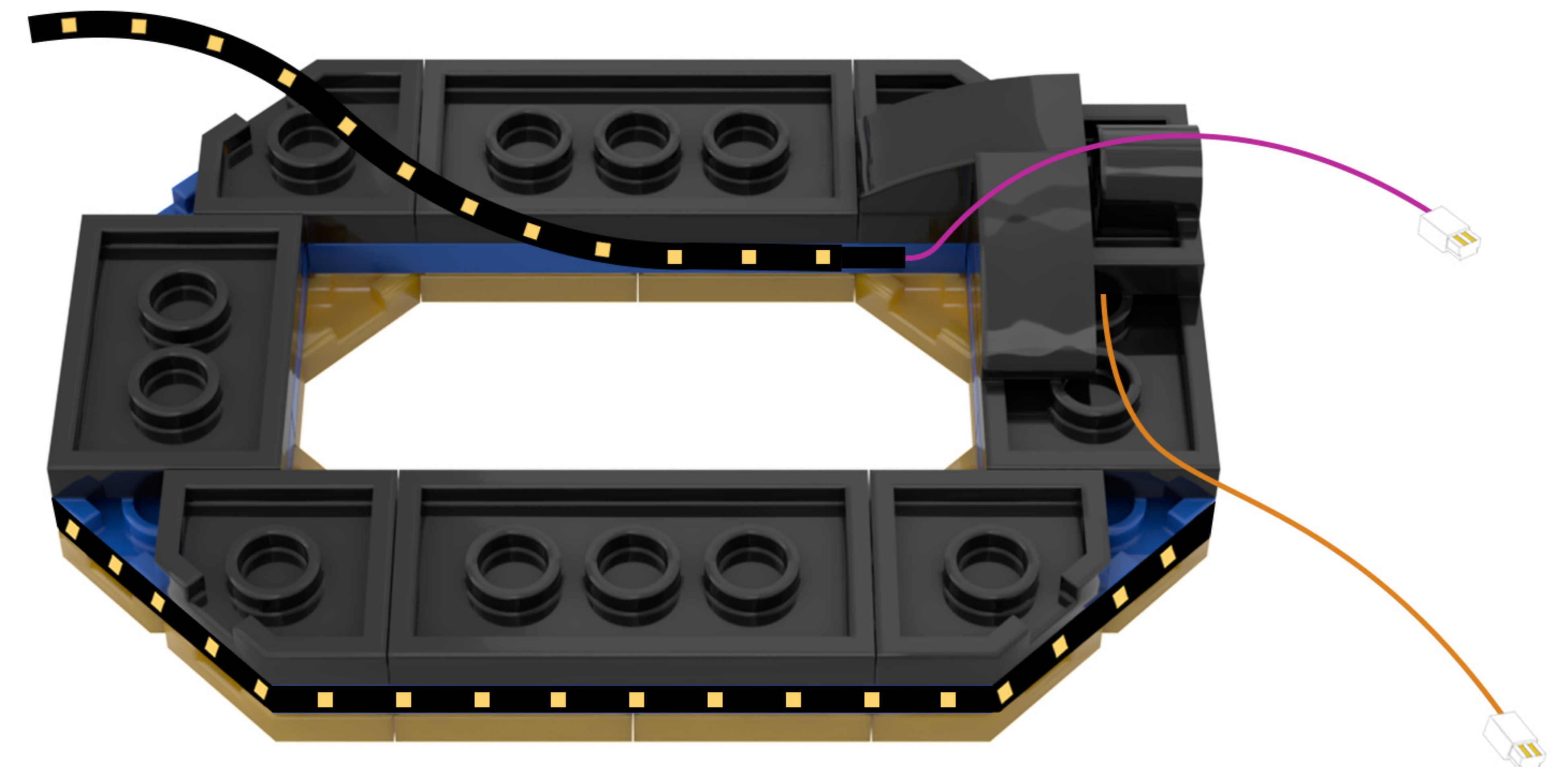
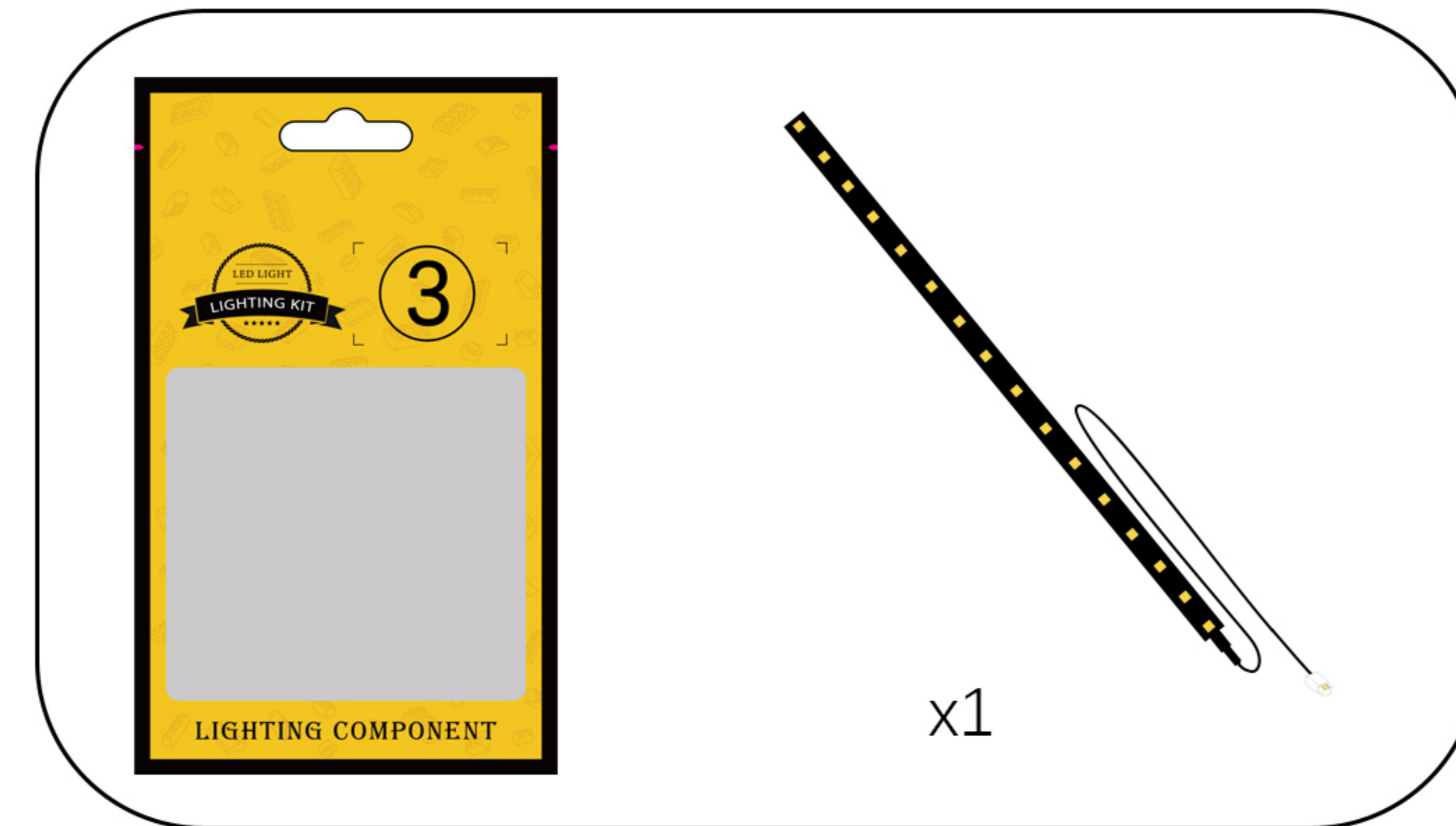

16

EN: Attach all the LED strips to the building blocks.

DE: Befestige alle LED-Streifen an den Bausteinen.

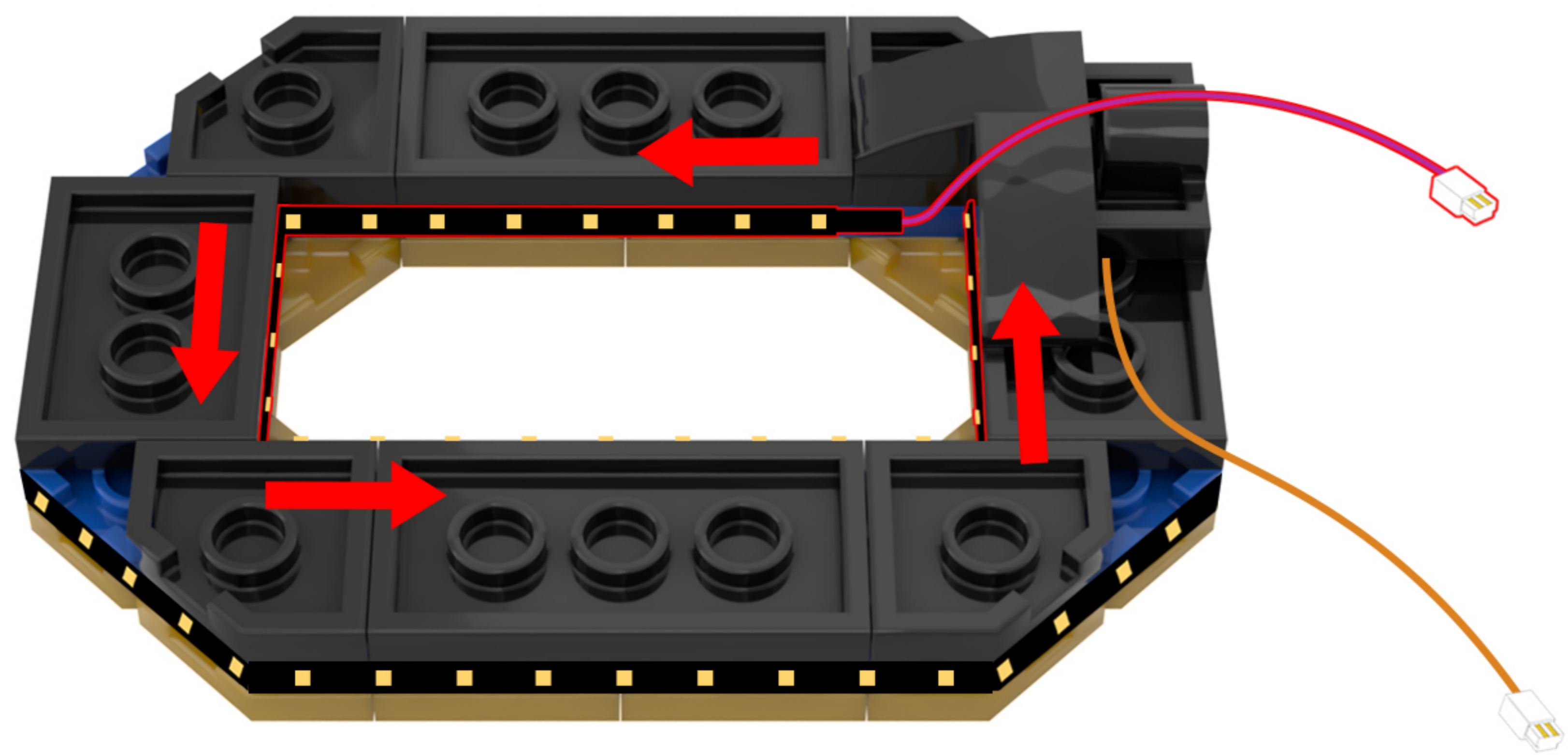

17

EN: Split as shown in the figure.

DE: Wie in der Abbildung gezeigt, teilen Sie es auf.

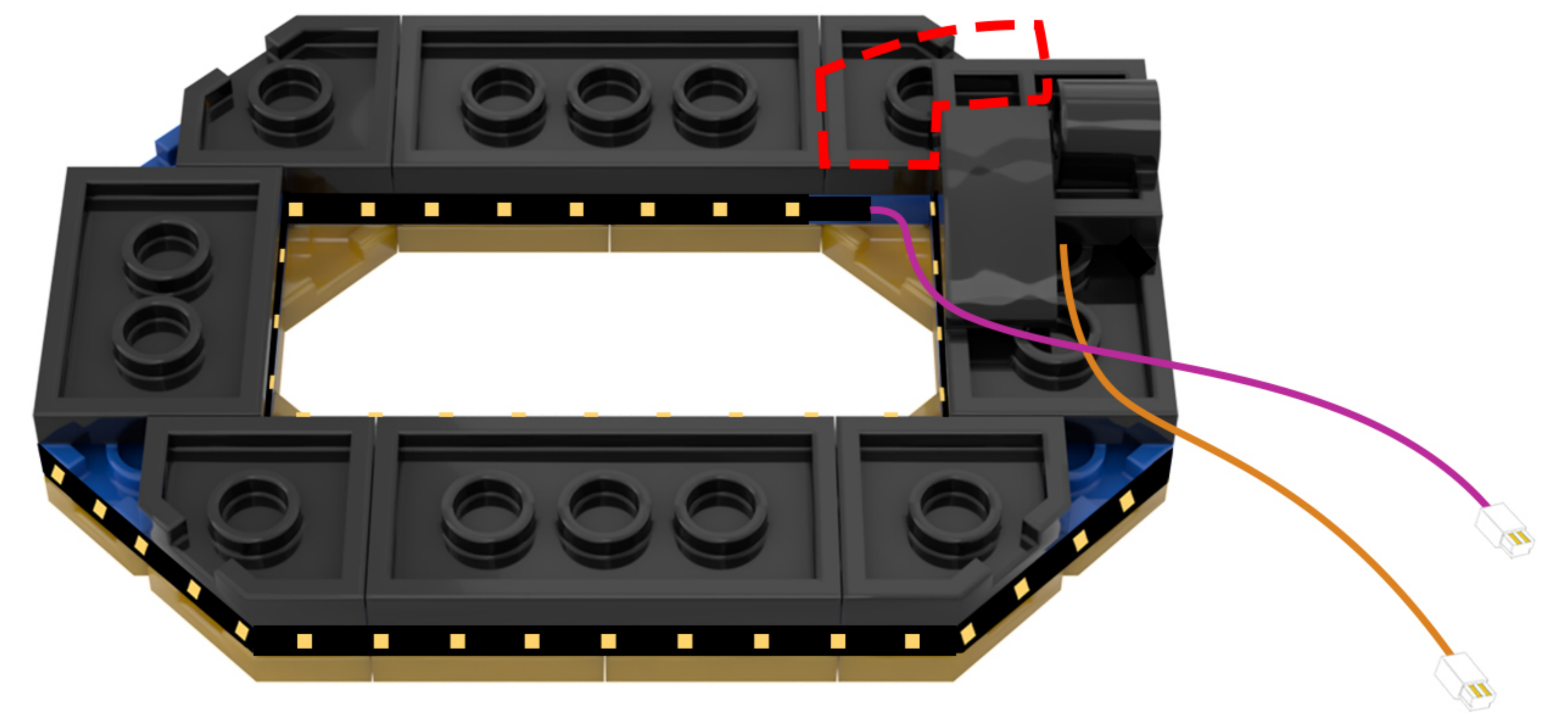
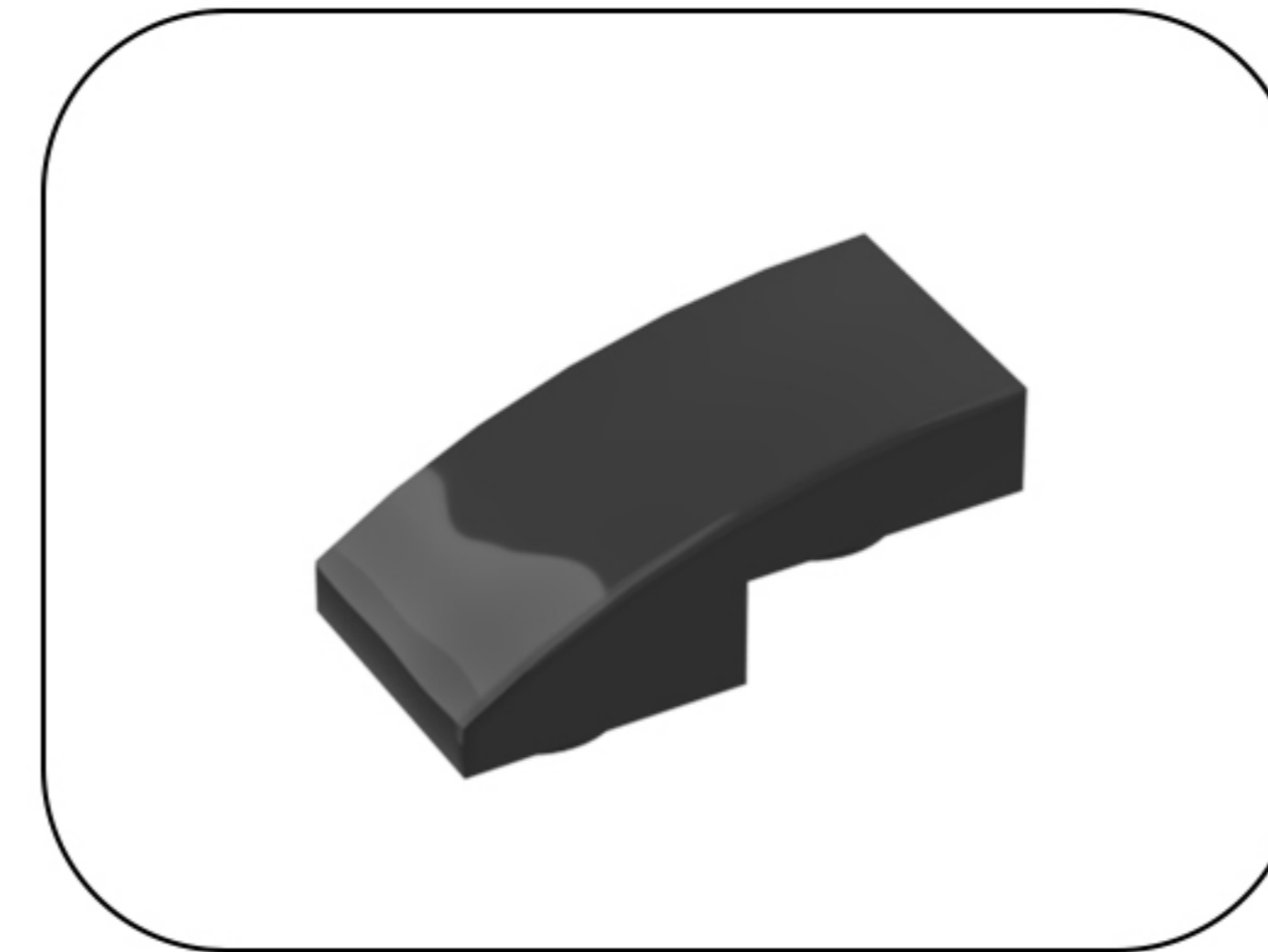

18

EN: Arrange the lighting lines according to the diagram.

DE: Ordnen Sie die Beleuchtungslinien gemäß der Abbildung an.

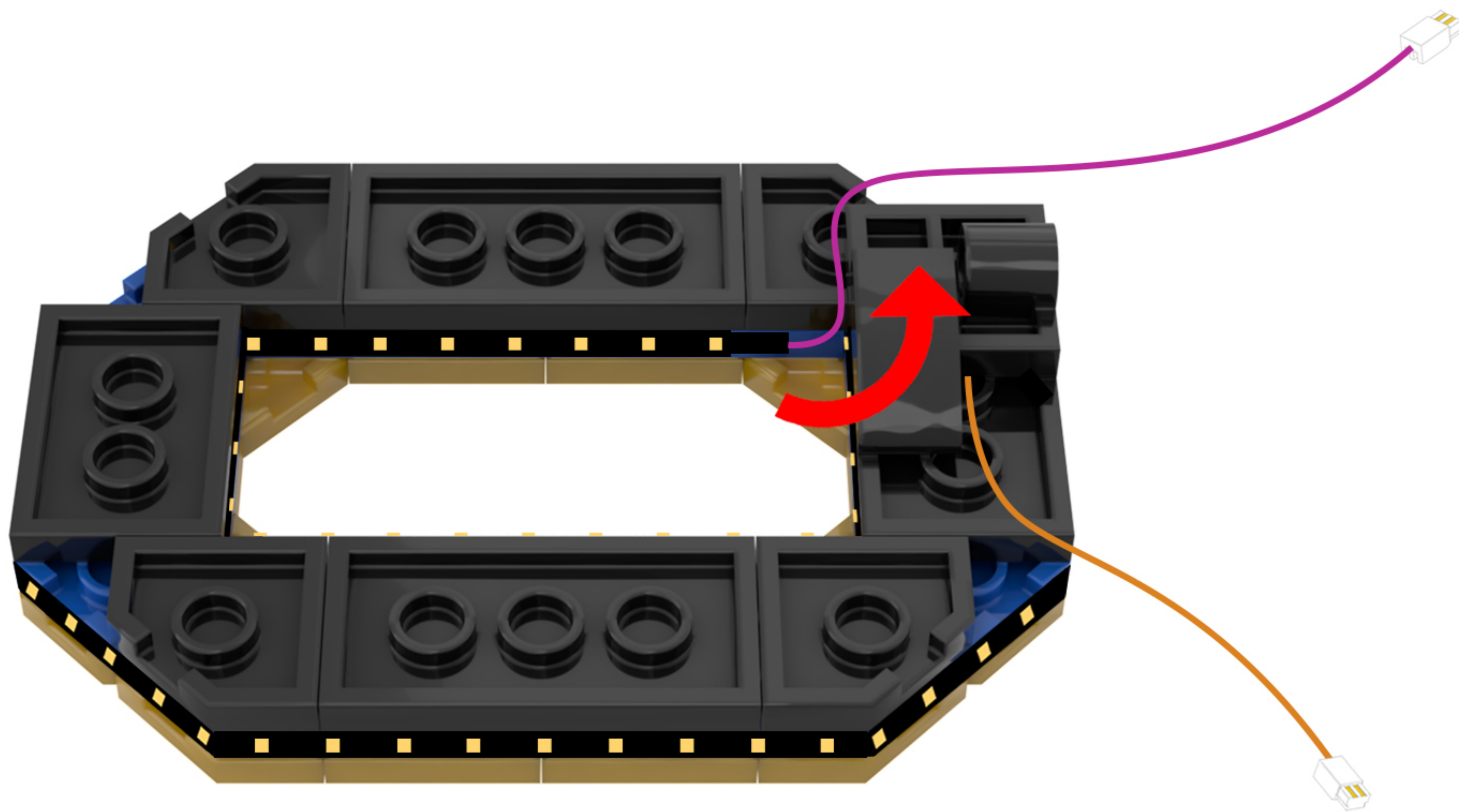

19

EN: Take out the disassembled building blocks, reassemble them, and secure the light cord.

DE: Nehmen Sie die zerlegten Bausteine heraus, setzen Sie sie wieder zusammen und befestigen Sie das Lichtkabel.

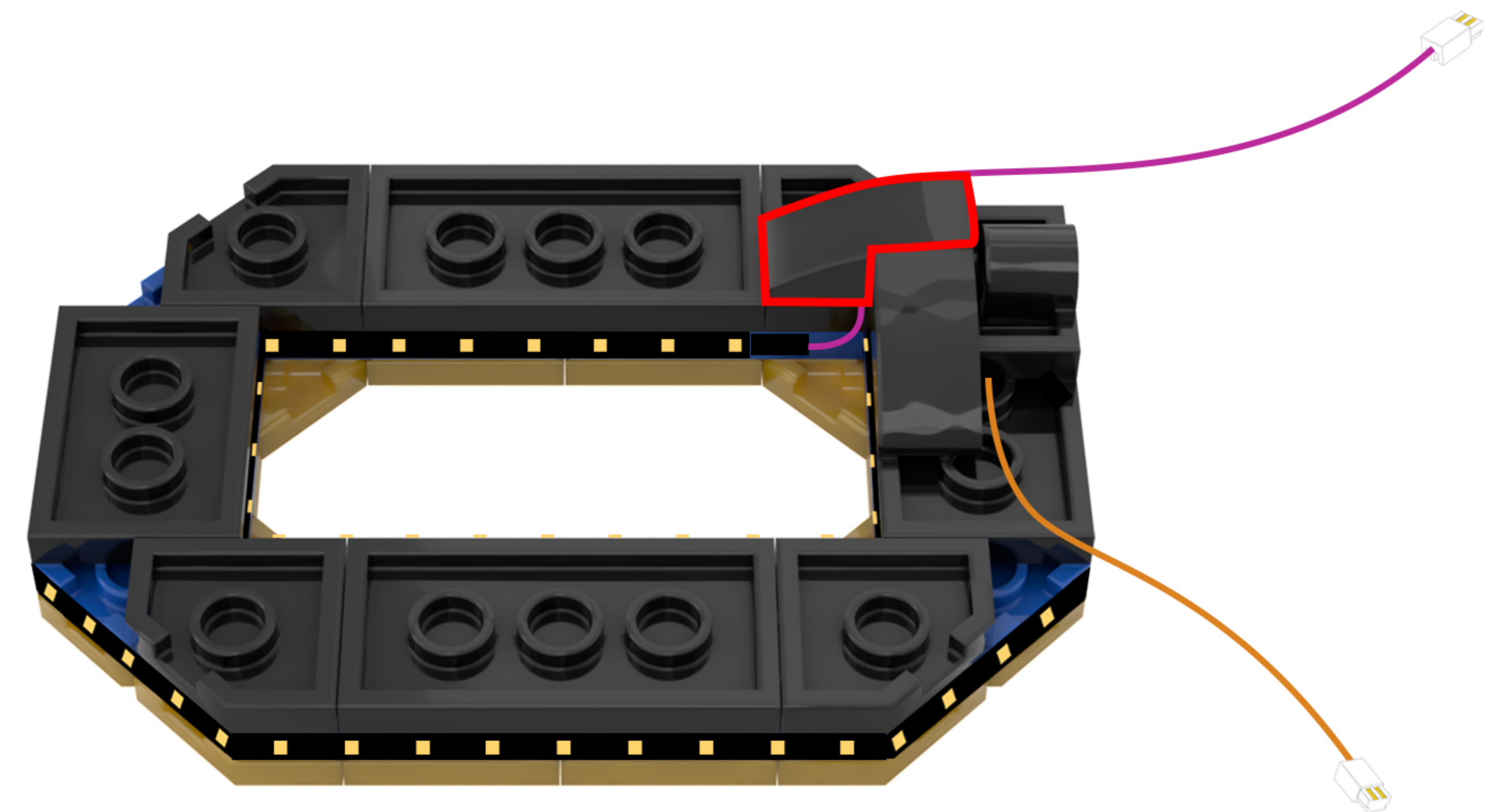
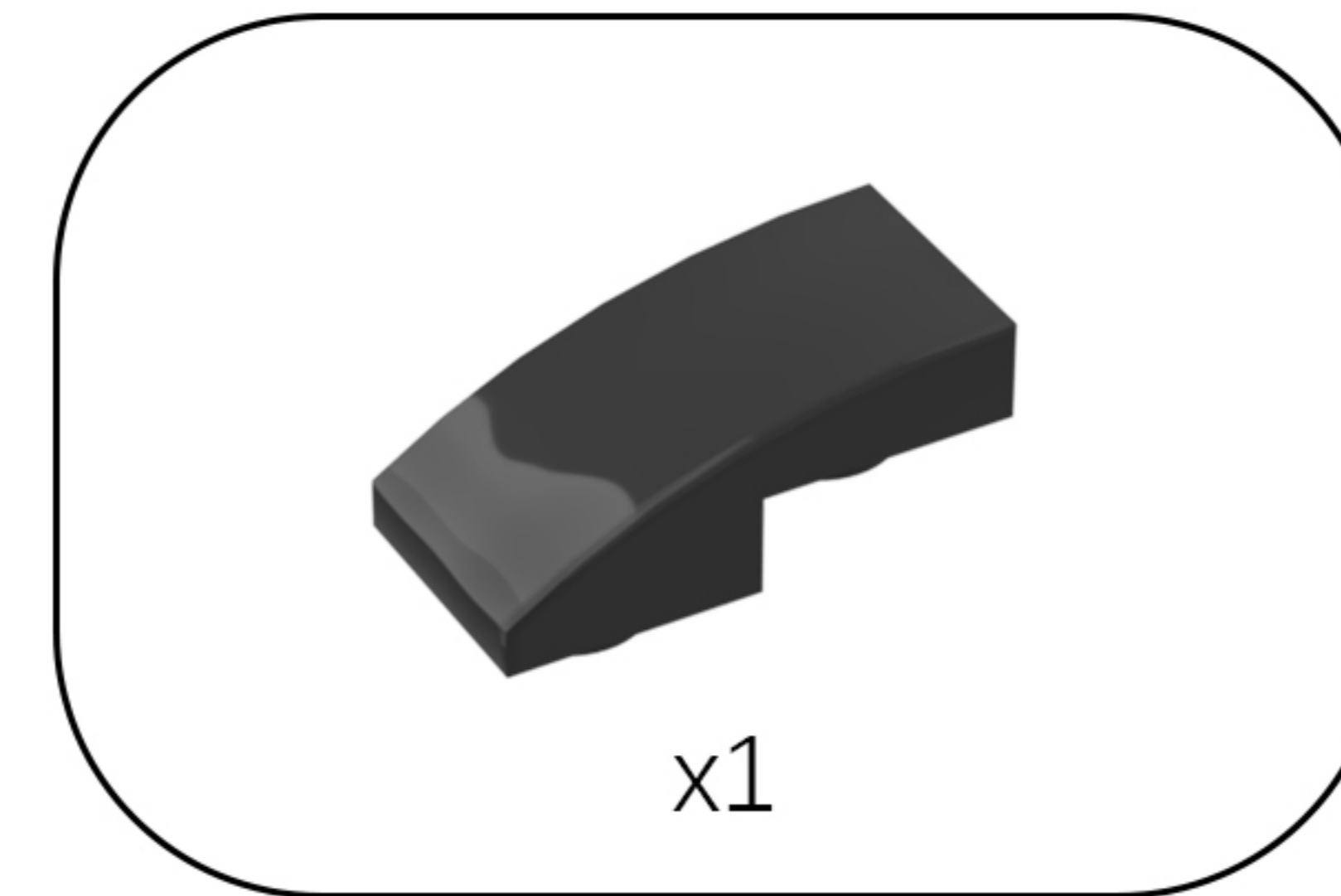

20

EN: Locate the two light wires in the diagram.

DE: Suchen Sie die beiden Lichtkabel in der Abbildung.

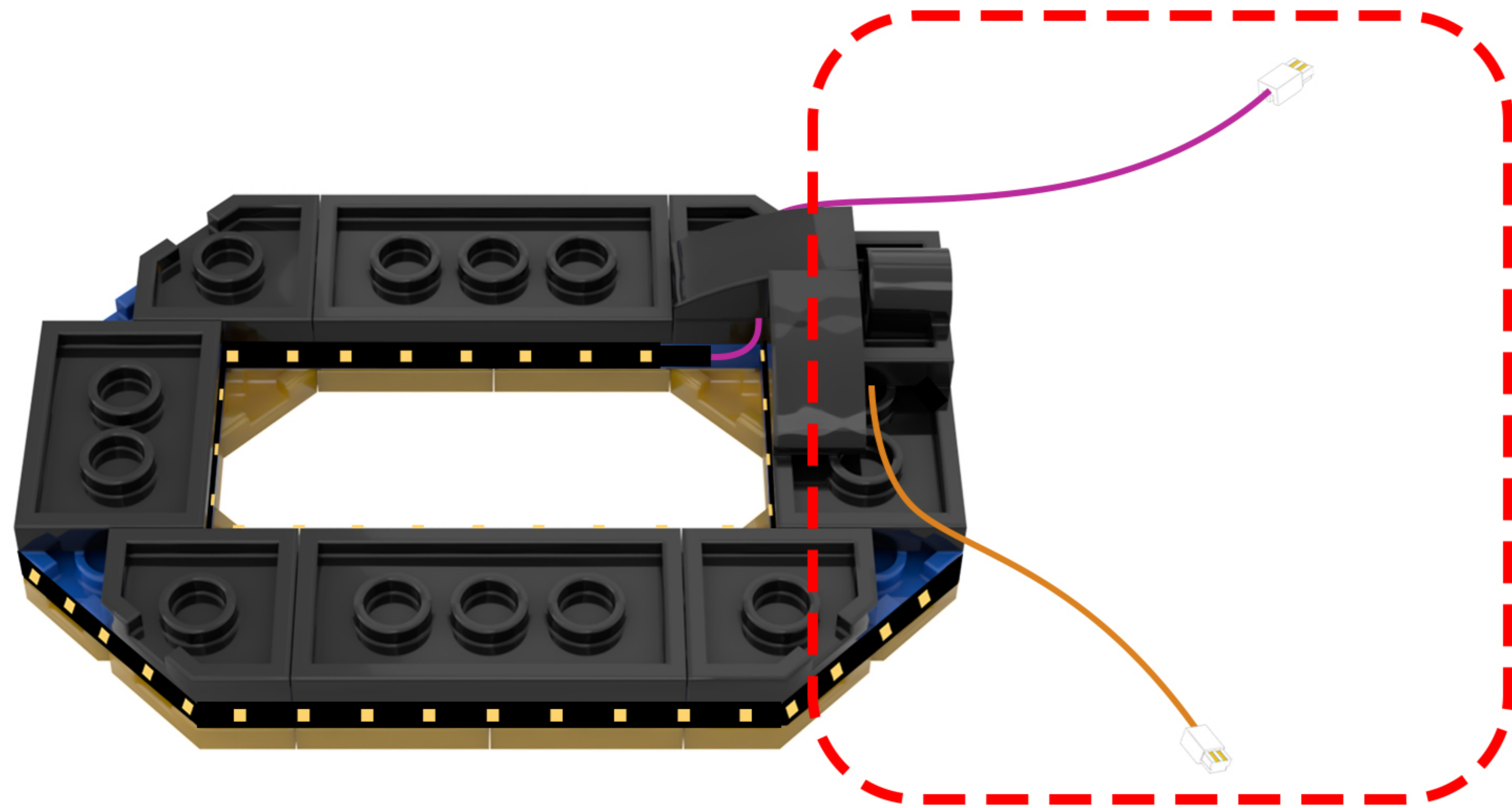

21

EN: Twist the two strands of string lights together.

DE: Verdrehen Sie die beiden Lichterketten miteinander.

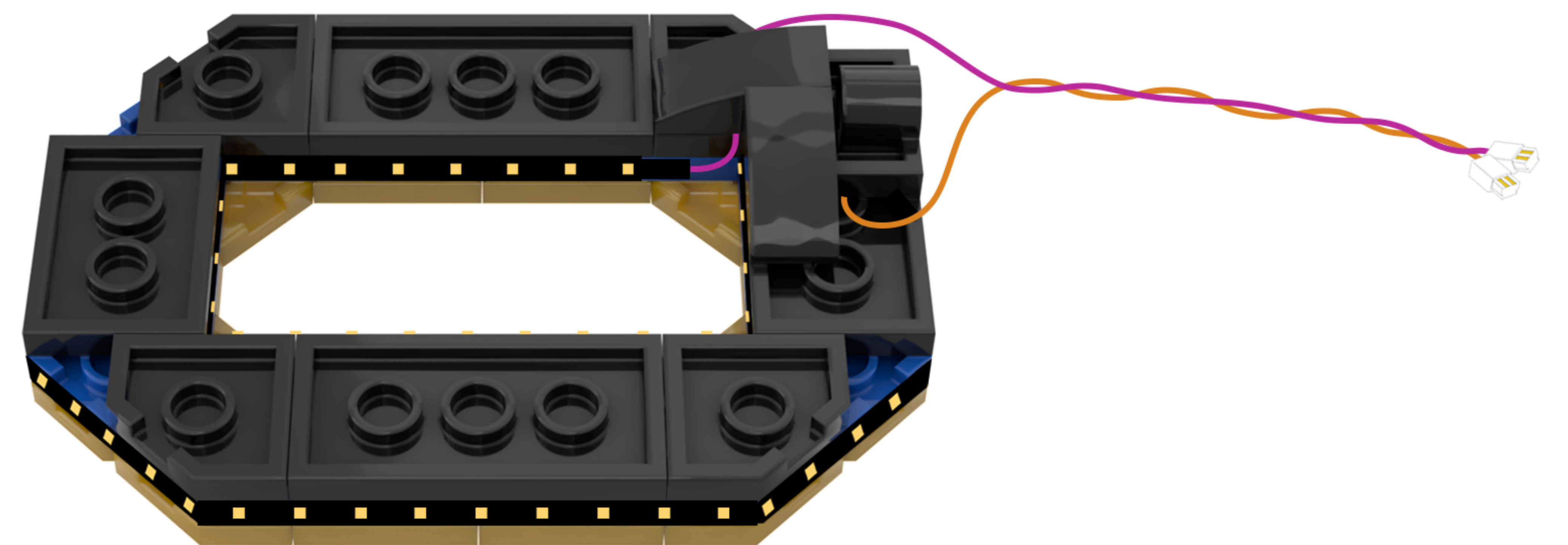

22

EN: Take the string lights out of Bag 3, along with the disassembled building blocks. Peel off the adhesive backing on the string lights and attach them to the locations shown in the diagram.

DE: Nimm die Lichterkette zusammen mit den zerlegten Bausteinen aus Beutel 3 heraus. Ziehe die Schutzfolie von der Lichterkette ab und befestige sie an den in der Abbildung gezeigten Stellen.

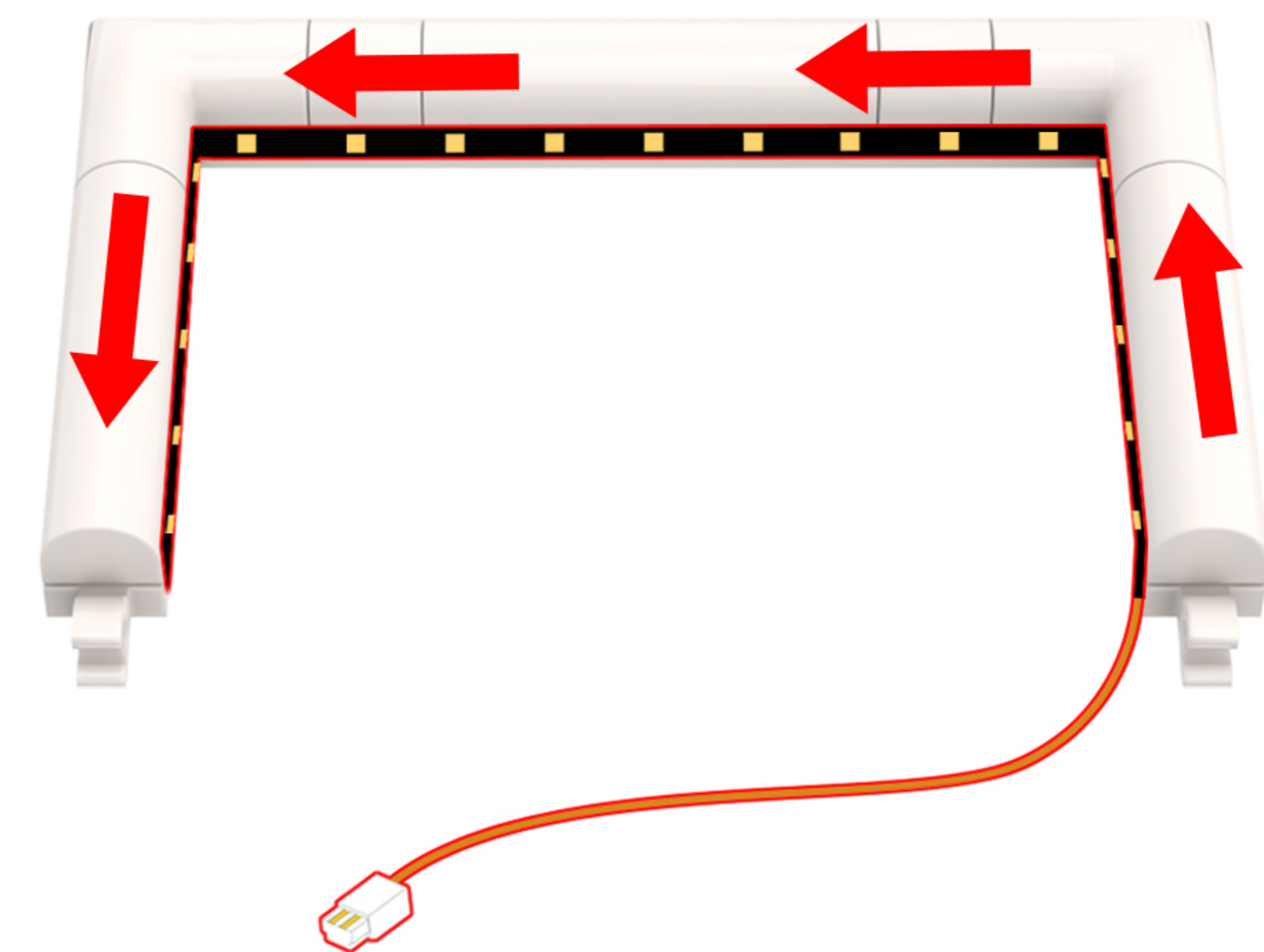
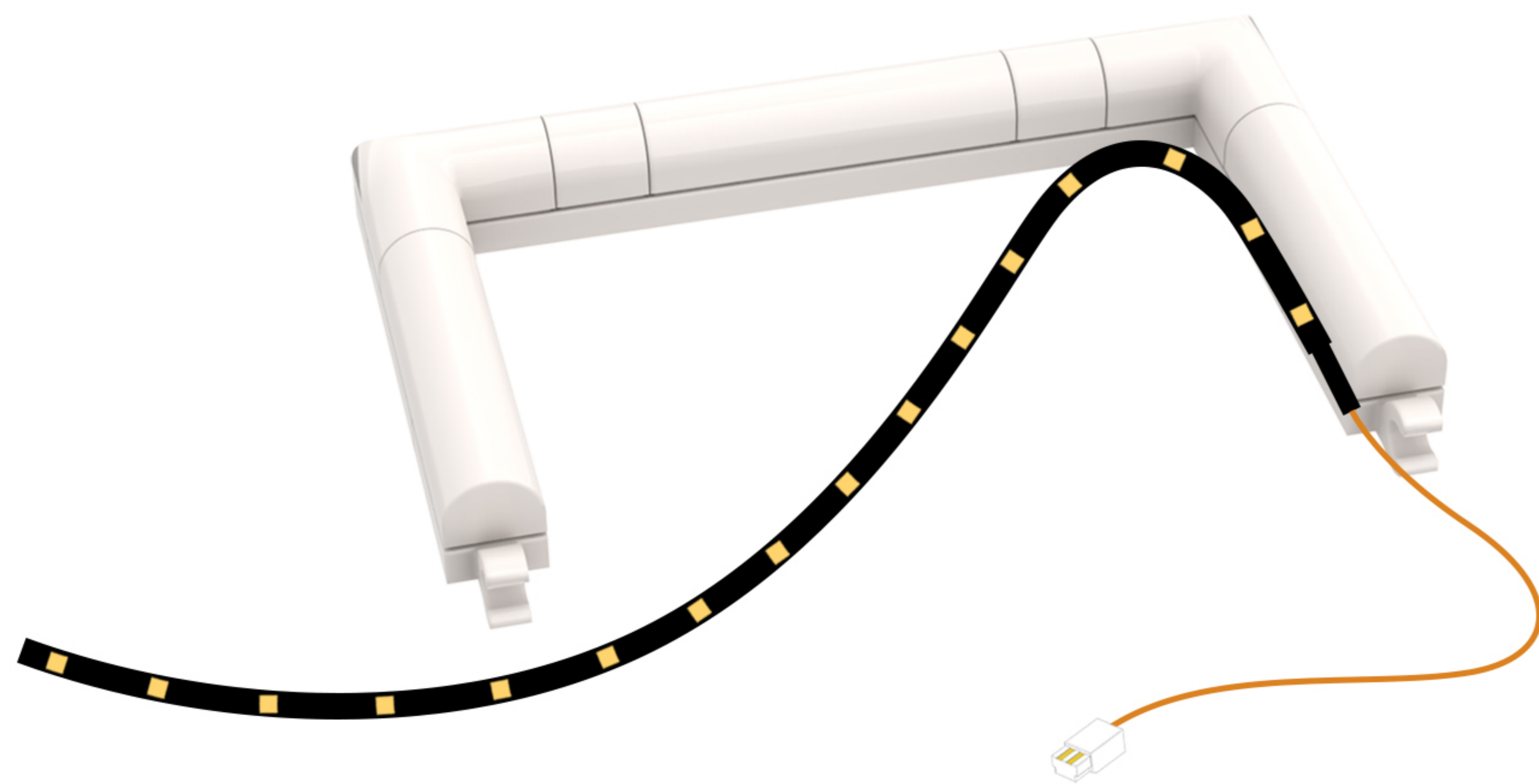
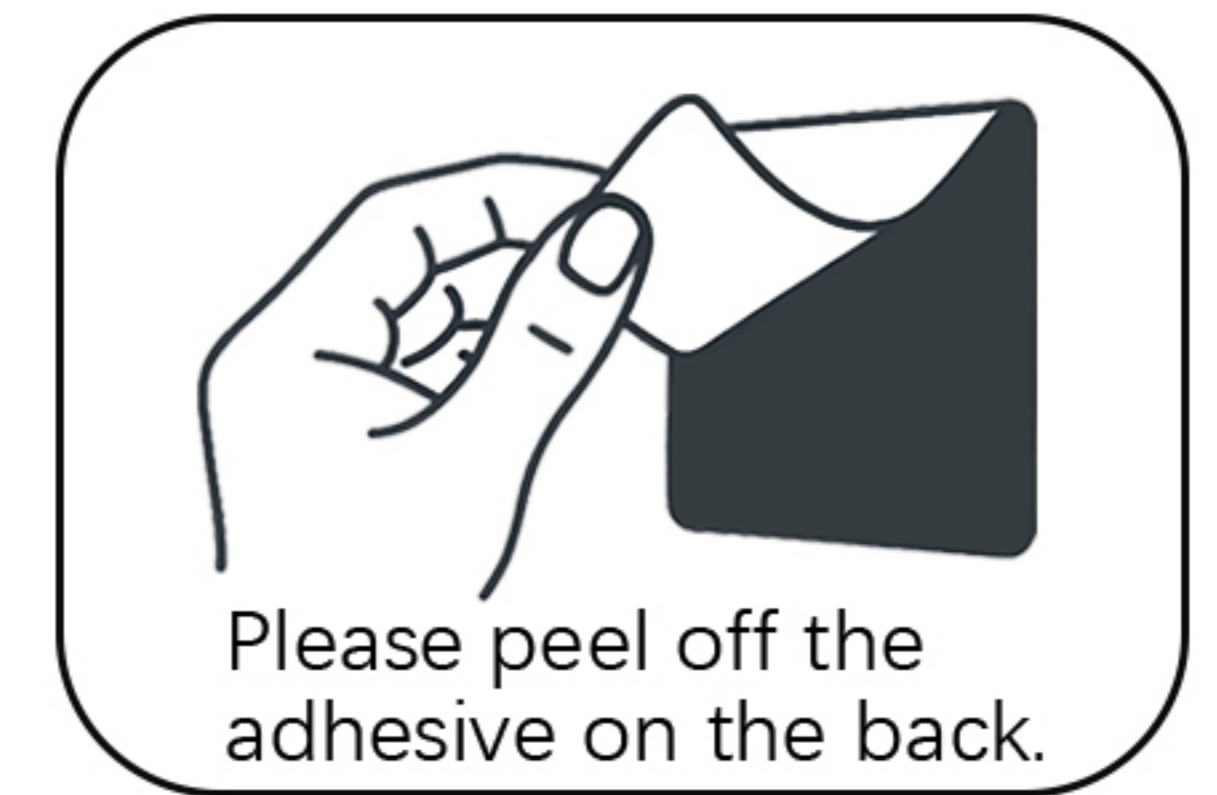
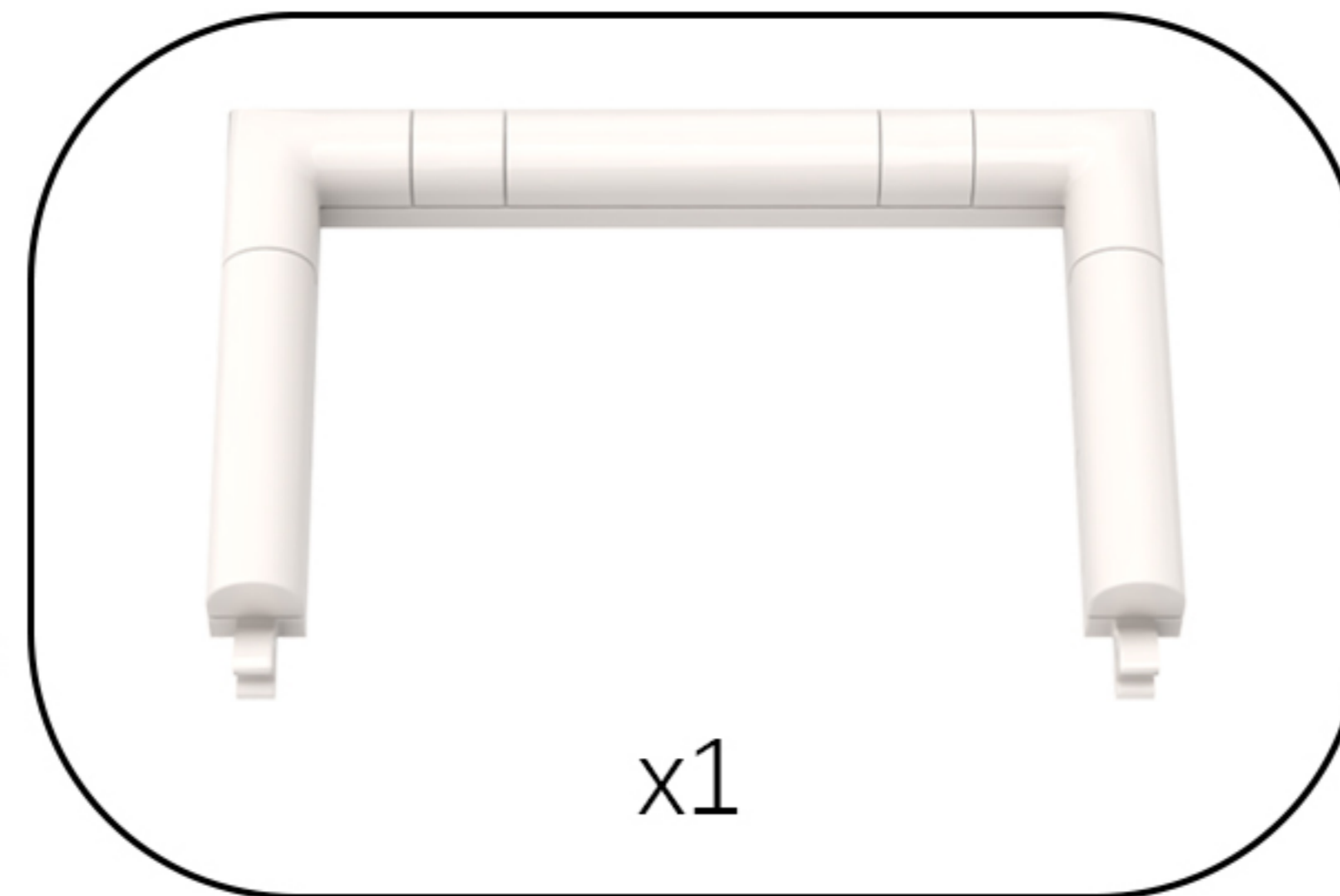
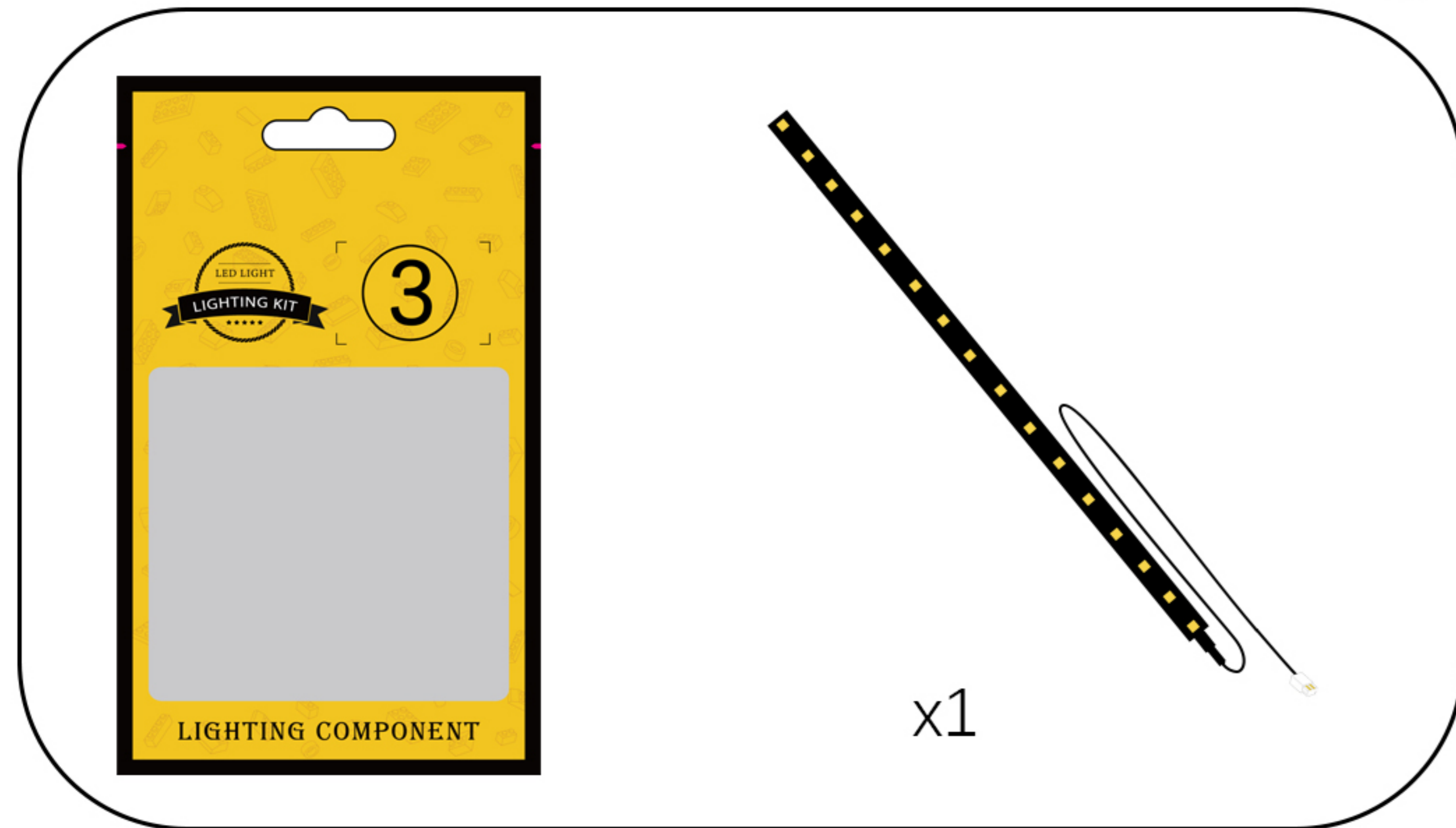

23

EN: Back to the model.

DE: Zurück zum Modell.



24

EN: Remove the building blocks one by one.

DE: Entfernen Sie die Bausteine nacheinander.

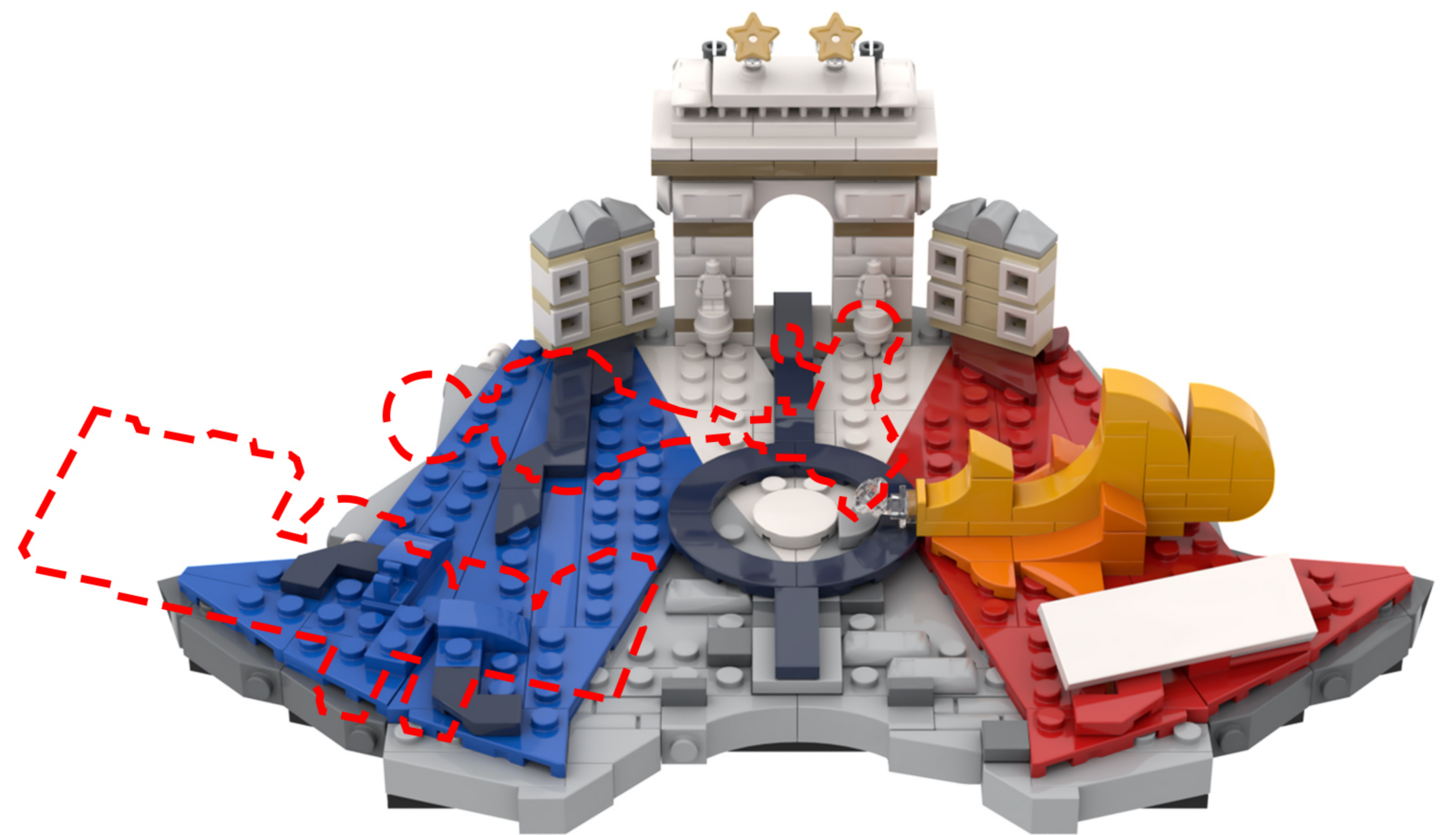
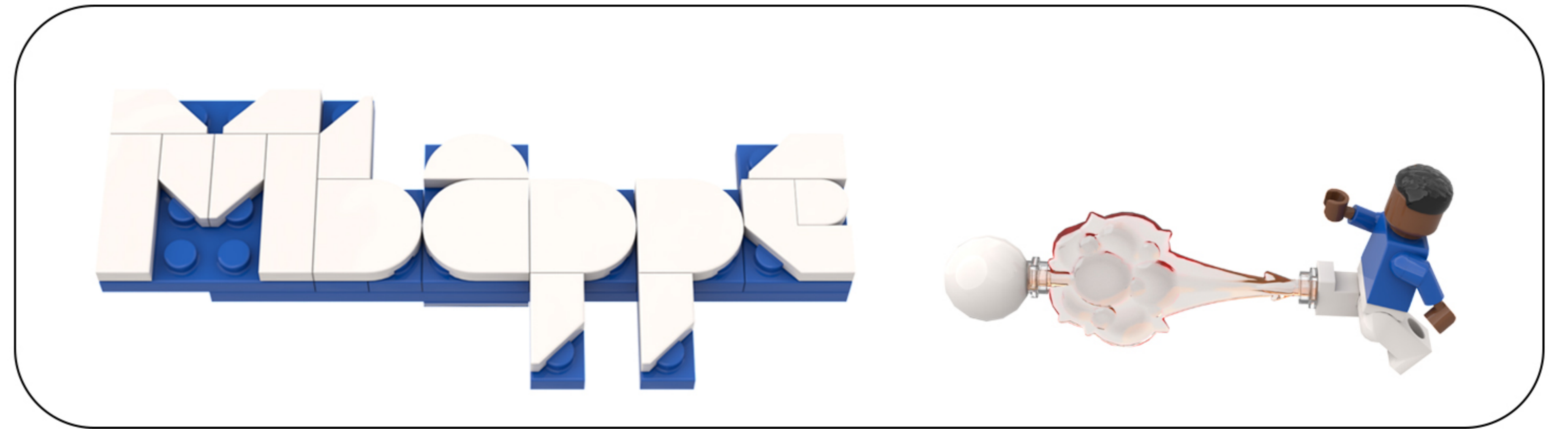

25

EN: Look toward the front left of the model.

DE: Schauen Sie auf die vordere linke Seite des Modells.

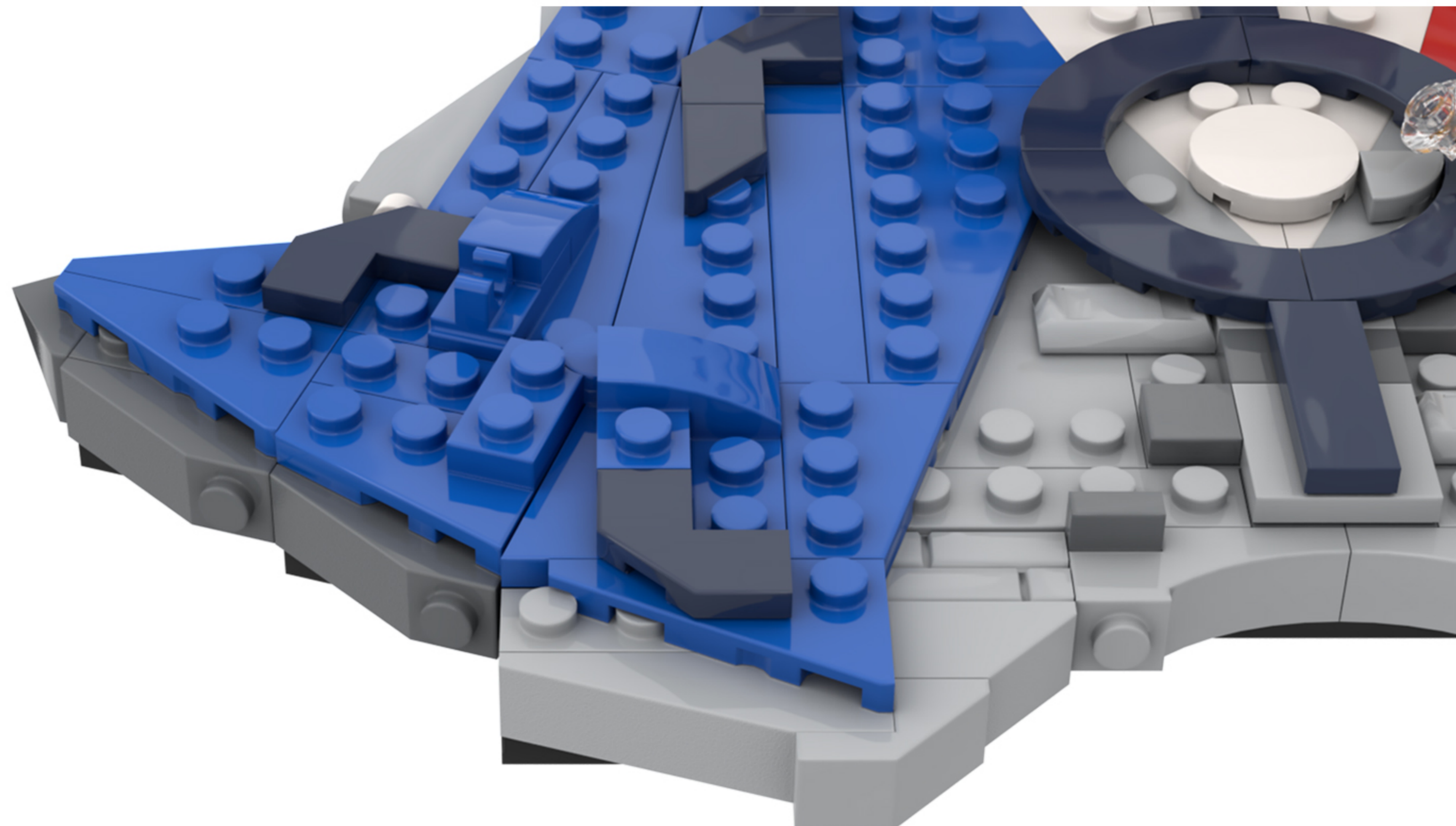

26

EN: Take the string of lights out of Bag 1, untie the zip tie, and attach the lights to the building blocks one by one.

DE: Nimm die Lichterkette aus Beutel 1, löse den Kabelbinder und befestige die Lichter nacheinander an den Bausteinen.

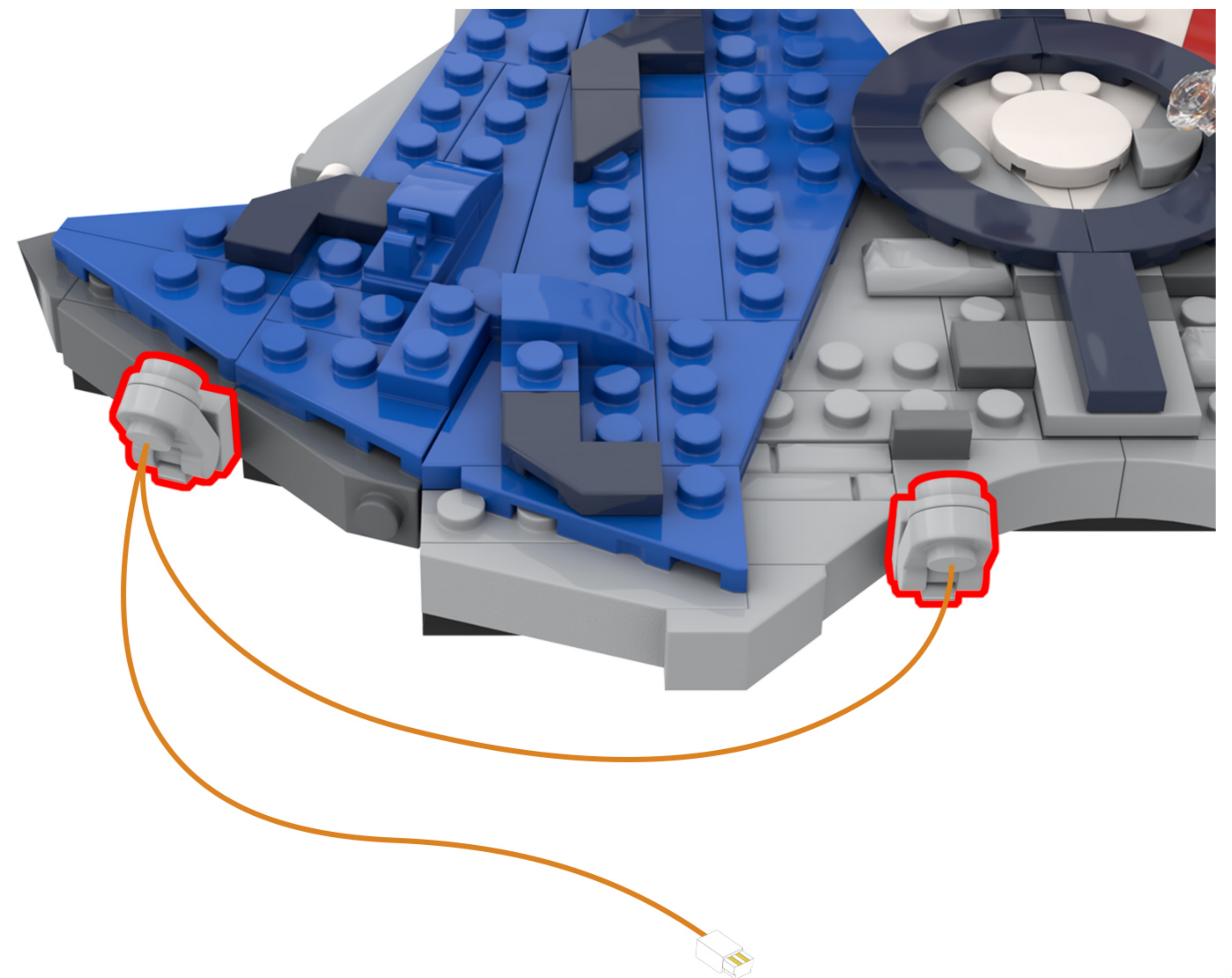
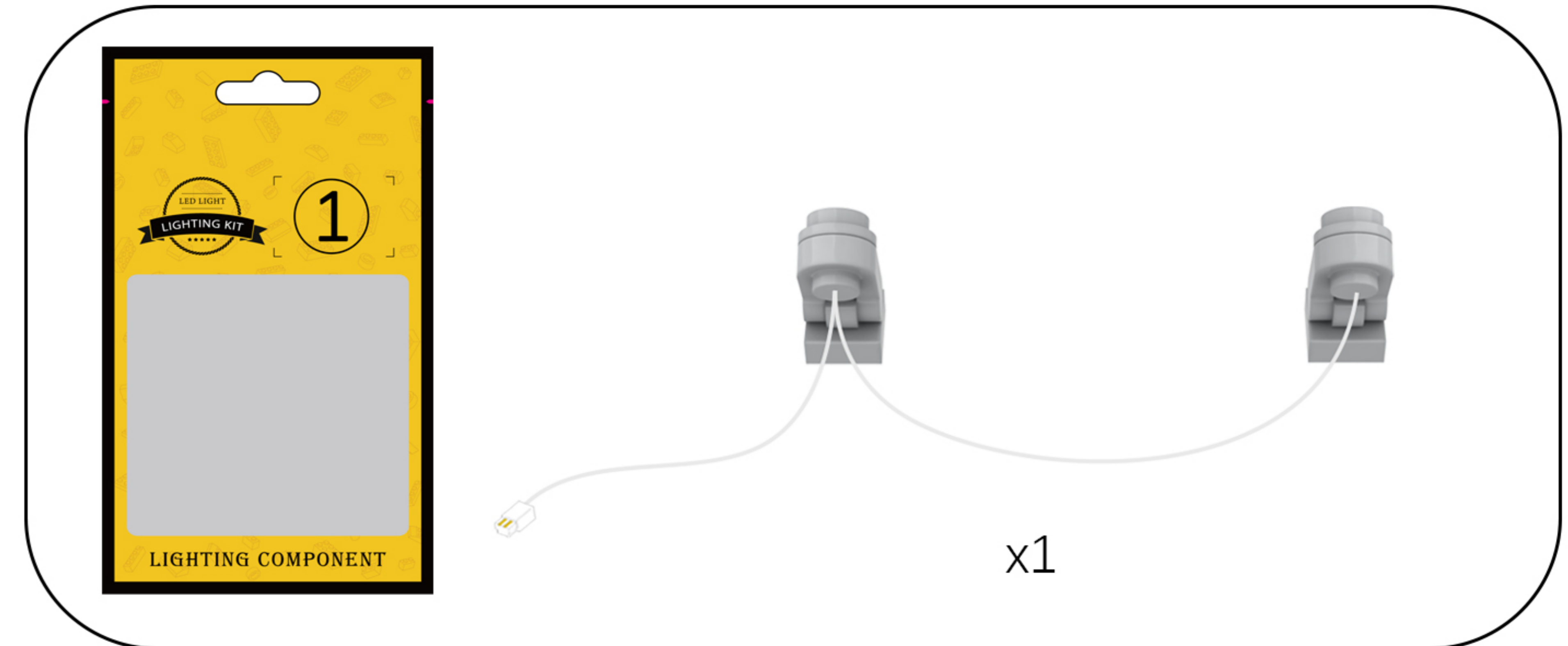

27

EN: Remove the building blocks one by one.
DE: Entfernen Sie die Bausteine nacheinander.

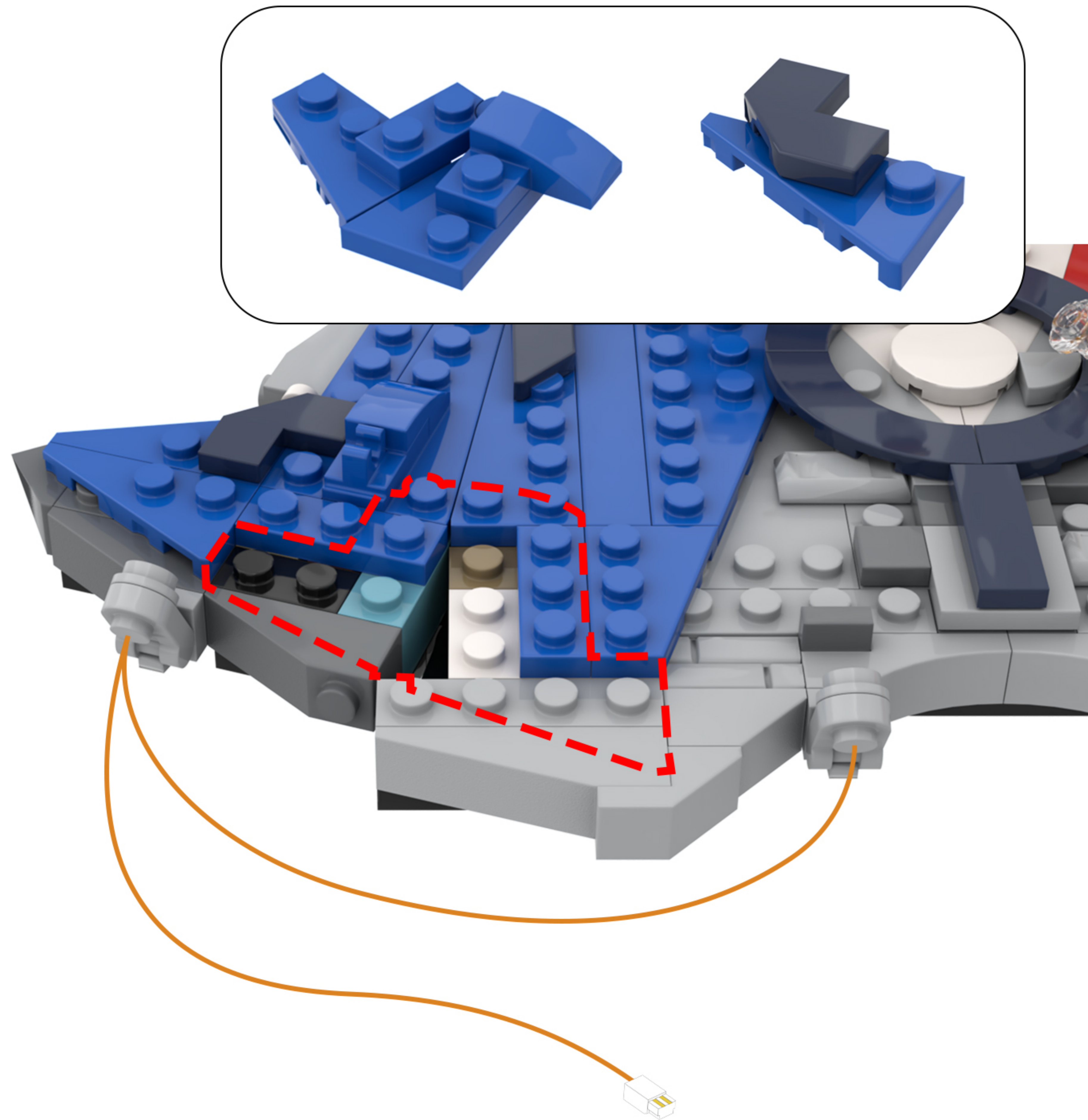

28

EN: Find the wire in the string of lights.
DE: Finde den Draht in der Lichterkette.

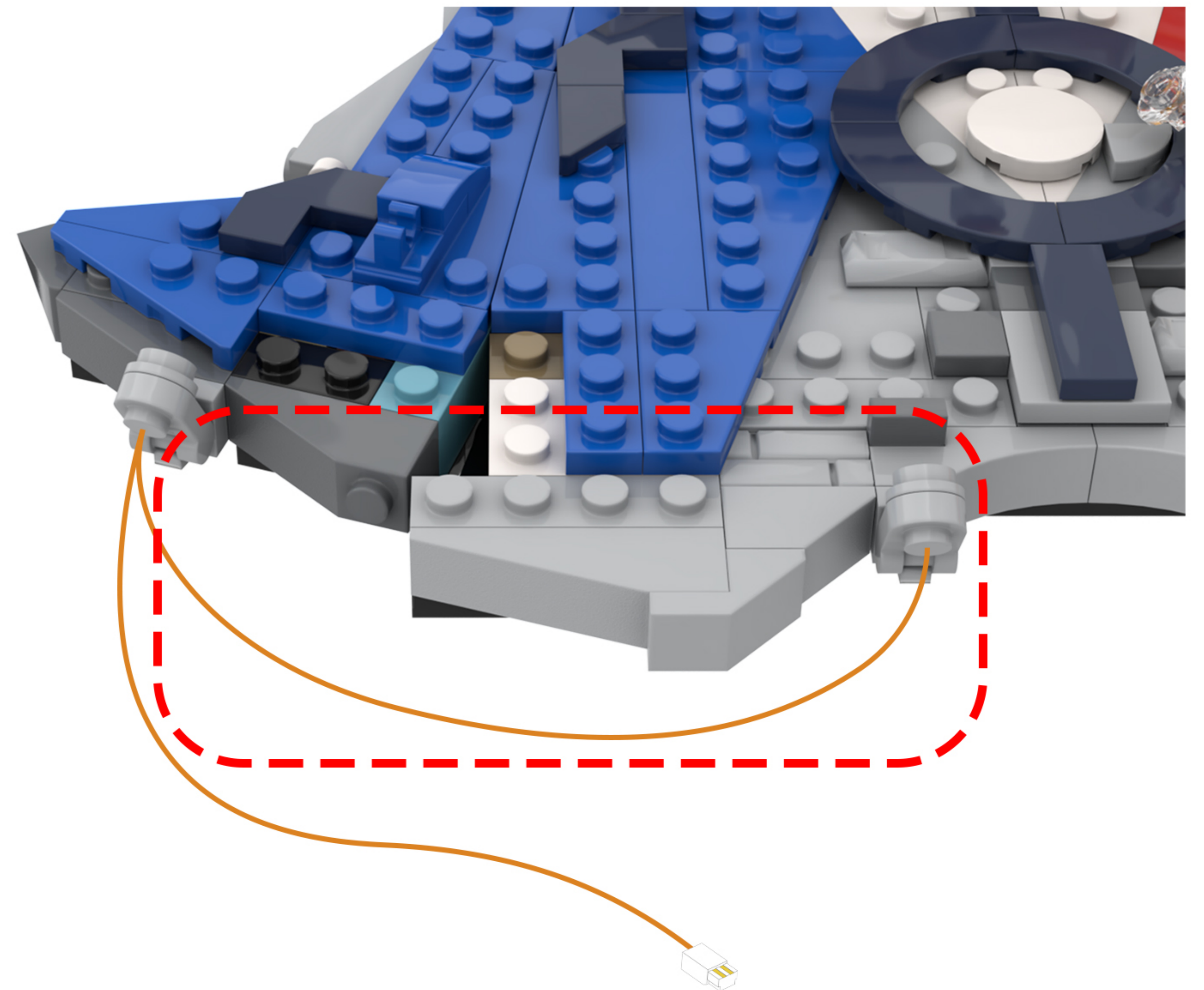

29

EN: Position the wires so they avoid the protrusions on the building blocks, and thread some of the wires through the gaps between the blocks.

DE: Führen Sie die Drähte so, dass sie die Vorsprünge an den Bausteinen umgehen, und führen Sie einige der Drähte durch die Lücken zwischen den Steinen.

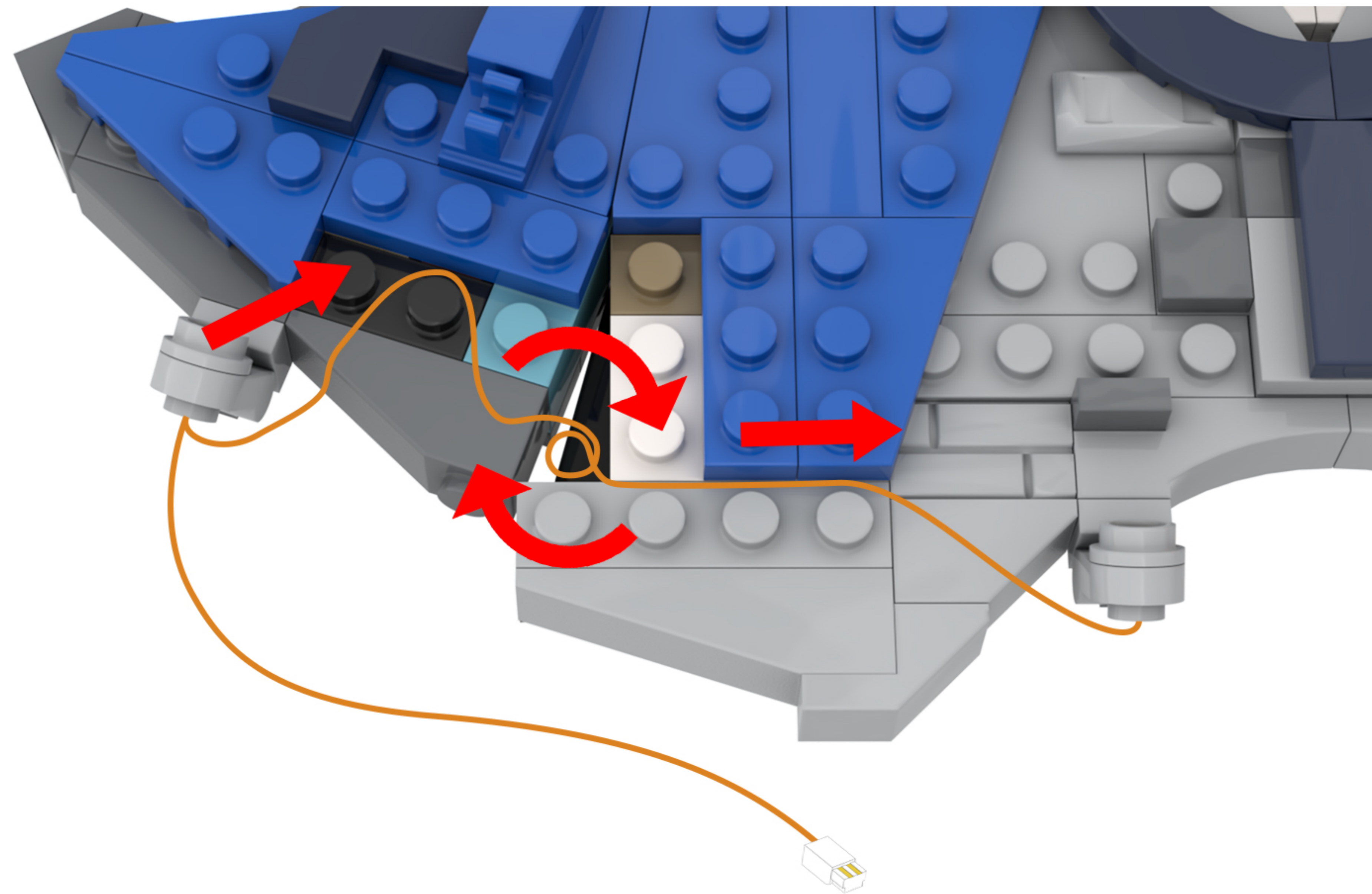

30

EN: Take out the disassembled building blocks and reassemble them in order.

DE: Nehmen Sie die zerlegten Bausteine heraus und setzen Sie sie der Reihe nach wieder zusammen.

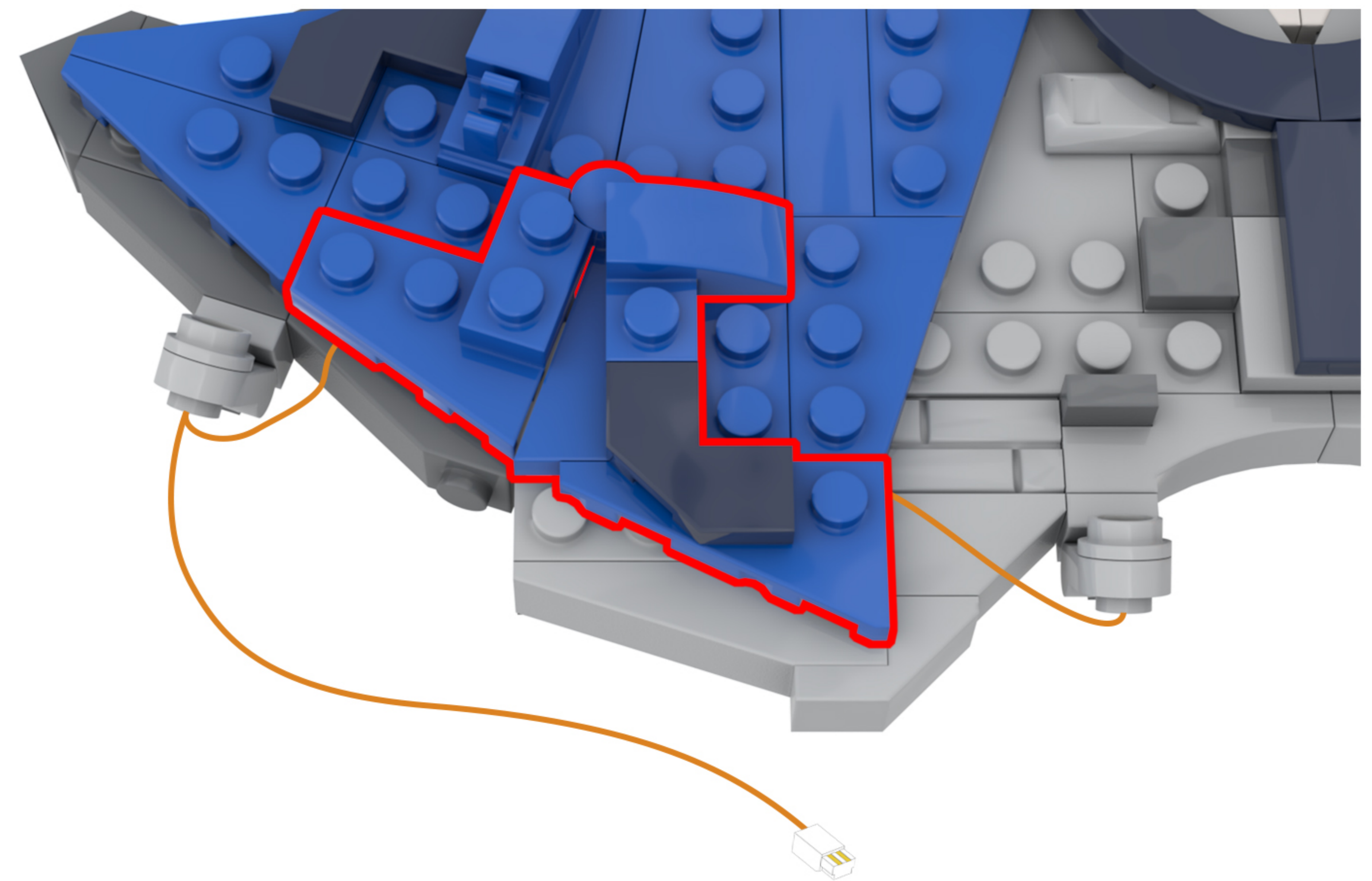
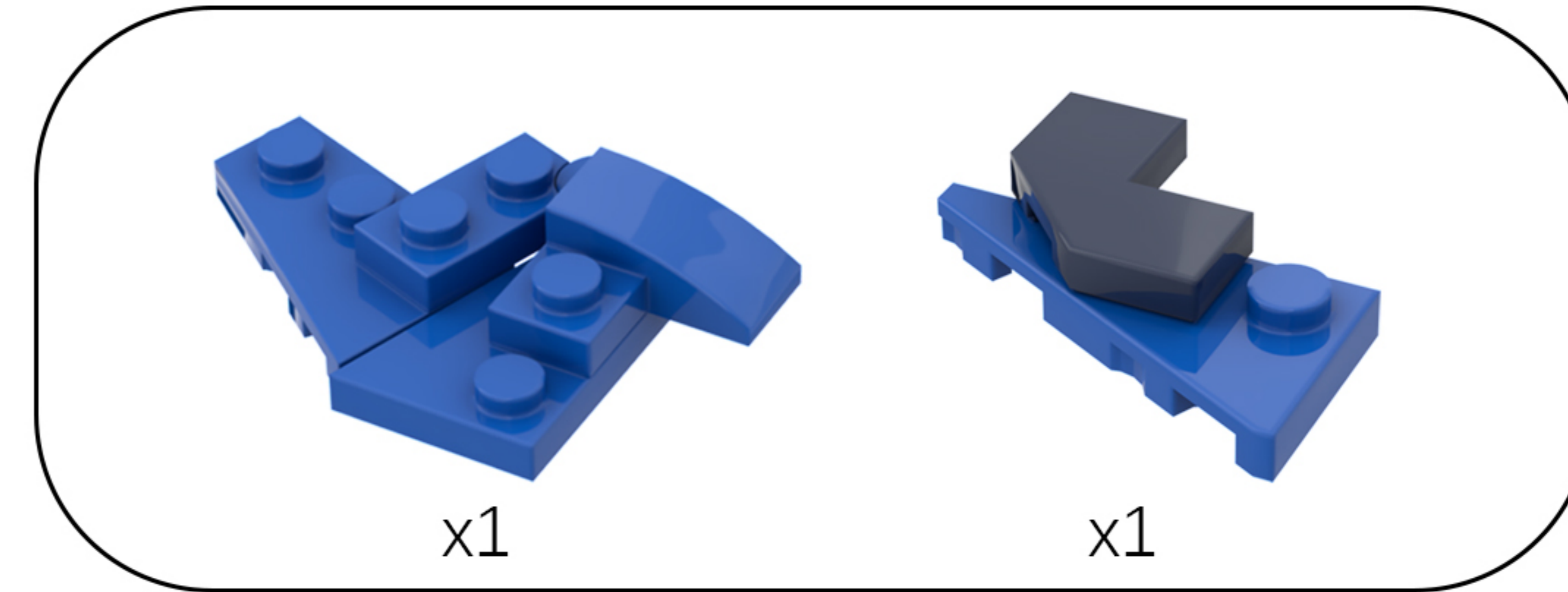

31

EN: Split as shown in the figure.

DE: Wie in der Abbildung gezeigt, teilen Sie es auf.

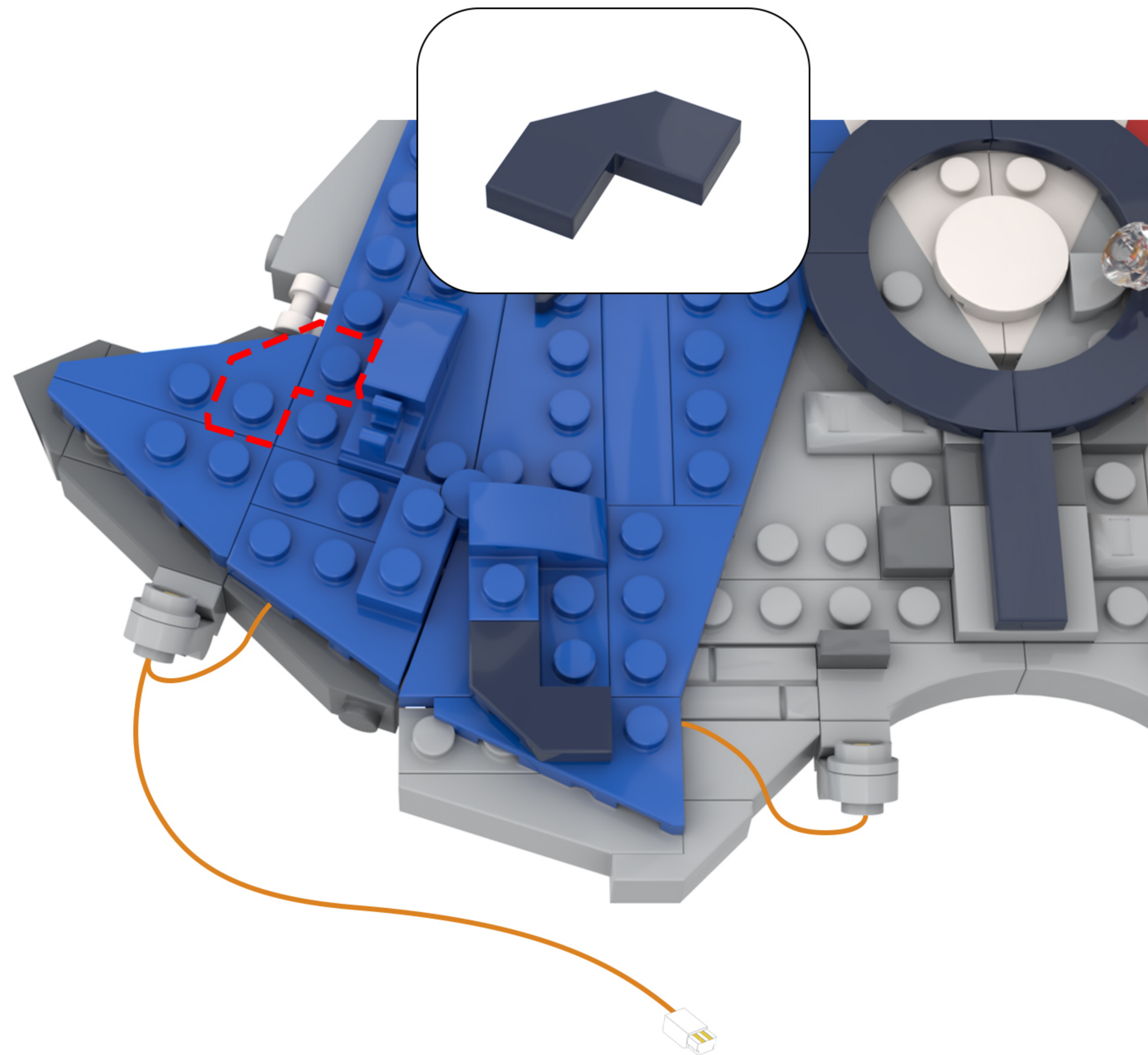

32

EN: Locate this light cord in the diagram.

DE: Suchen Sie dieses Lichtkabel in der Abbildung.

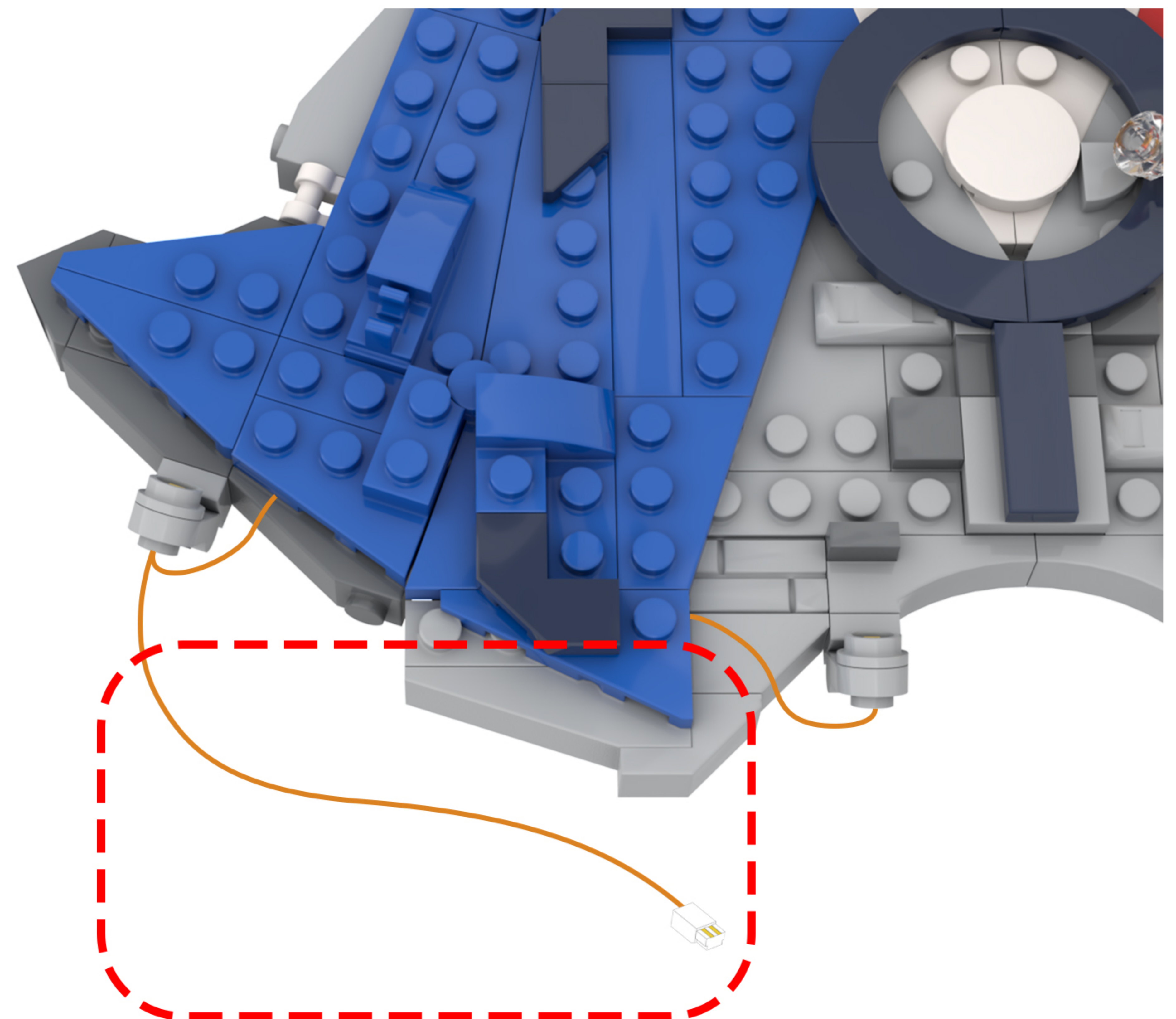

33

EN: Place the light cord between the protrusions on the building blocks.

DE: Führen Sie das Lichtkabel zwischen den Vorsprüngen der Bausteine hindurch.

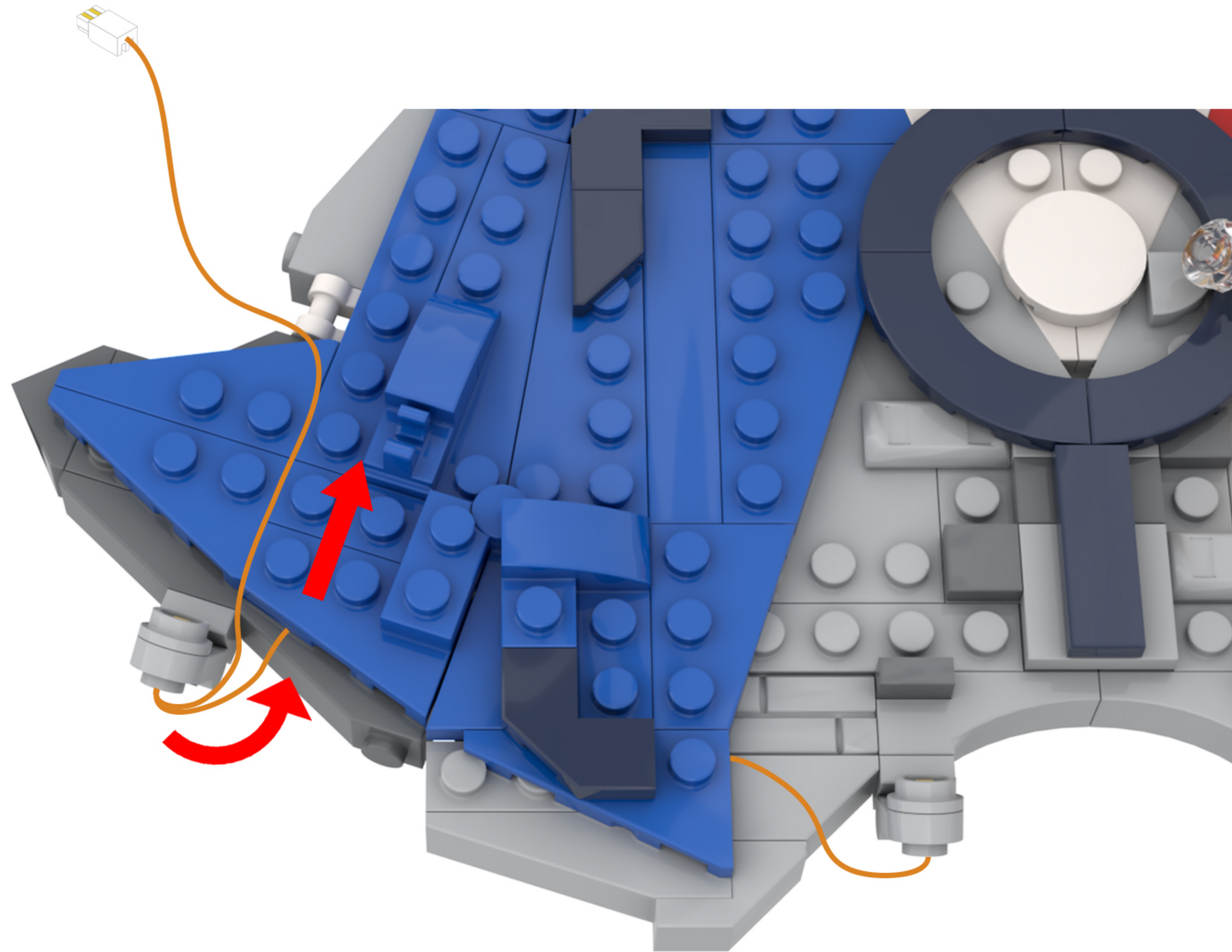

34

EN: Take out the disassembled building blocks, reassemble them, and secure the light cord.

DE: Nehmen Sie die zerlegten Bausteine heraus, setzen Sie sie wieder zusammen und befestigen Sie das Lichtkabel.

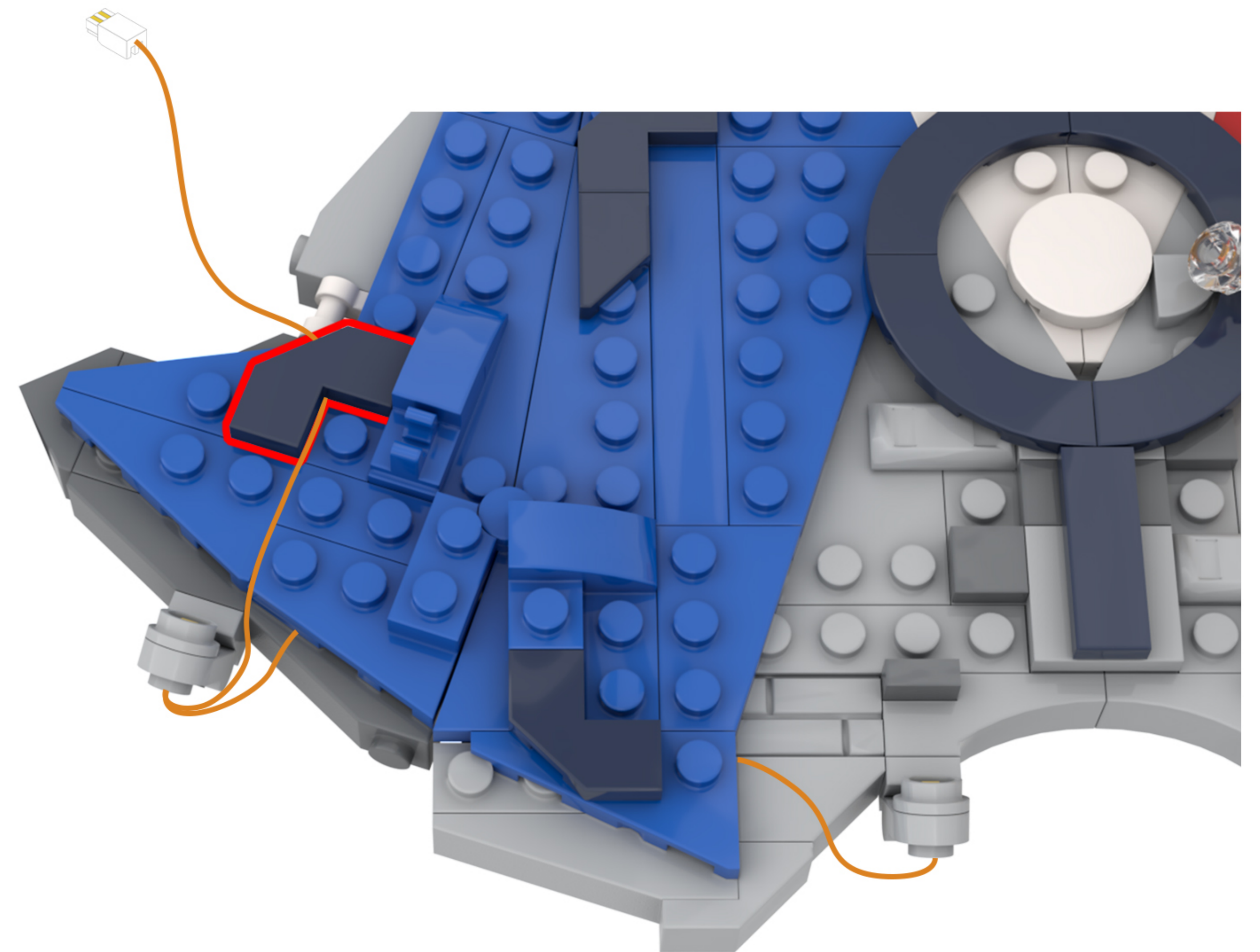
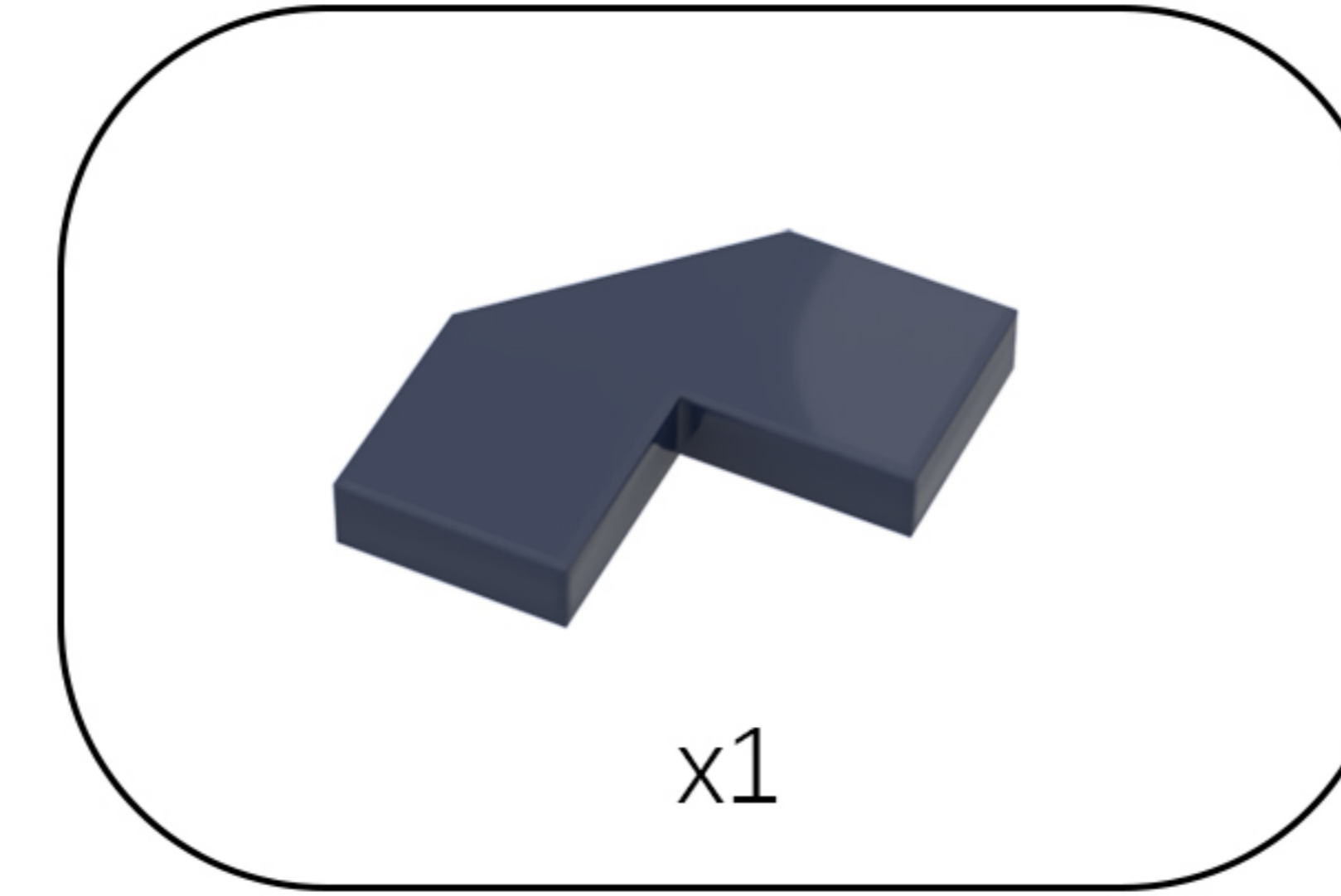

35

EN: Thread the lamp cord through the holes in the building blocks.

DE: Führen Sie das Lampenkabel durch die Löcher in den Bausteinen.

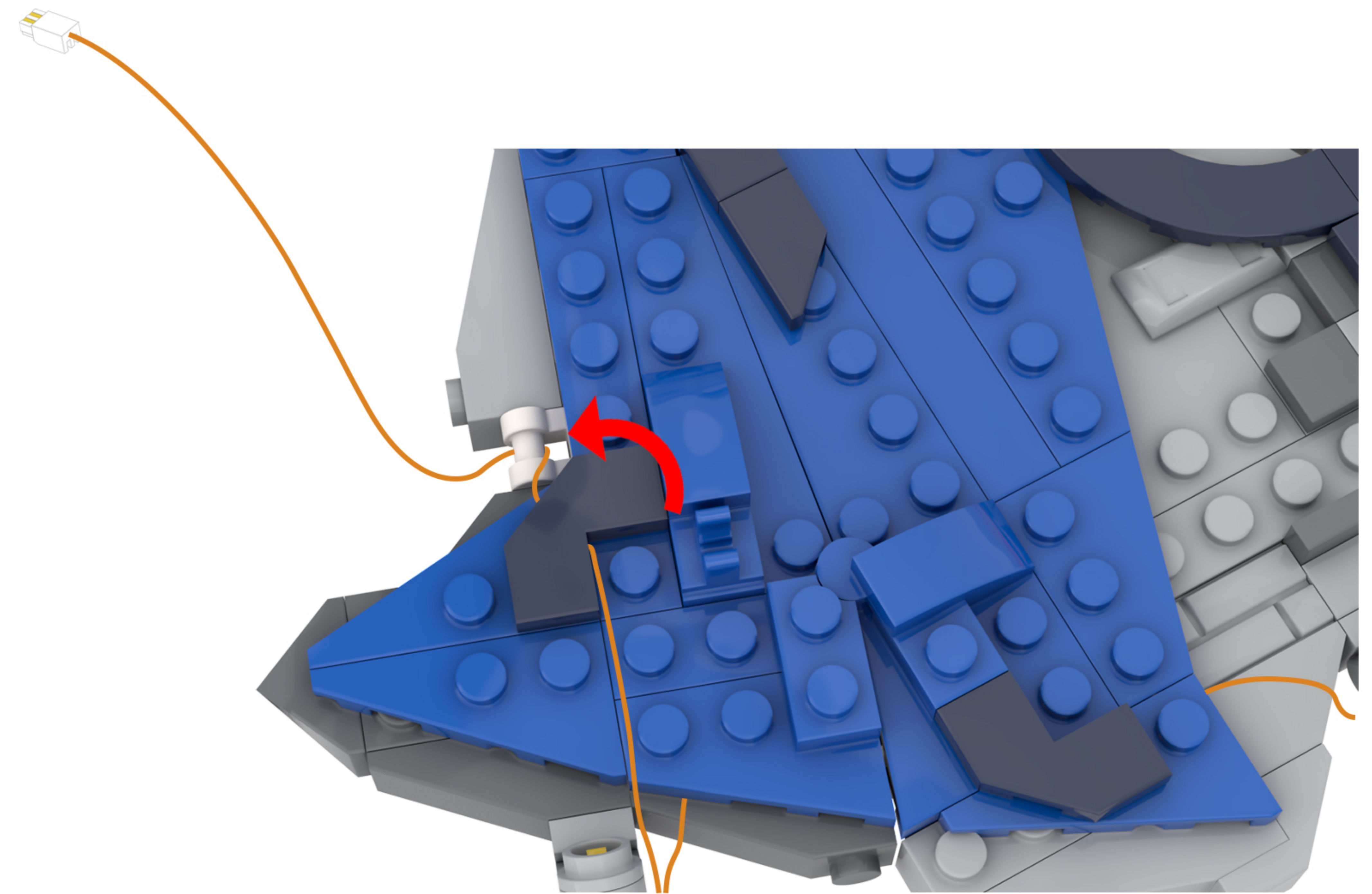
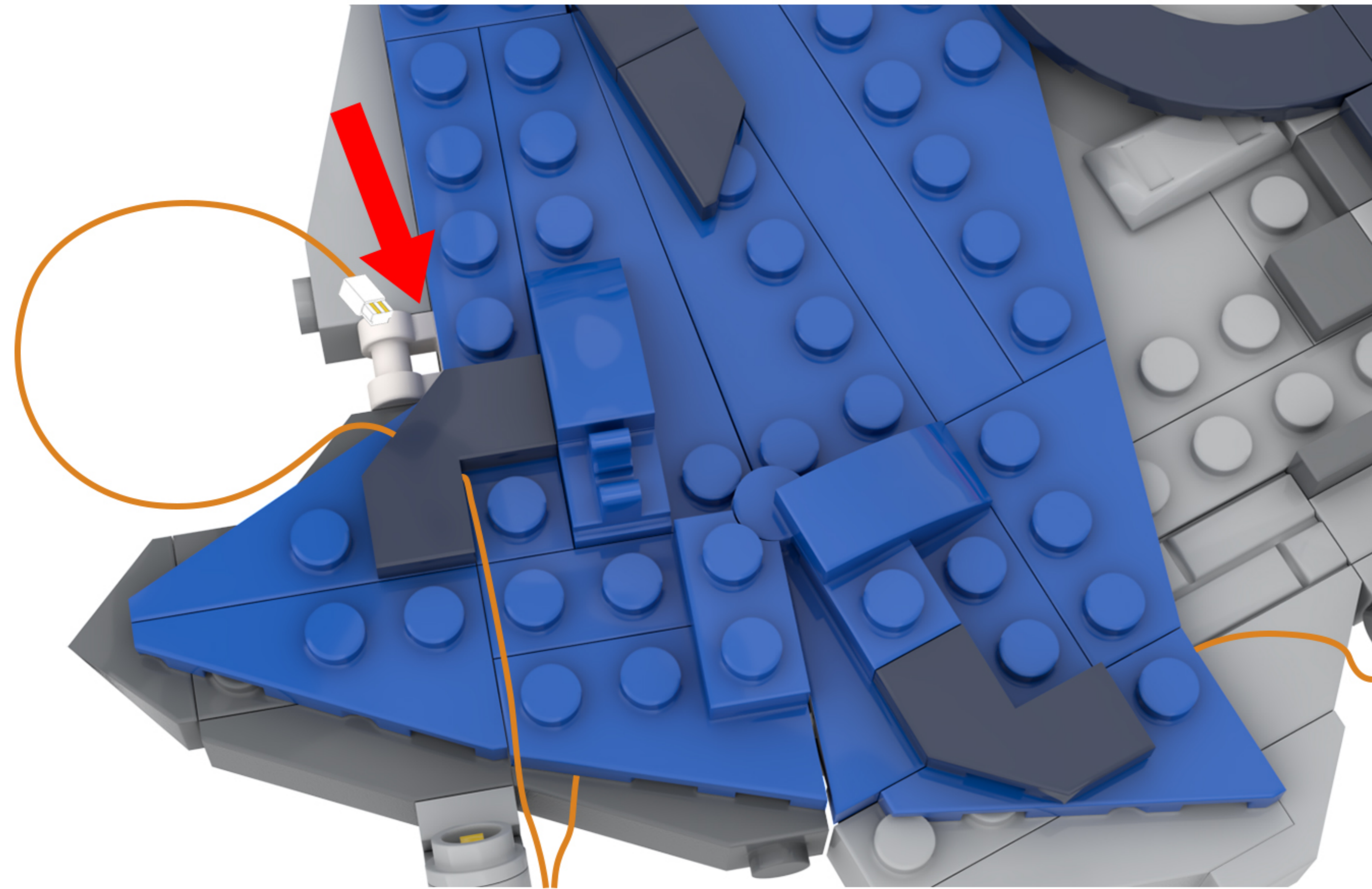

36

EN: Look at the block component highlighted in the image.

DE: Schauen Sie sich die im Bild hervorgehobene Blockkomponente an.

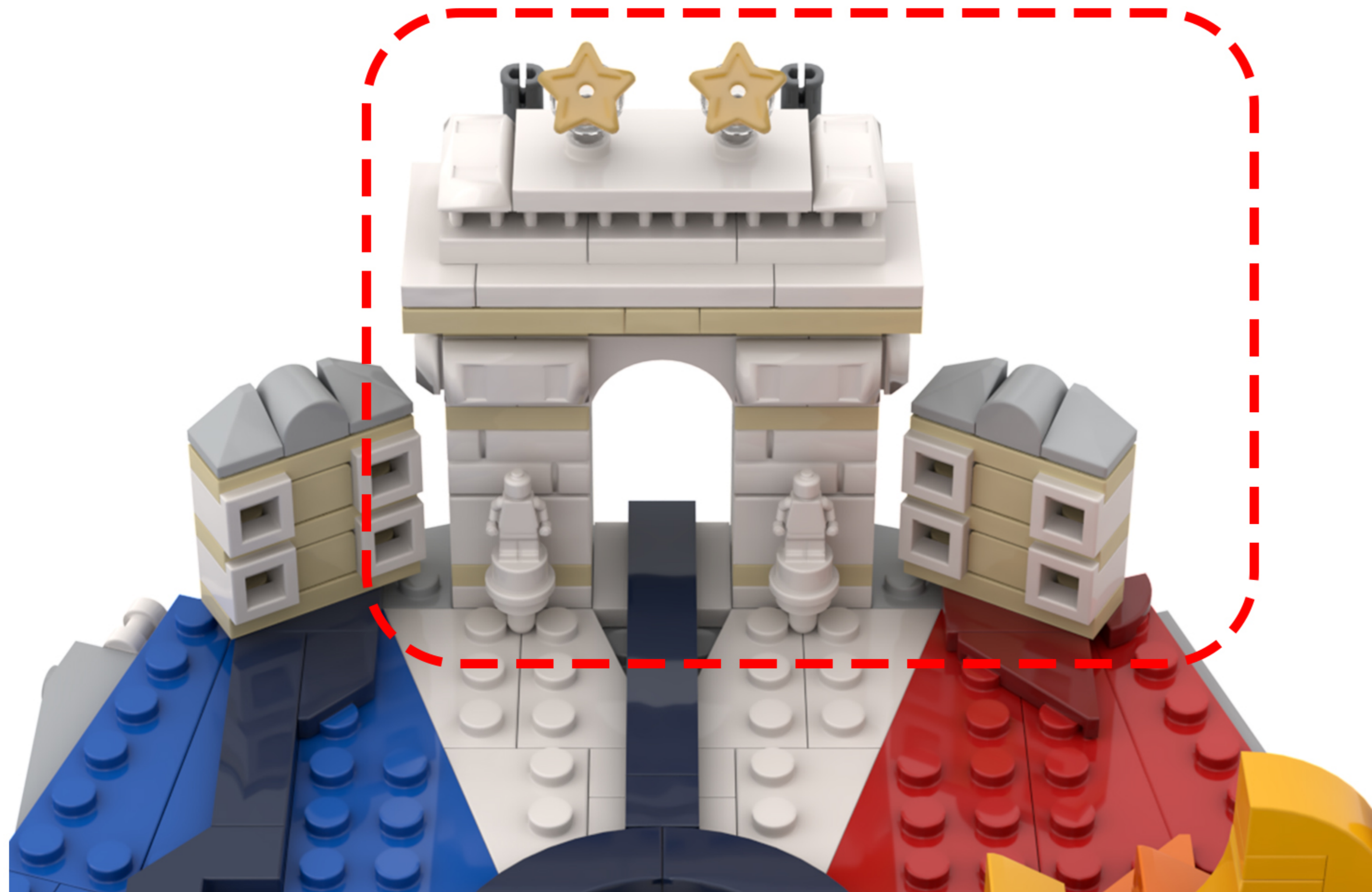

37

EN: Remove the building blocks one by one.

DE: Entfernen Sie die Bausteine nacheinander.

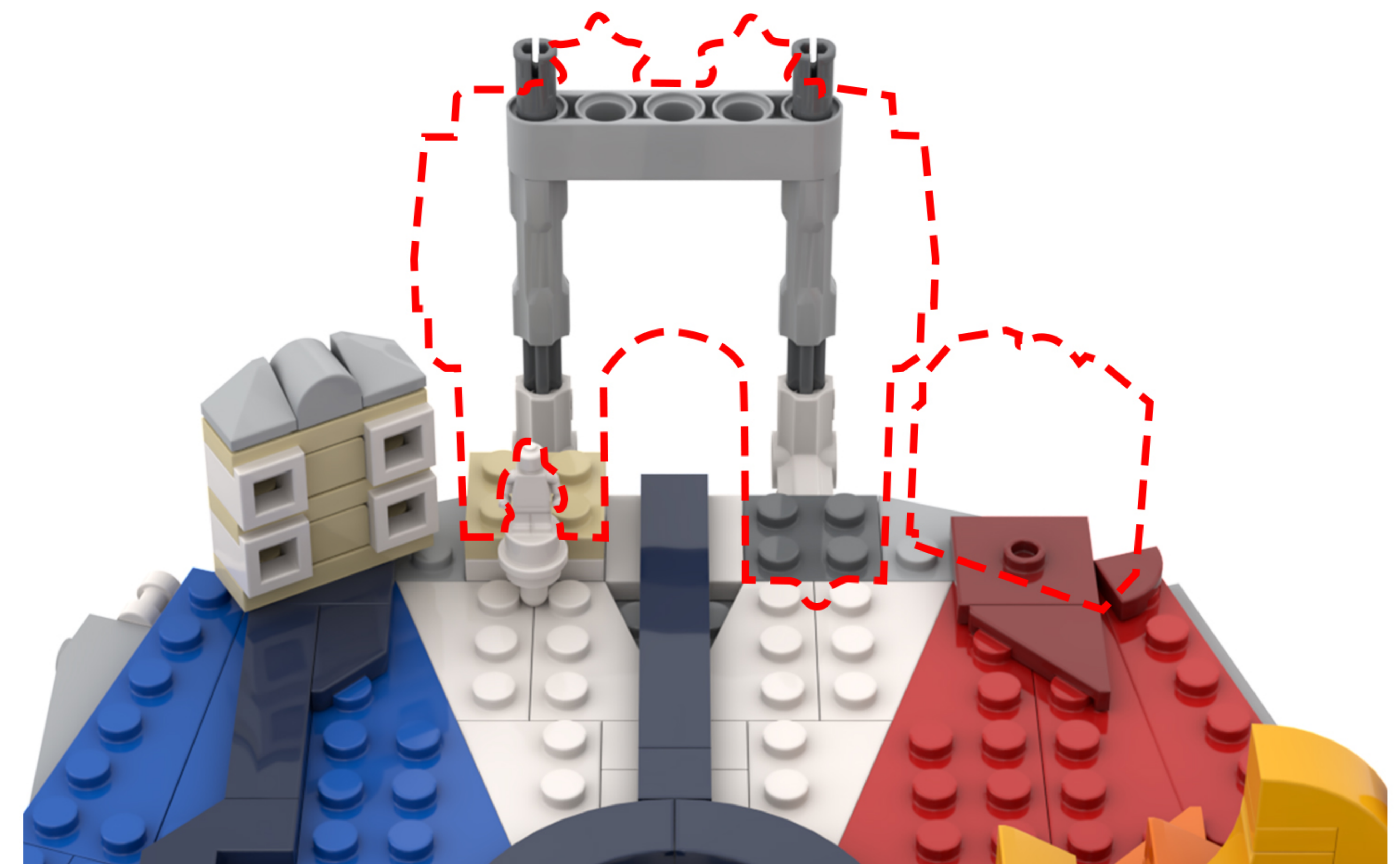

38

EN: When disassembling the building blocks in the previous step, be sure to keep this 2x2 dark gray base plate.

DE: Achten Sie beim Auseinanderbauen der Bausteine im vorherigen Schritt darauf, diese dunkelgraue 2x2-Grundplatte aufzubewahren.

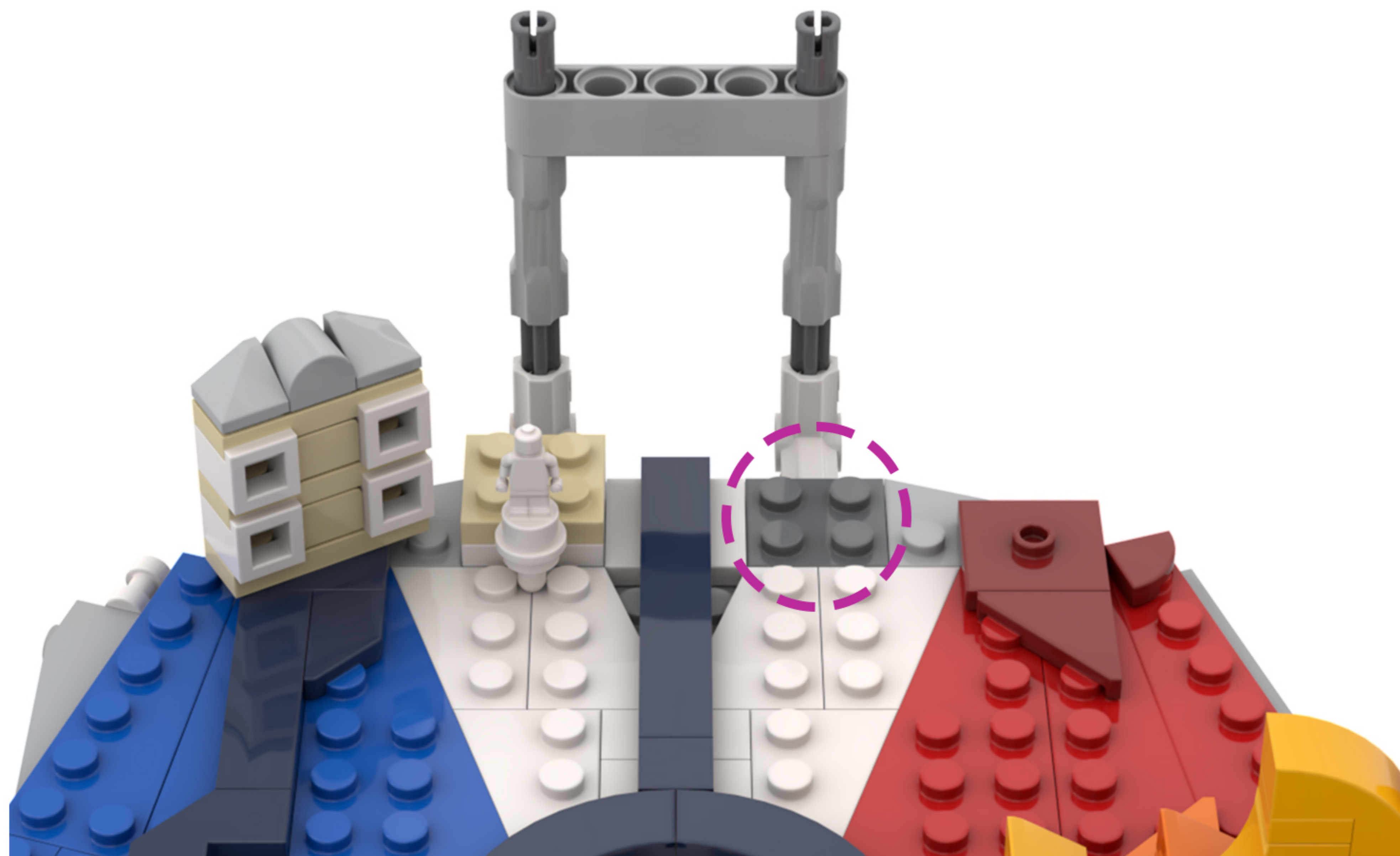

39

EN: Take out the disassembled building blocks and take them apart one by one.

DE: Nimm die zerlegten Bausteine heraus und nimm sie nacheinander auseinander.

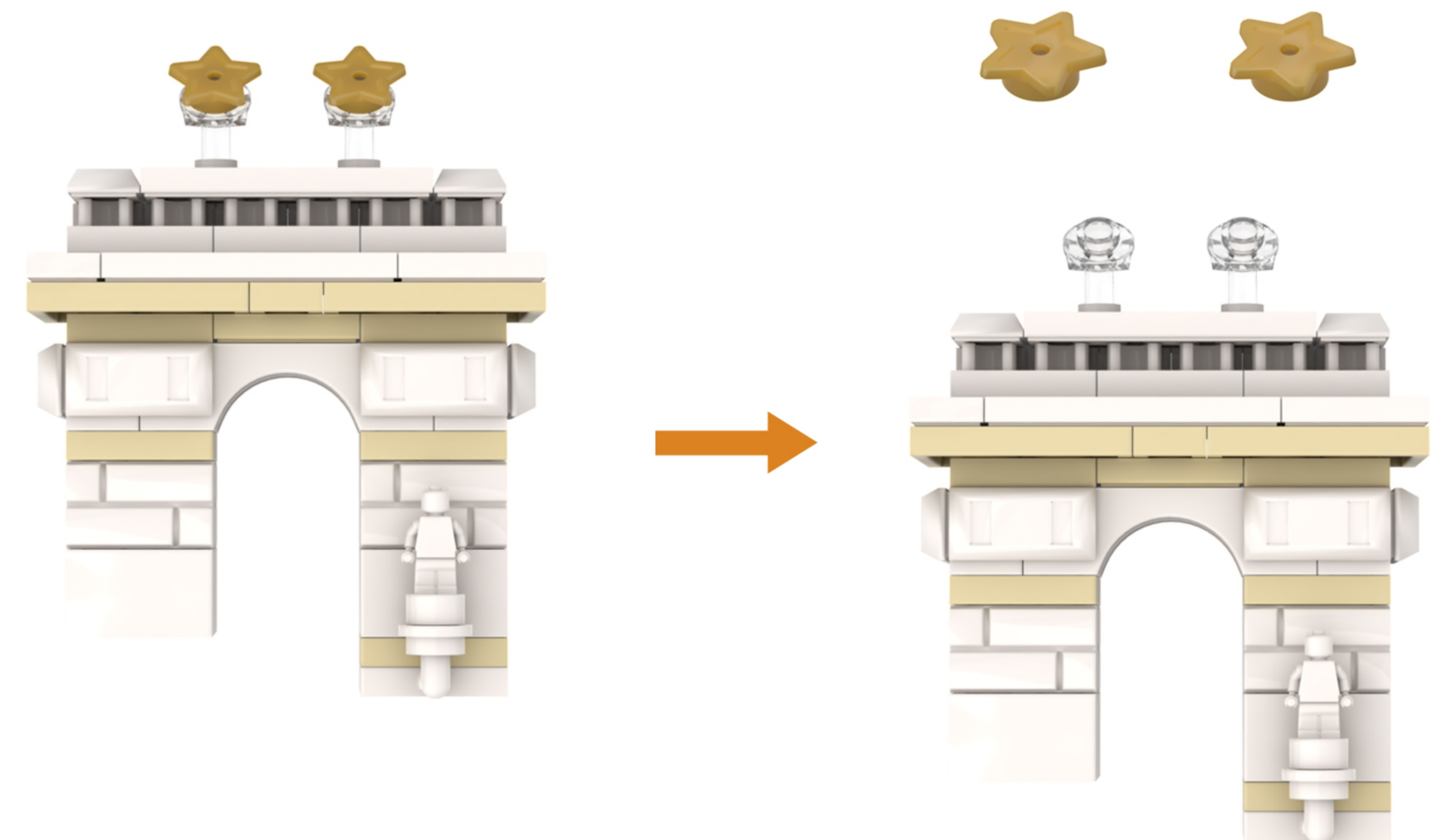
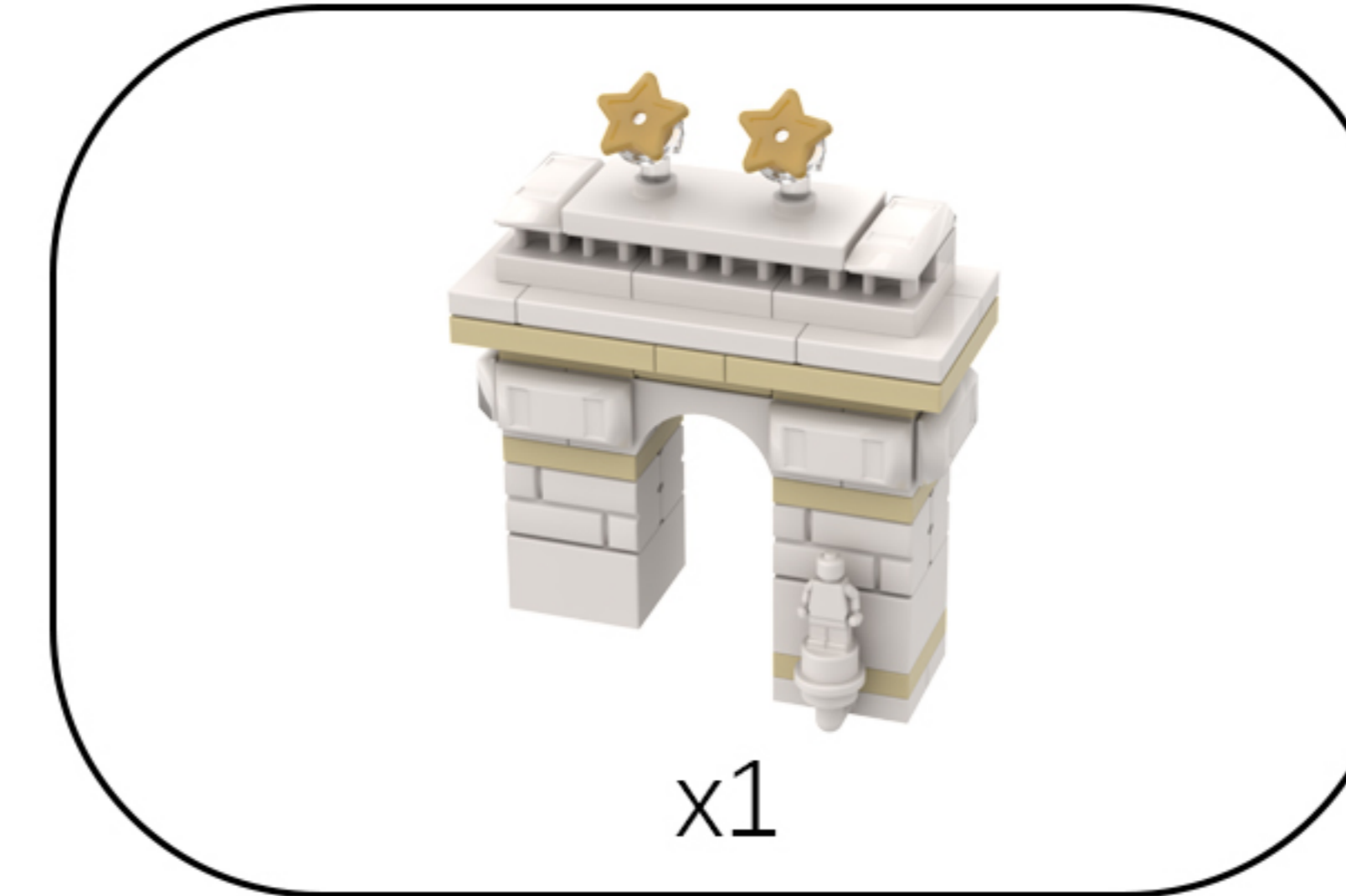

40

EN: Take the string of lights out of Bag 1 and remove the zip tie. Take the disassembled building blocks and attach them to the string of lights in order.

DE: Nimm die Lichterkette aus Beutel 1 und entferne den Kabelbinder. Nimm die zerlegten Bausteine und befestige sie der Reihe nach an der Lichterkette.

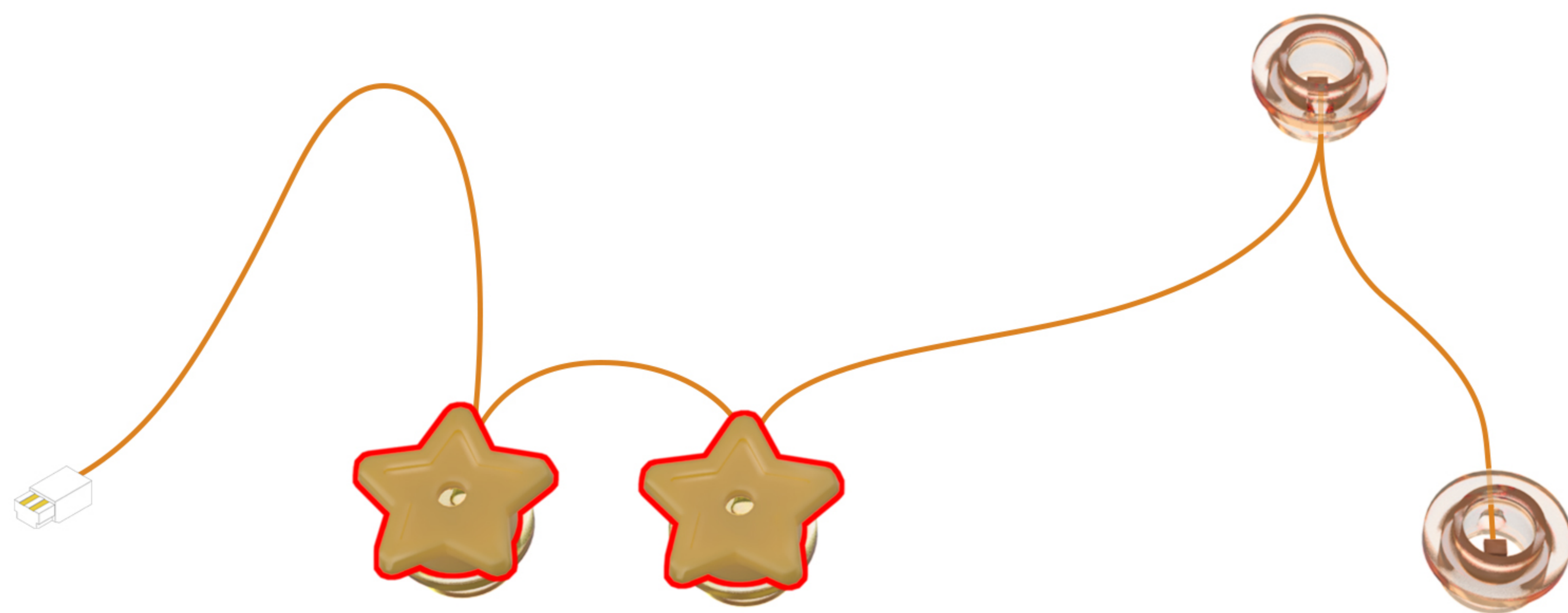
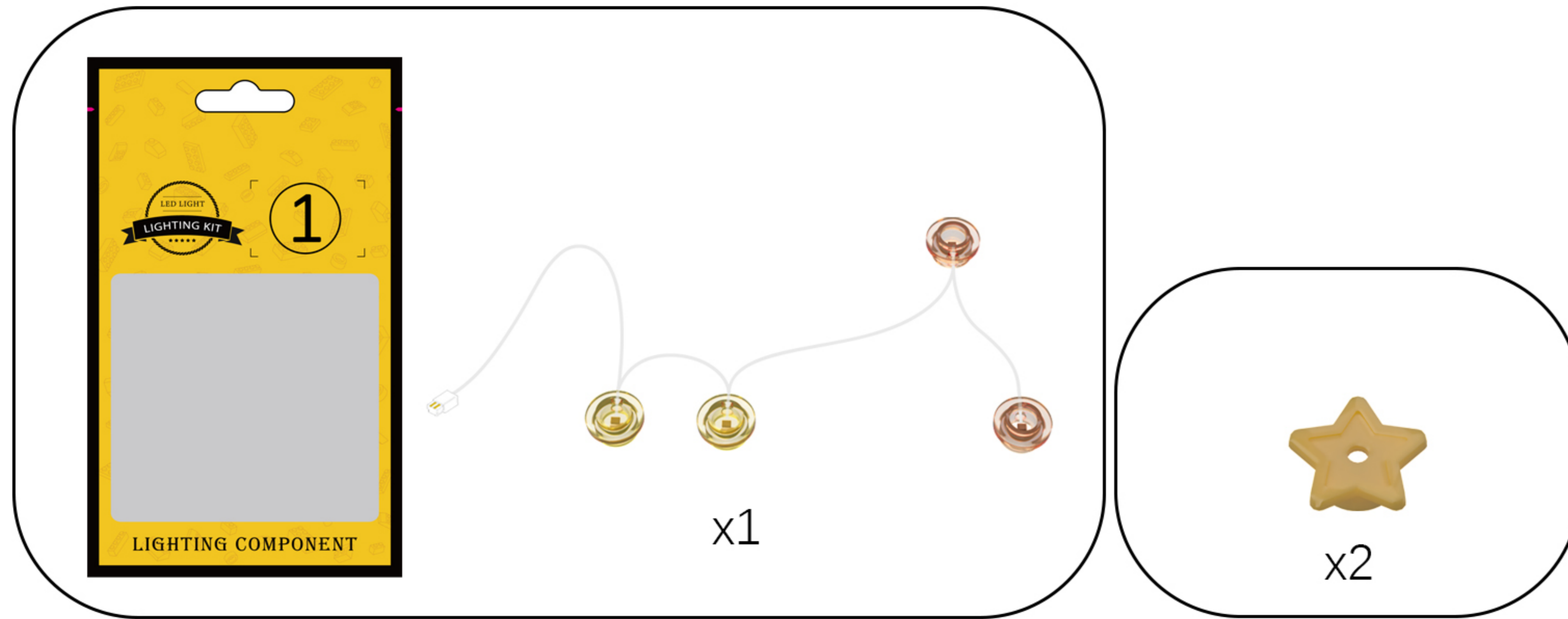

41

EN: Restore the building blocks.

DE: Stellen Sie die Bausteine wieder her.

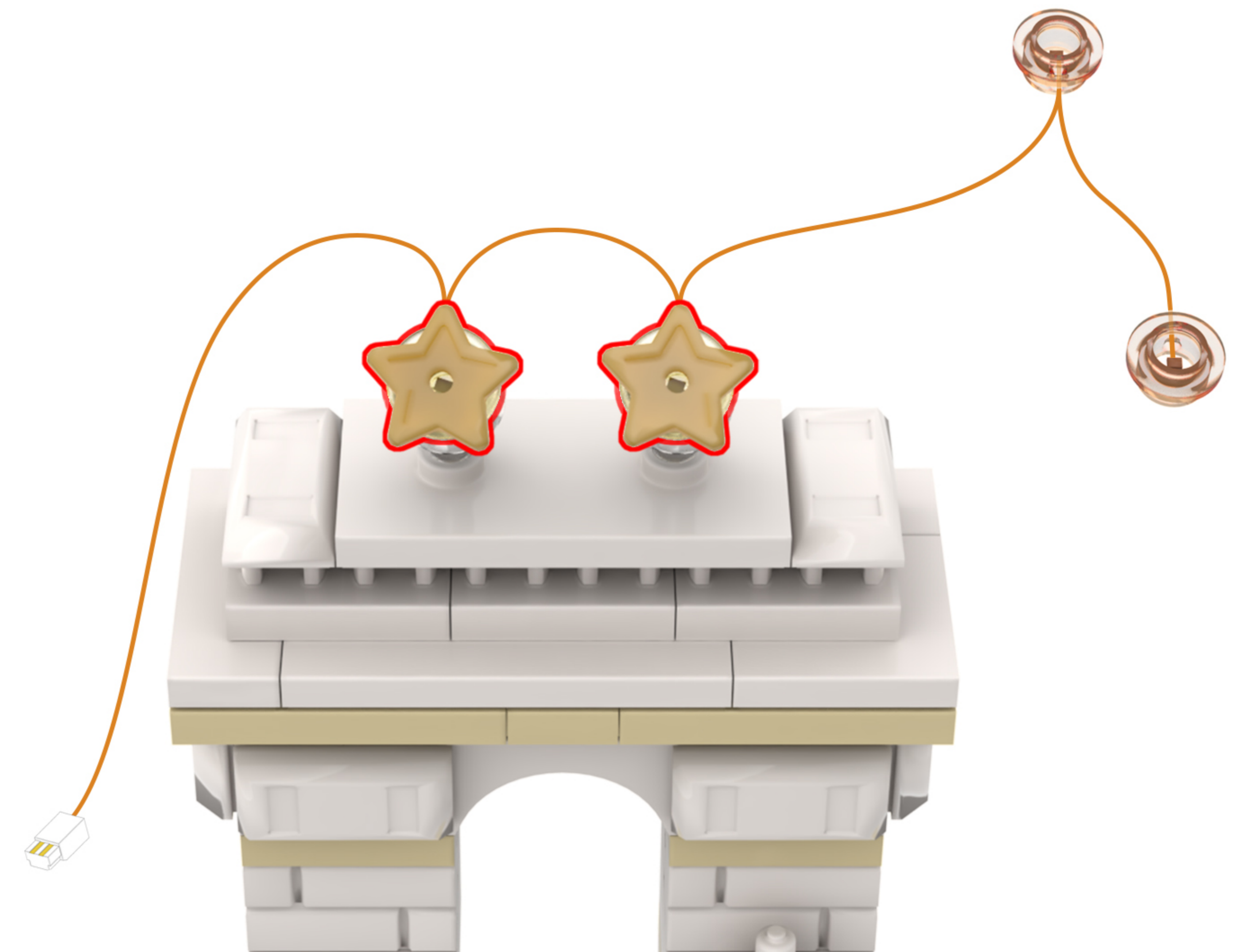

42

EN: Rotate the model to the side.

DE: Drehen Sie das Modell zur Seite.

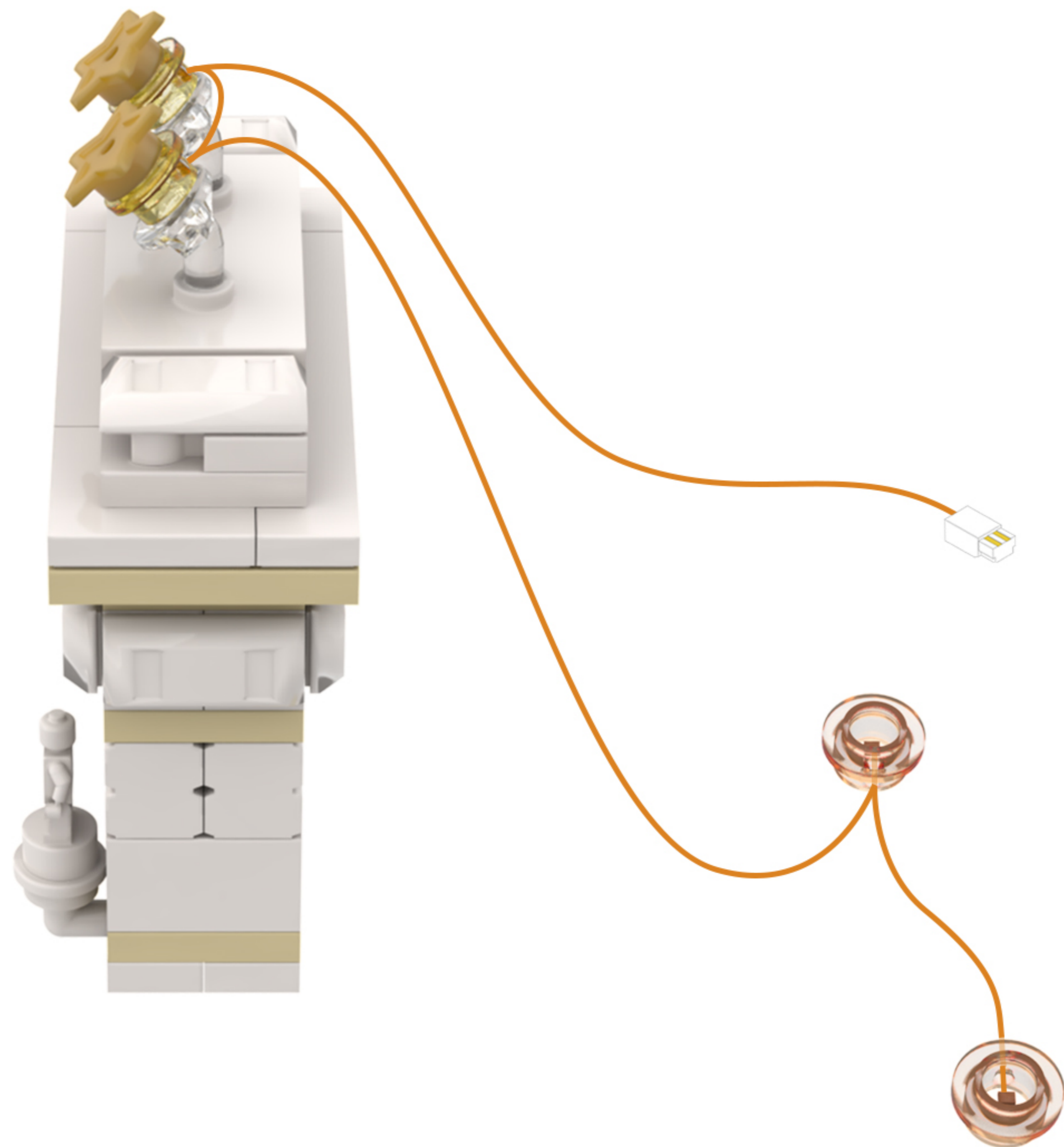
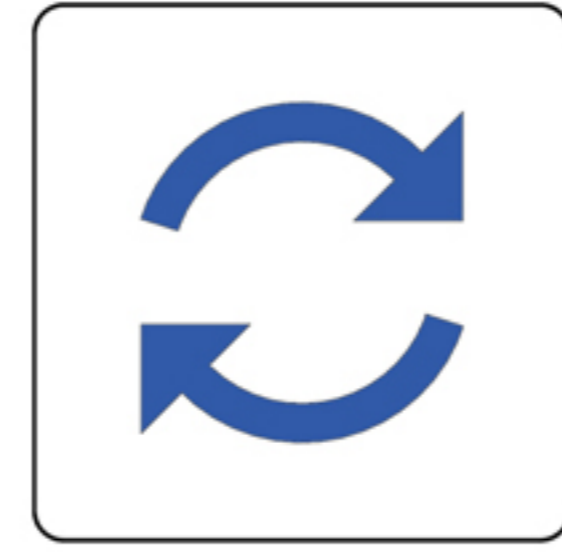

43

EN: Place the wire from the string of lights under the building block.

DE: Führe das Kabel der Lichterkette unter den Baustein.

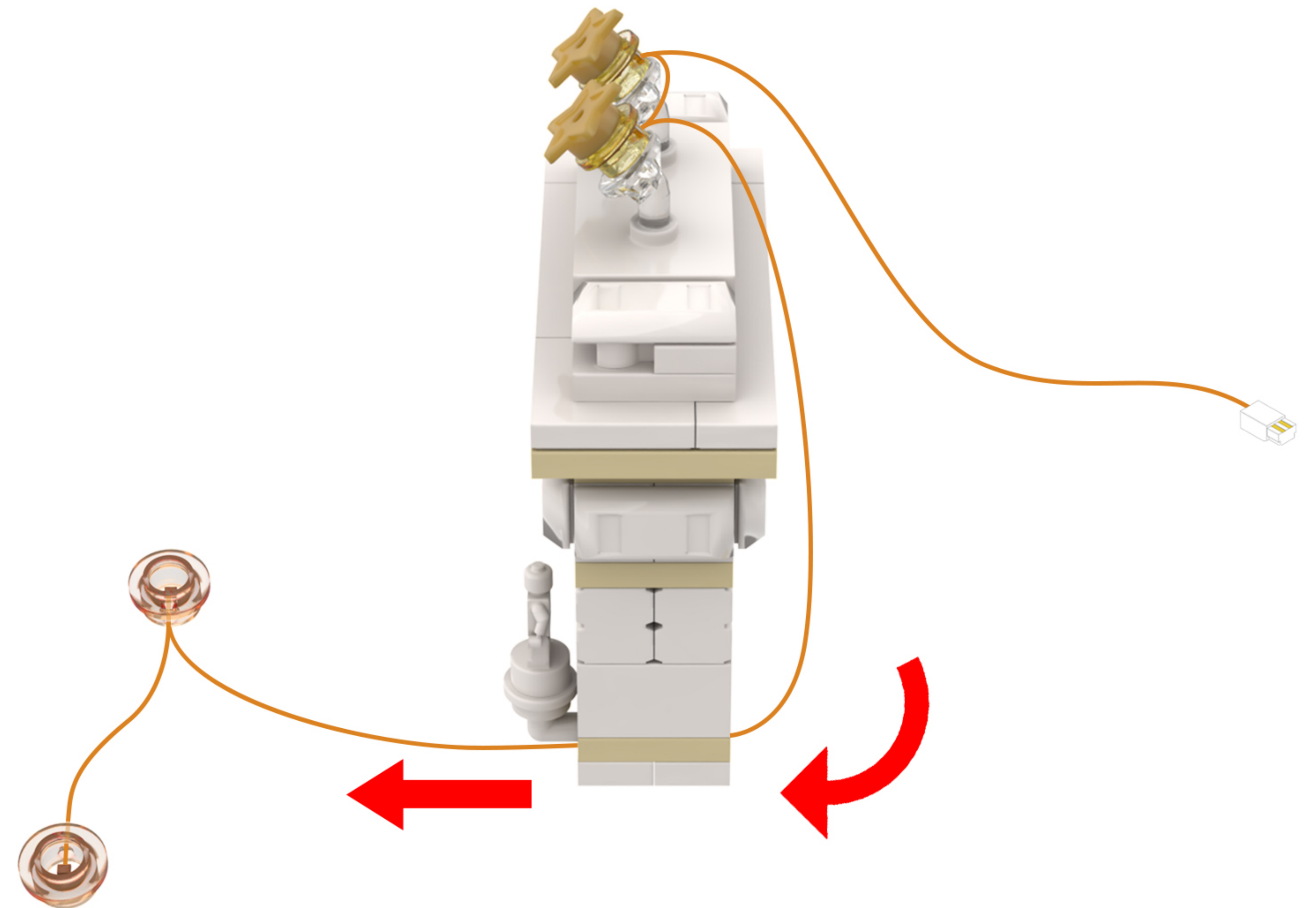

44

EN: Return the building blocks to their original positions so that they press down on the light cord.

DE: Bringen Sie die Bausteine wieder in ihre ursprüngliche Position, sodass sie auf das Lichtkabel drücken.

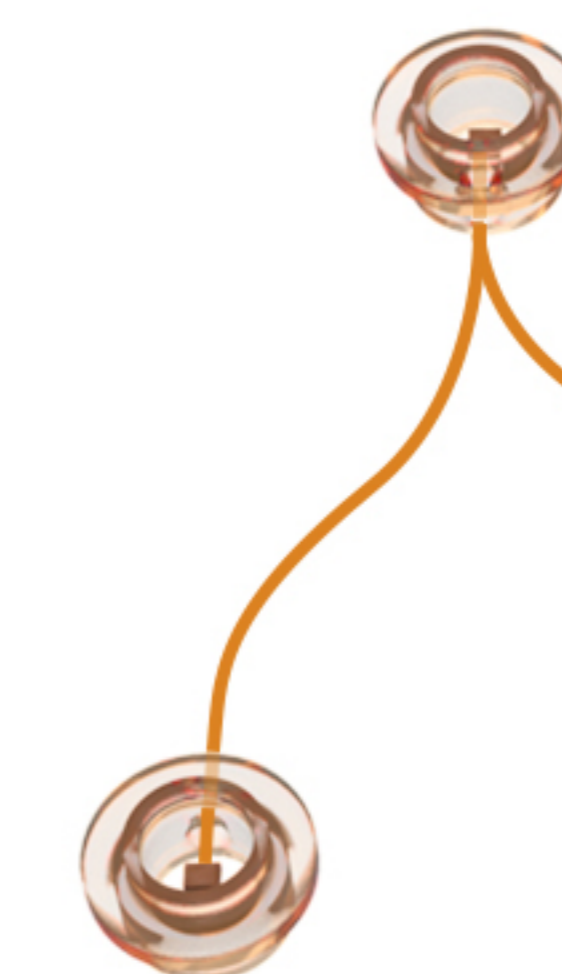
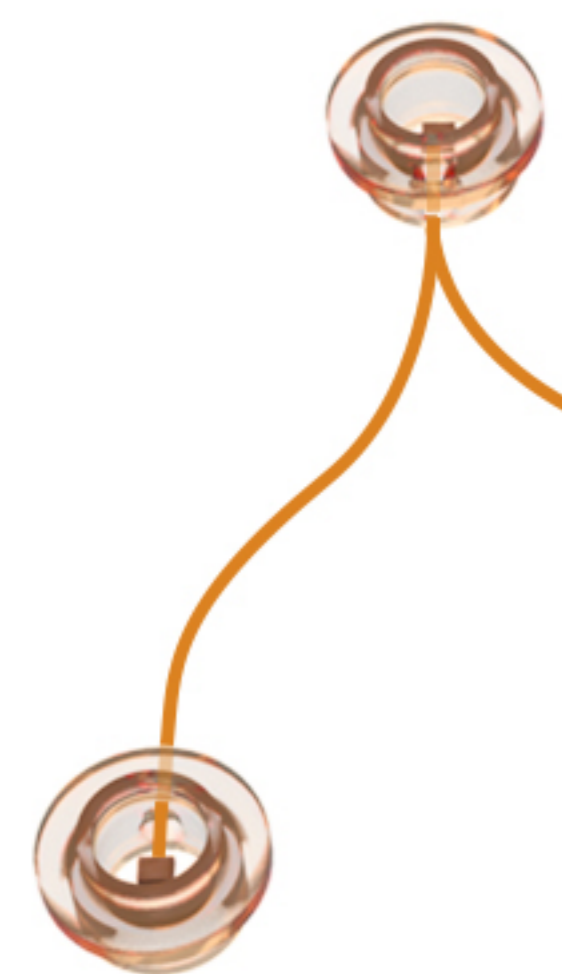
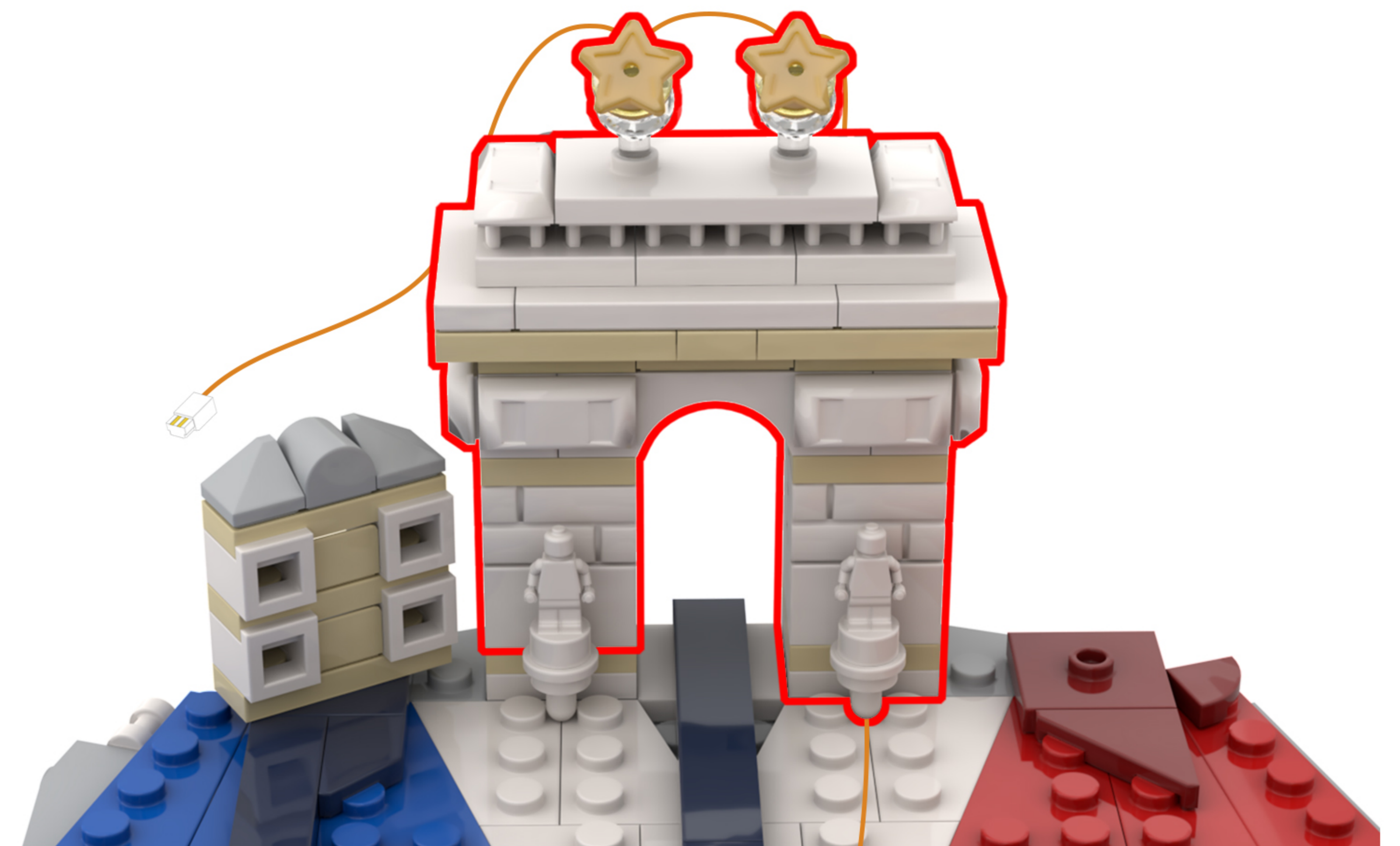
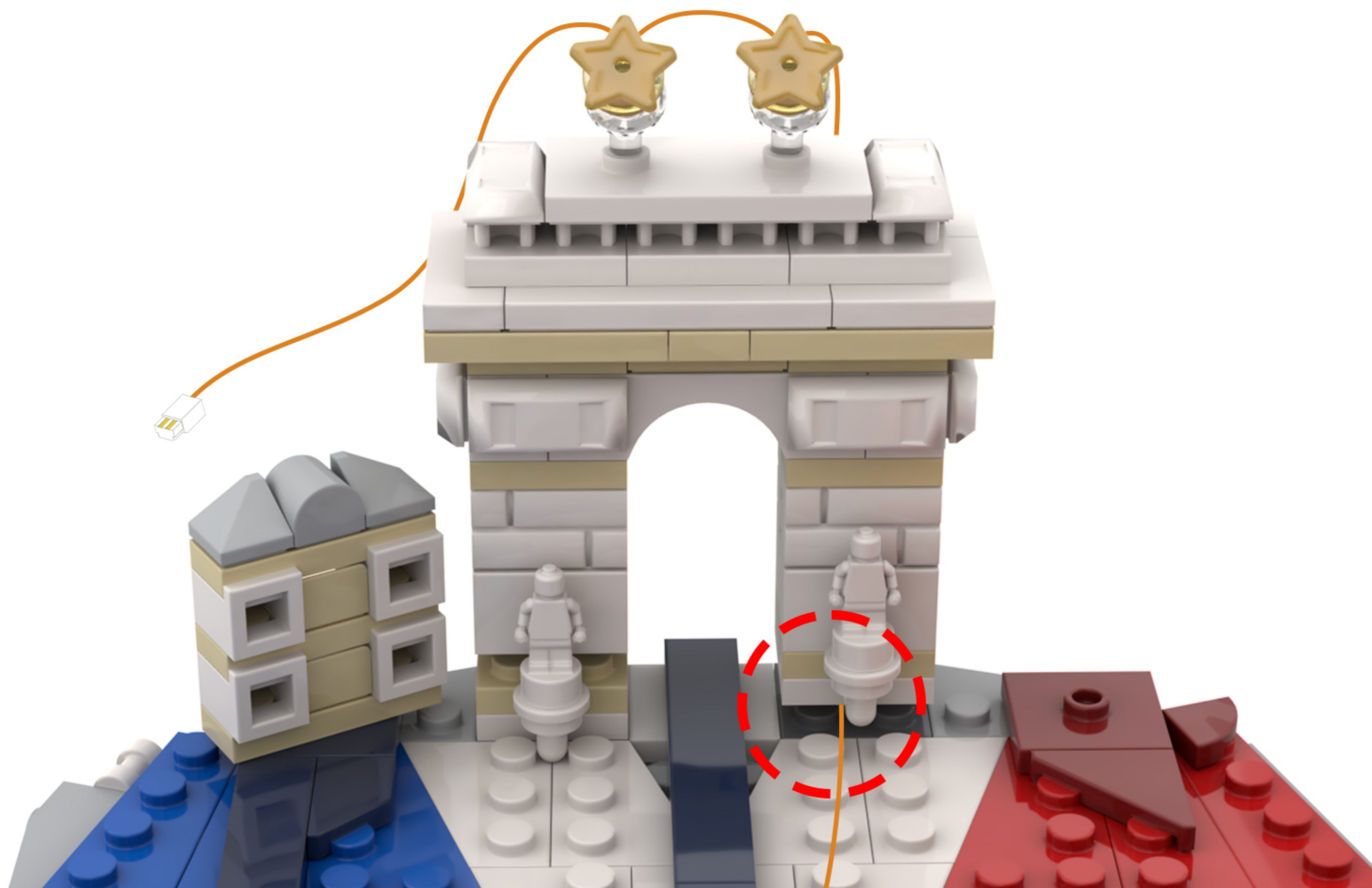

45

EN: Look at the block component highlighted in the image.

DE: Schauen Sie sich die im Bild hervorgehobene Blockkomponente an.

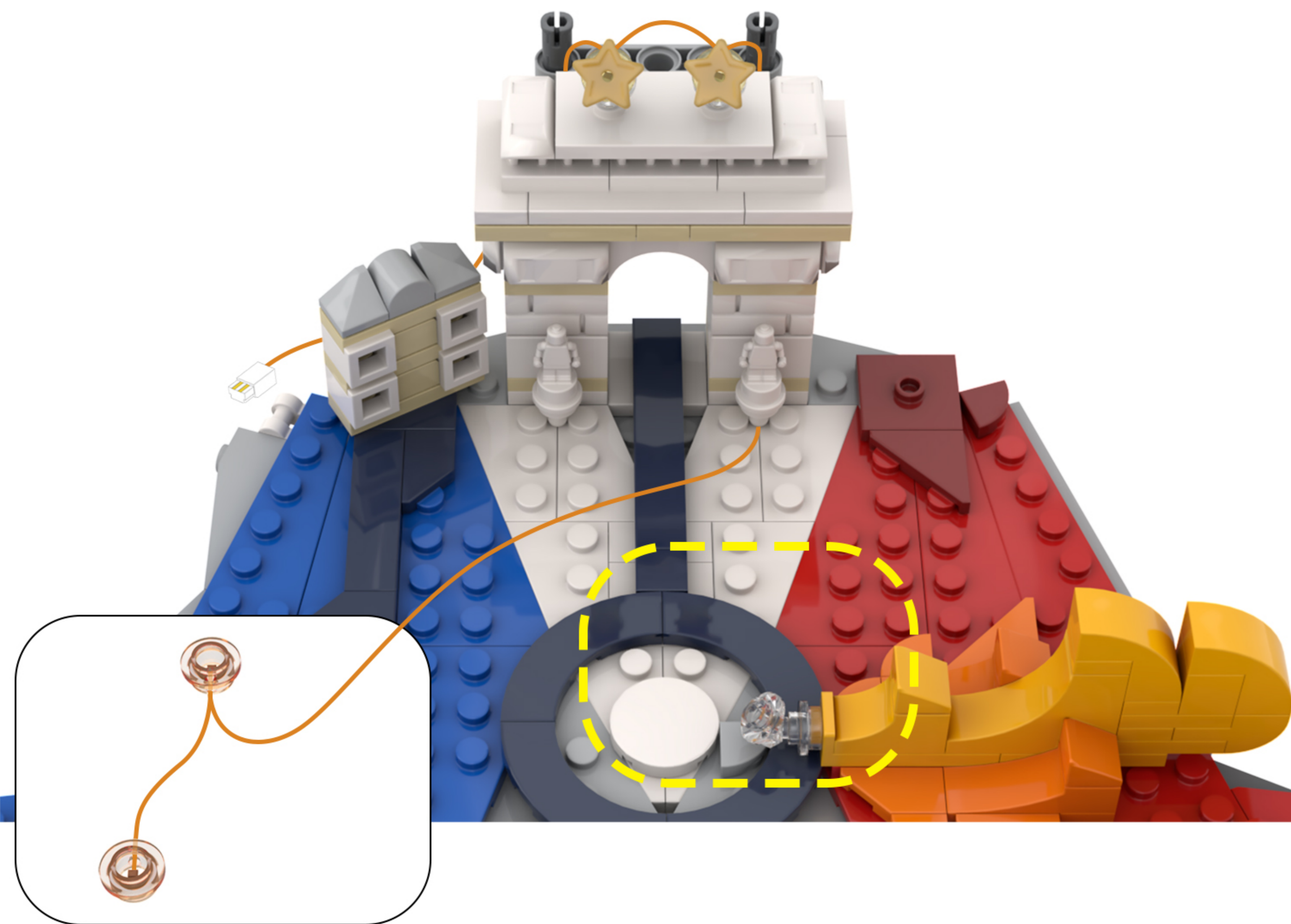

46

EN: Split as shown in the figure.

DE: Wie in der Abbildung gezeigt, teilen Sie es auf.

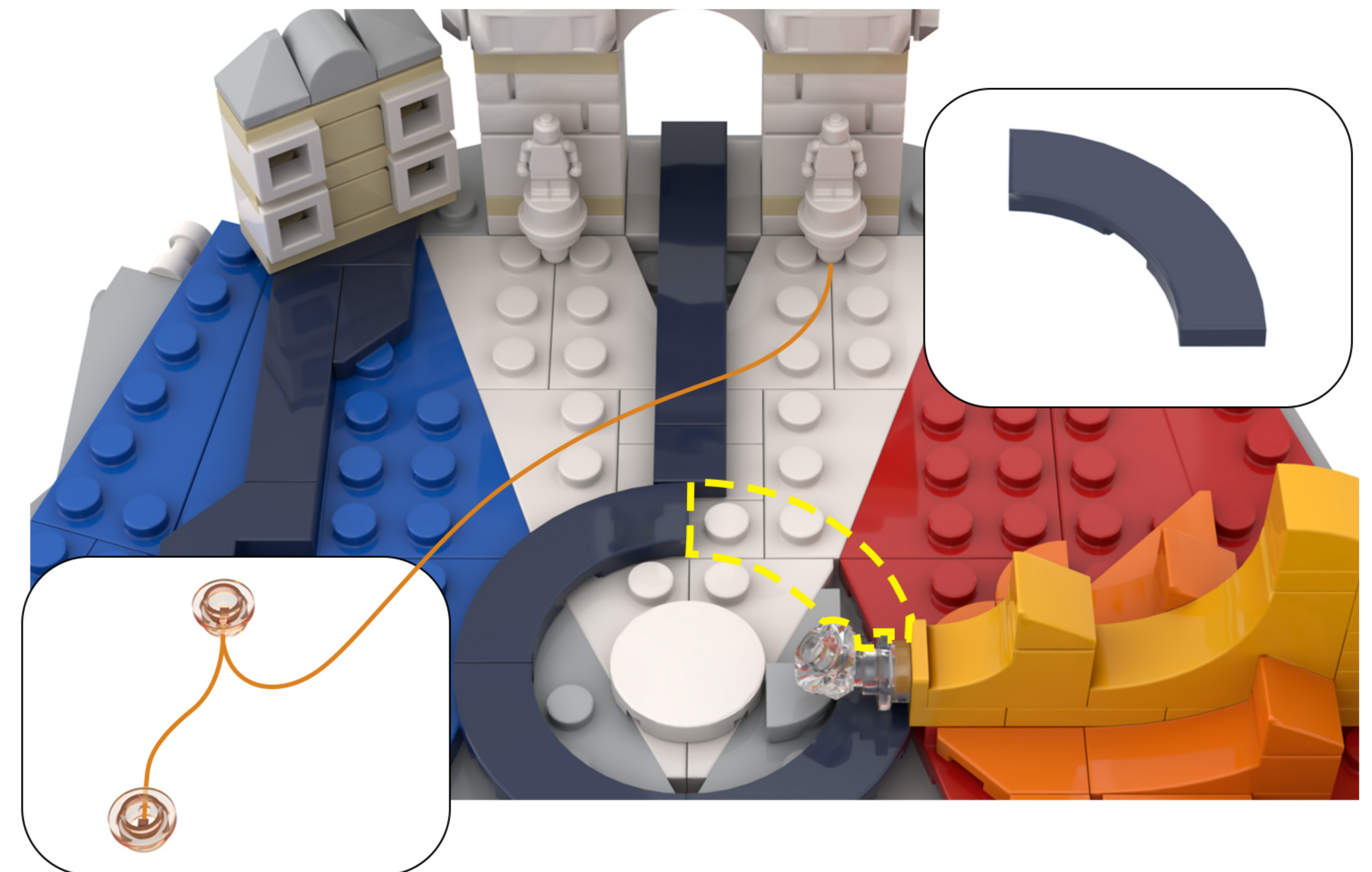

47

EN: Arrange the lighting lines according to the diagram.

DE: Ordnen Sie die Beleuchtungslinien gemäß der Abbildung an.

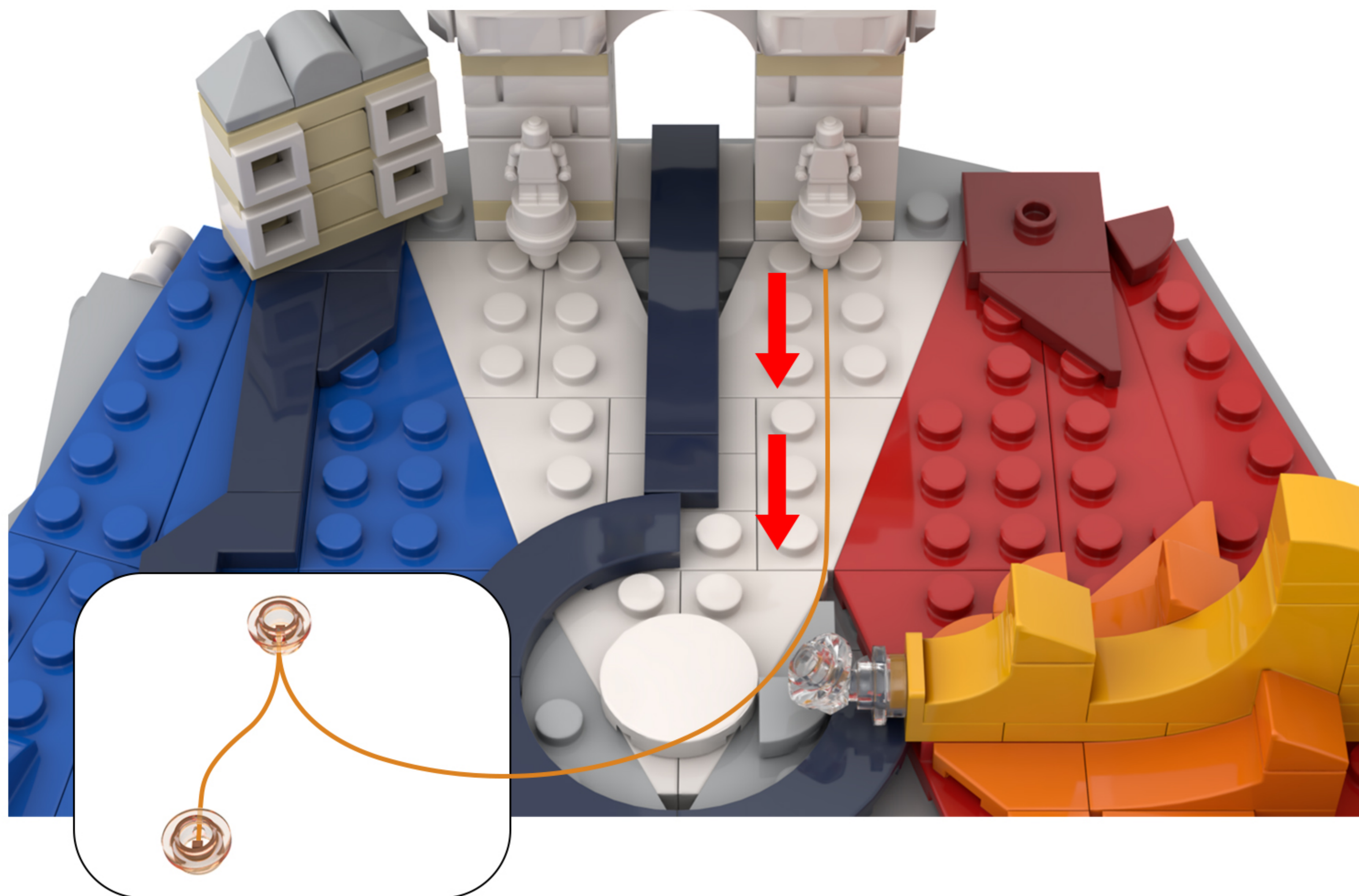

48

EN: Take out the disassembled building blocks, reassemble them, and secure the light cord.

DE: Nehmen Sie die zerlegten Bausteine heraus, setzen Sie sie wieder zusammen und befestigen Sie das Lichtkabel.

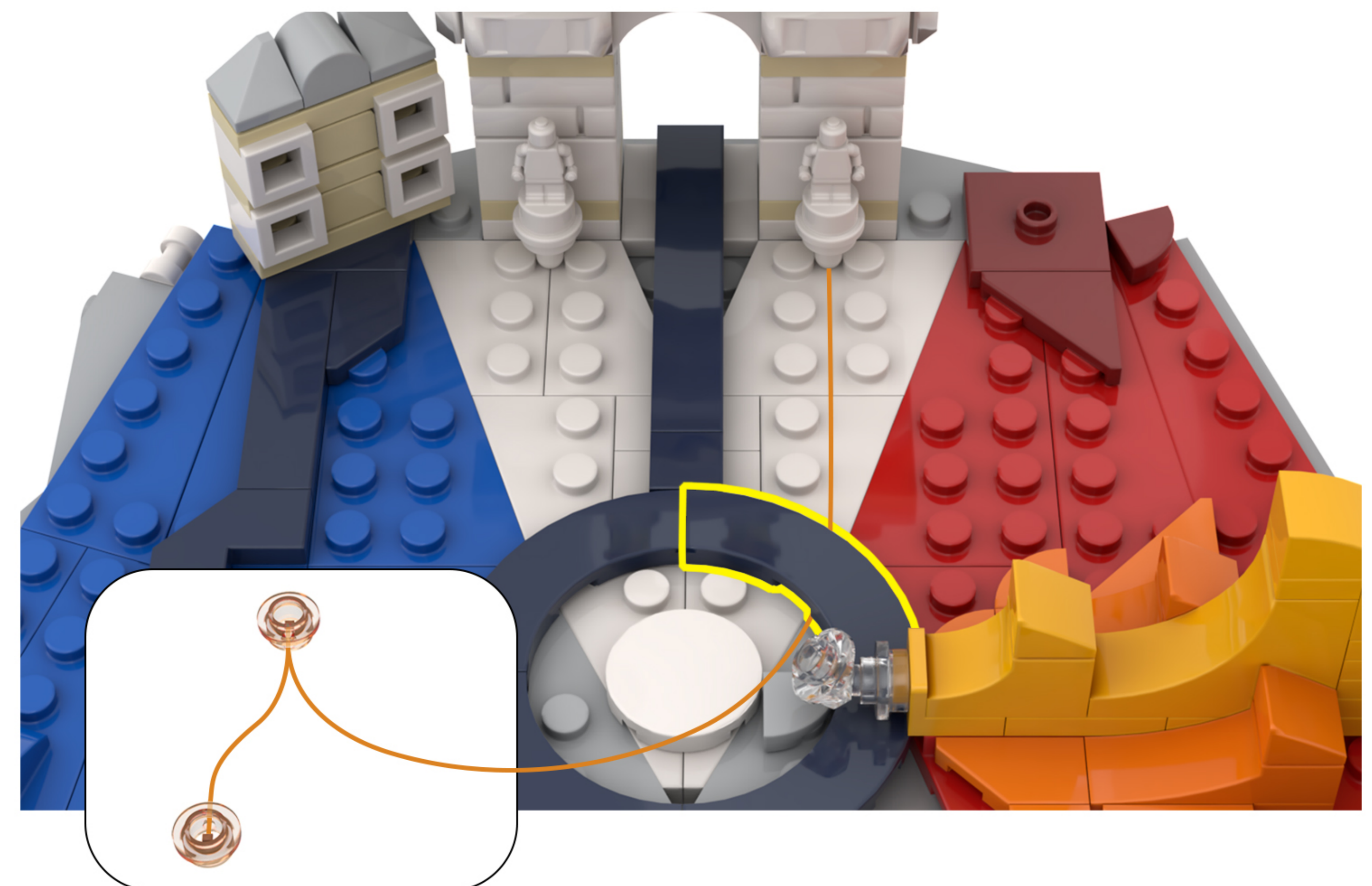
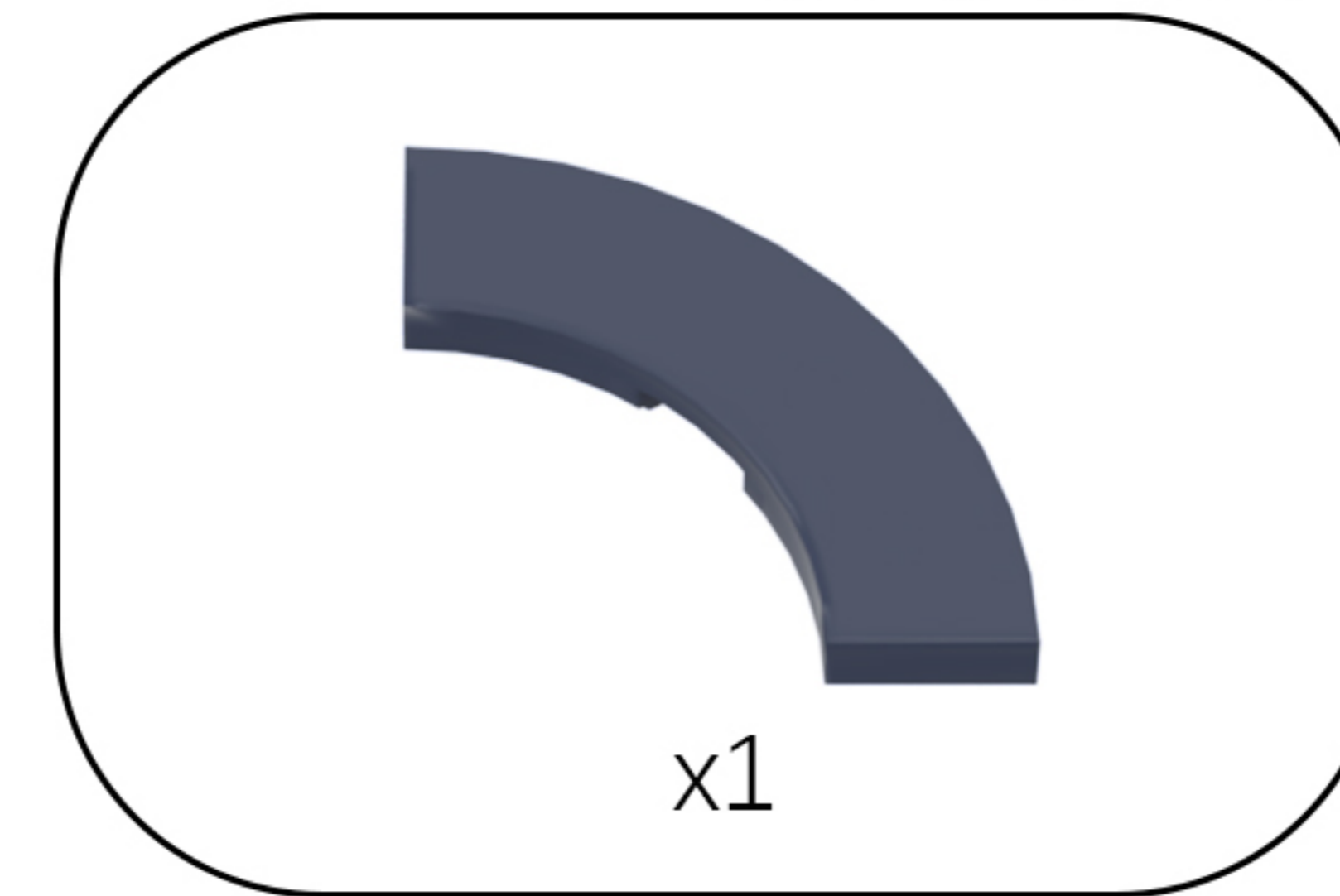

49

EN: Take out the disassembled building blocks and reassemble them.

DE: Nehmen Sie die zerlegten Bausteine heraus und setzen Sie sie wieder zusammen.

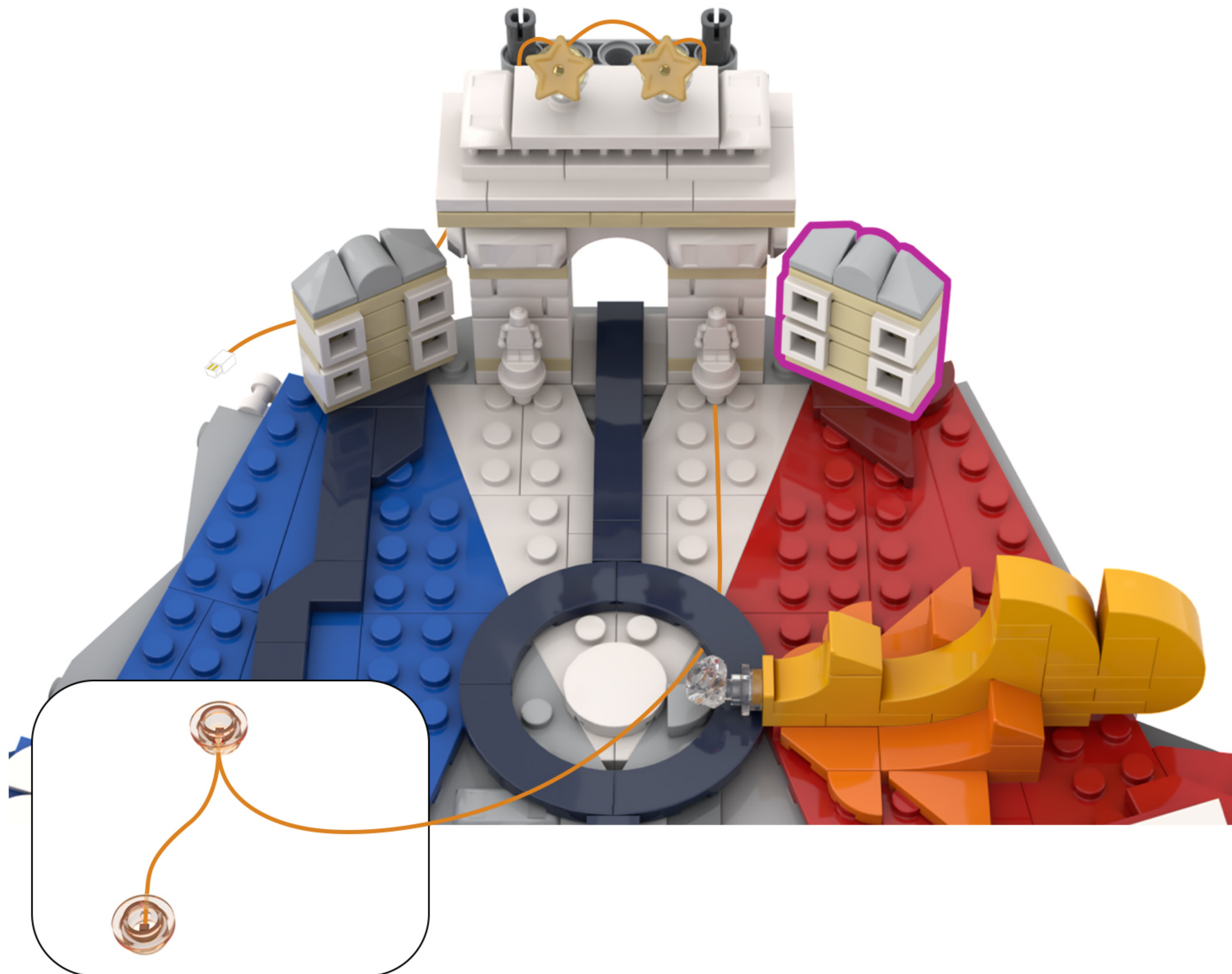
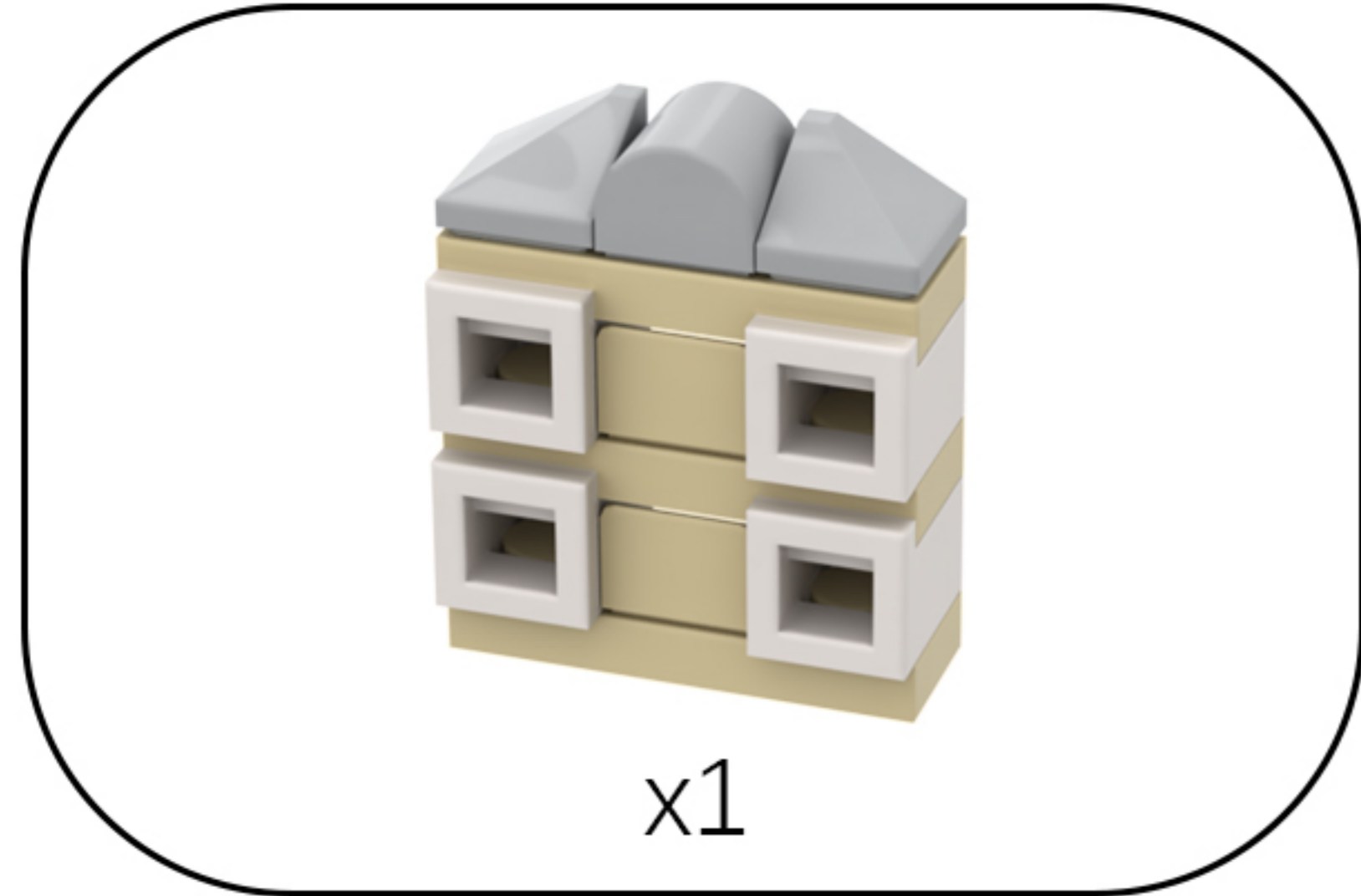

50

EN: Rotate the model to its back side.

DE: Drehen Sie das Modell auf die Rückseite.

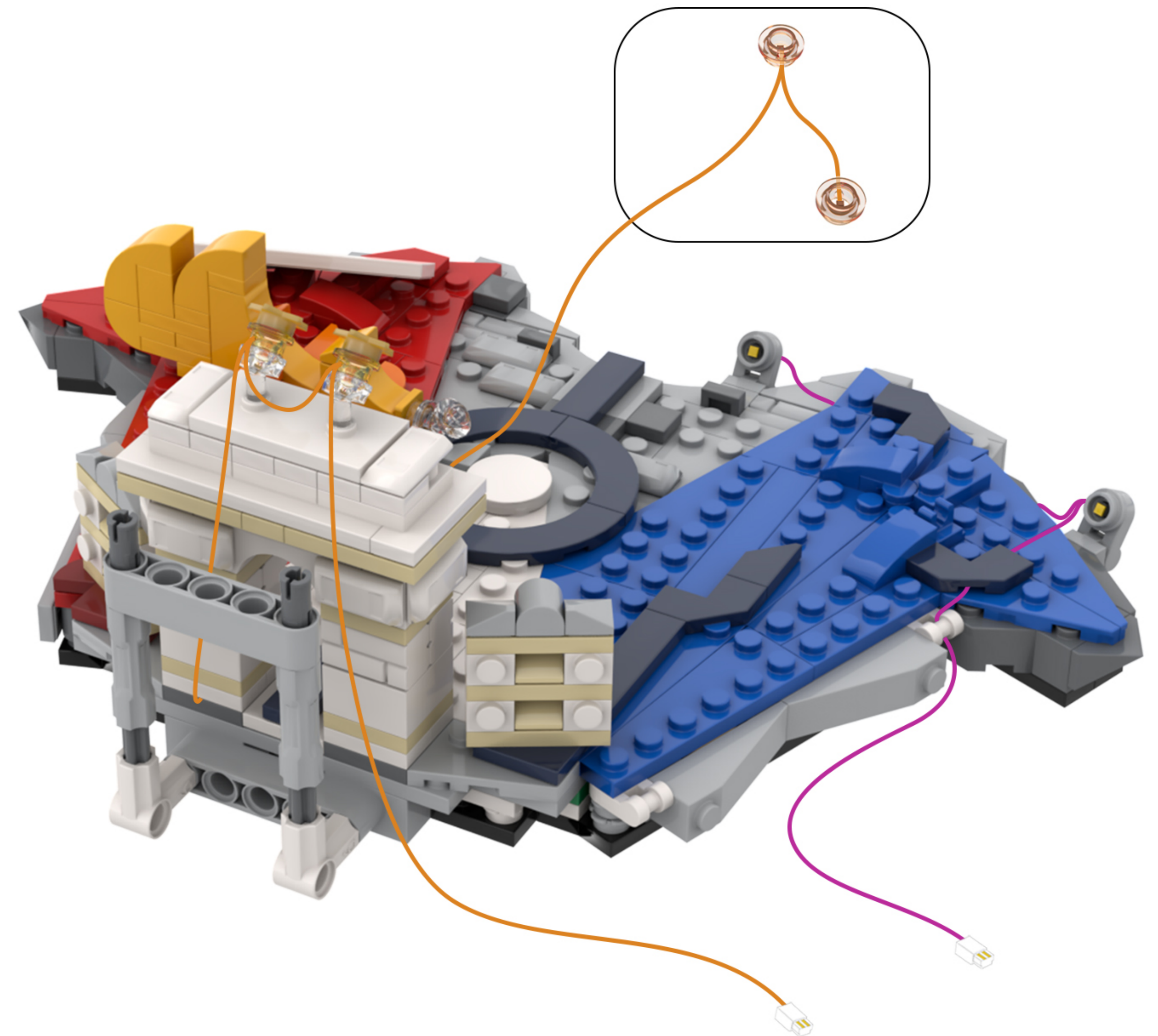
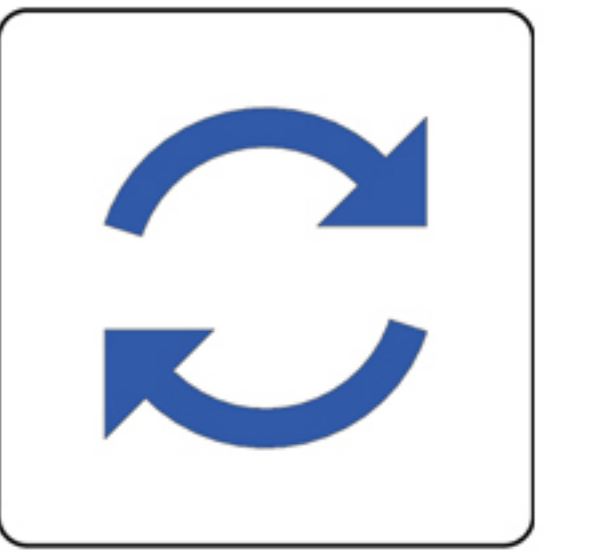

51

EN: Take the building block with the lights attached and secure it in its original position.

DE: Nimm den Baustein mit den daran befestigten Lichtern und befestige ihn wieder an seiner ursprünglichen Position.

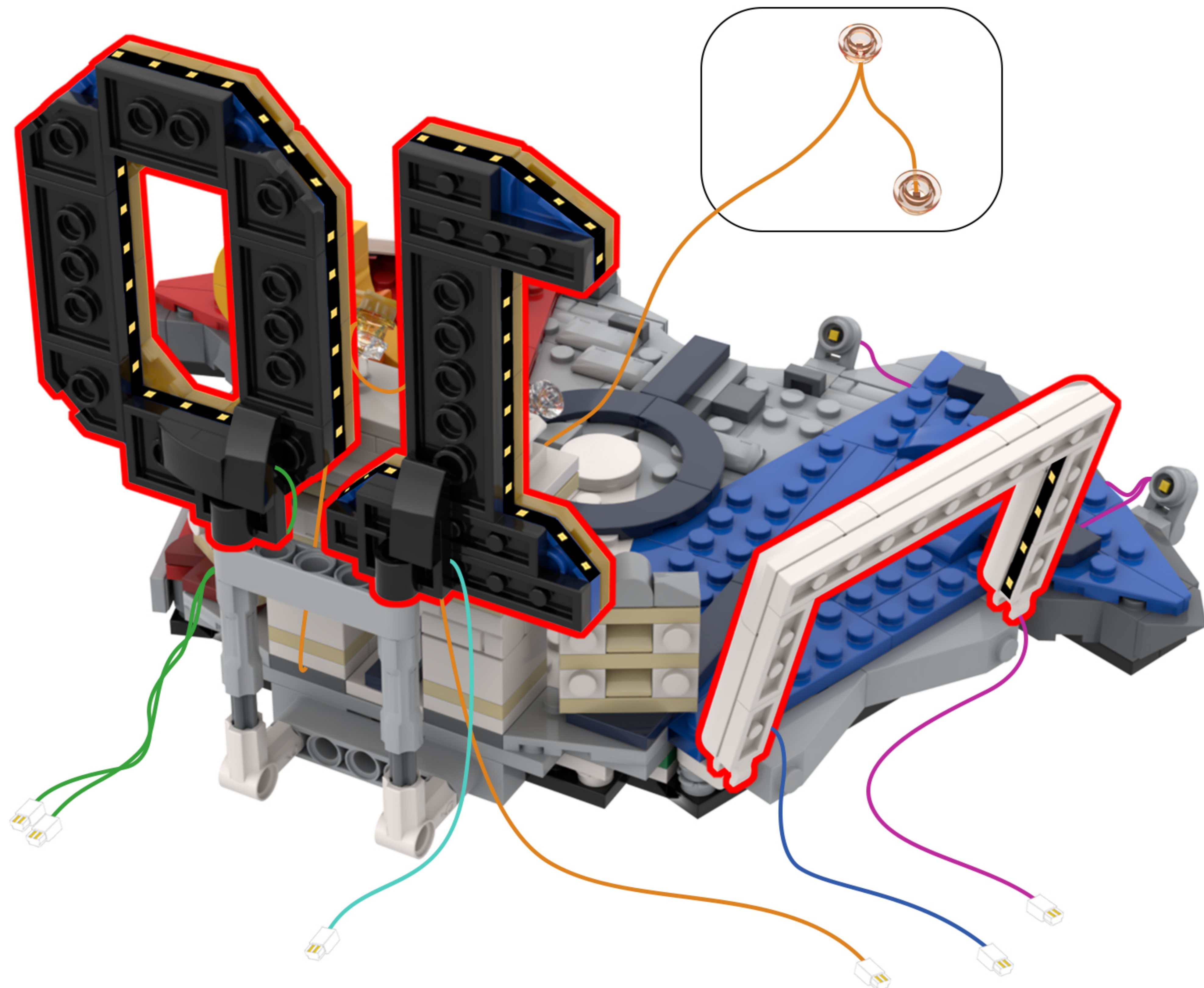
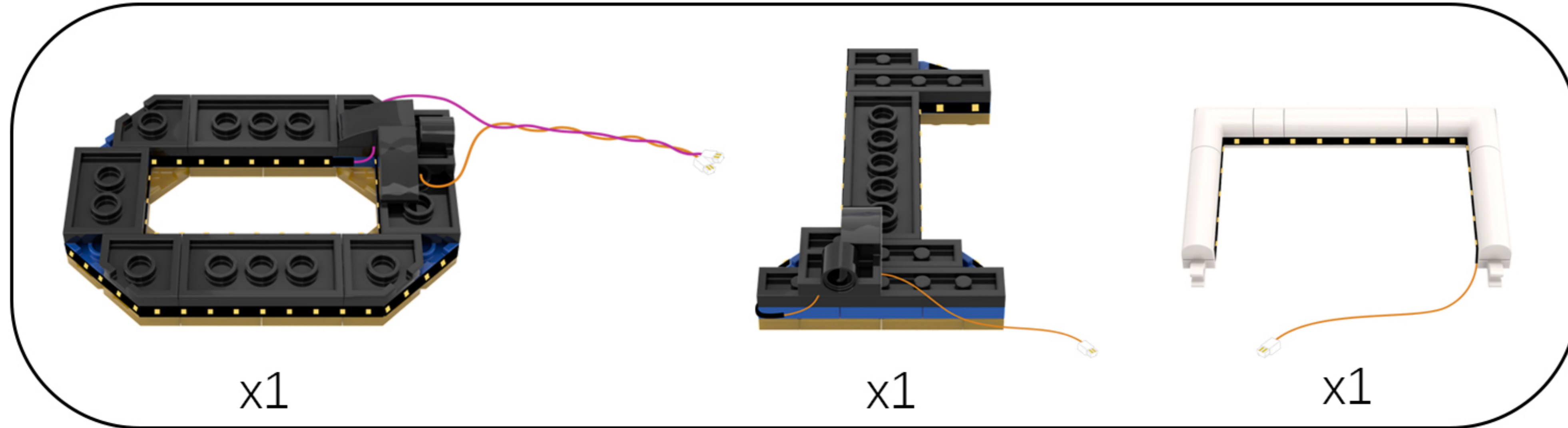

52

EN: Rotate the model to the perspective shown in the figure.

DE: Drehen Sie das Modell so, dass es der in der Abbildung gezeigten Perspektive entspricht.

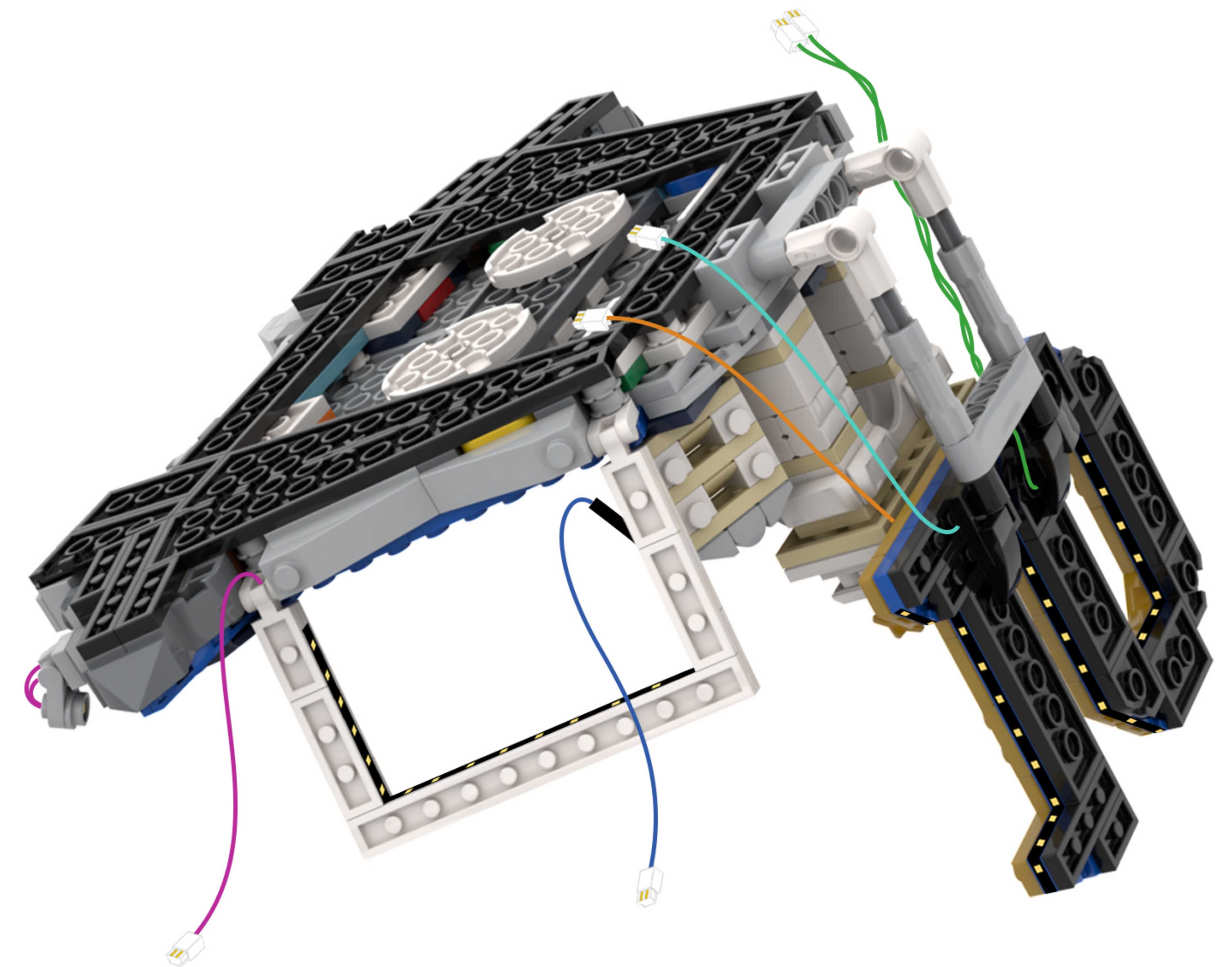

53

EN: Locate the two light wires in the diagram.

DE: Suchen Sie die beiden Lichtkabel in der Abbildung.

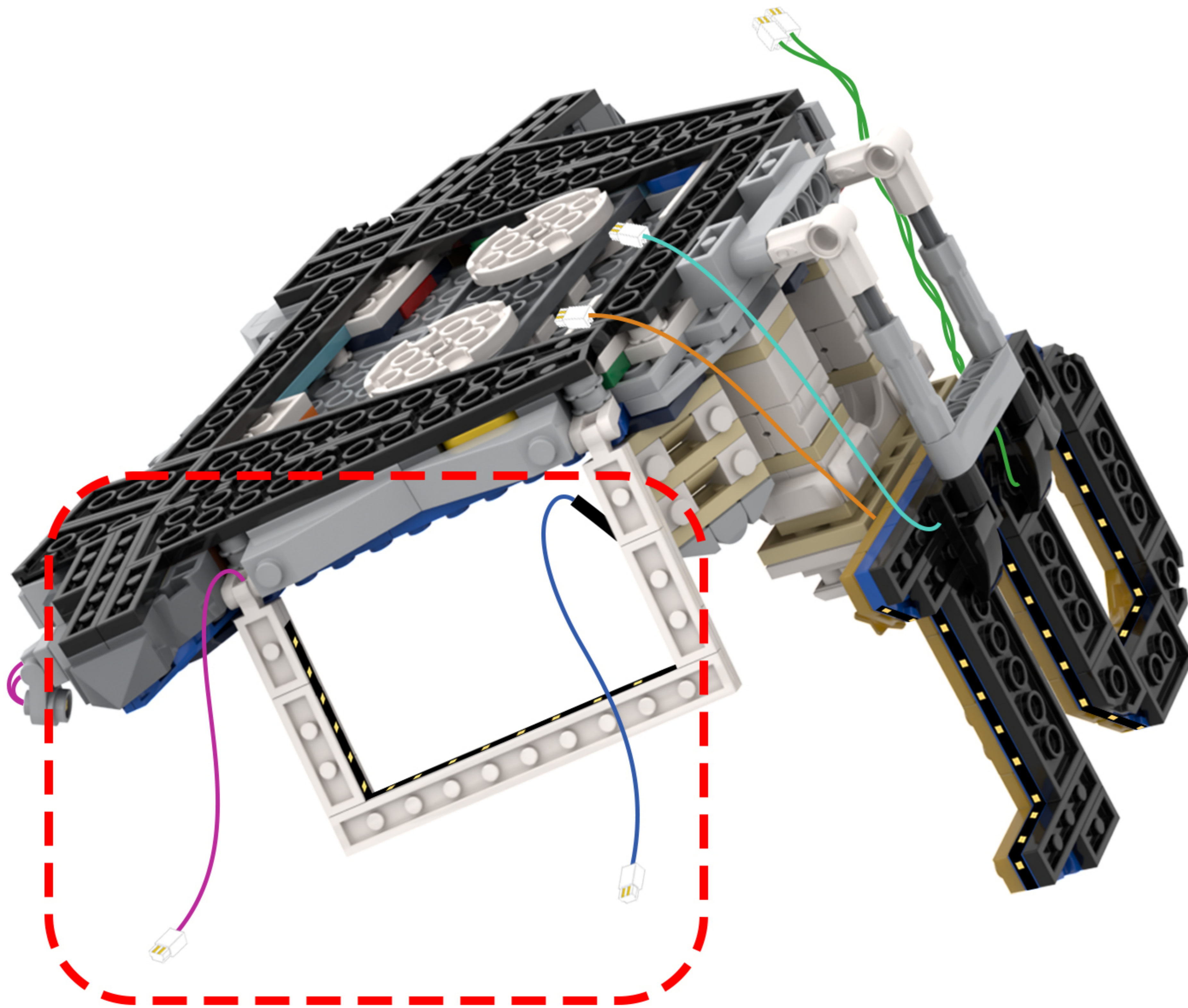

54

EN: Twist the two strands of string lights together.

DE: Verdrehen Sie die beiden Lichterketten miteinander.

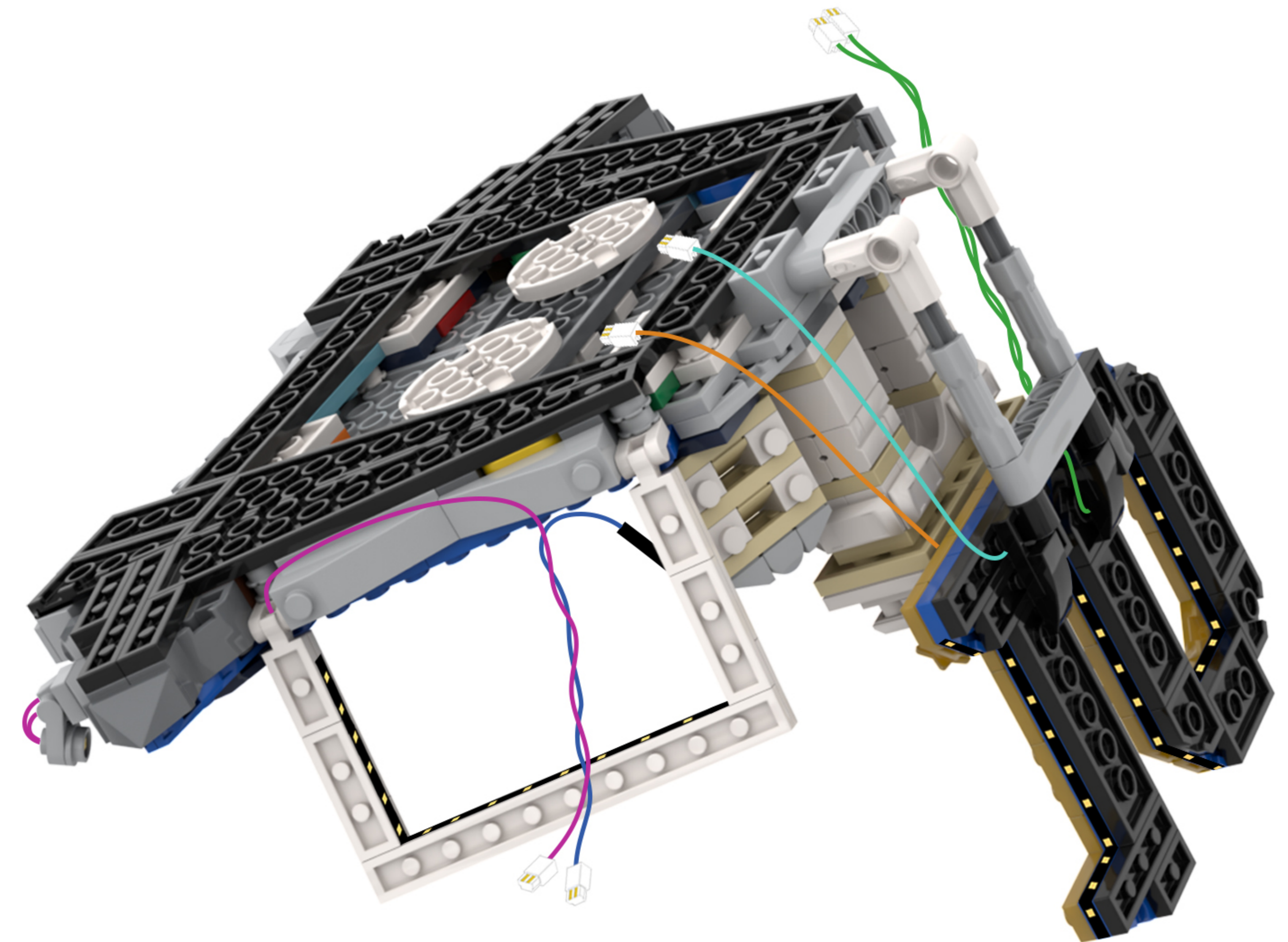

55

EN: Twist the remaining two strings of lights together as well.

DE: Verdrehen Sie auch die beiden übrigen Lichterketten miteinander.

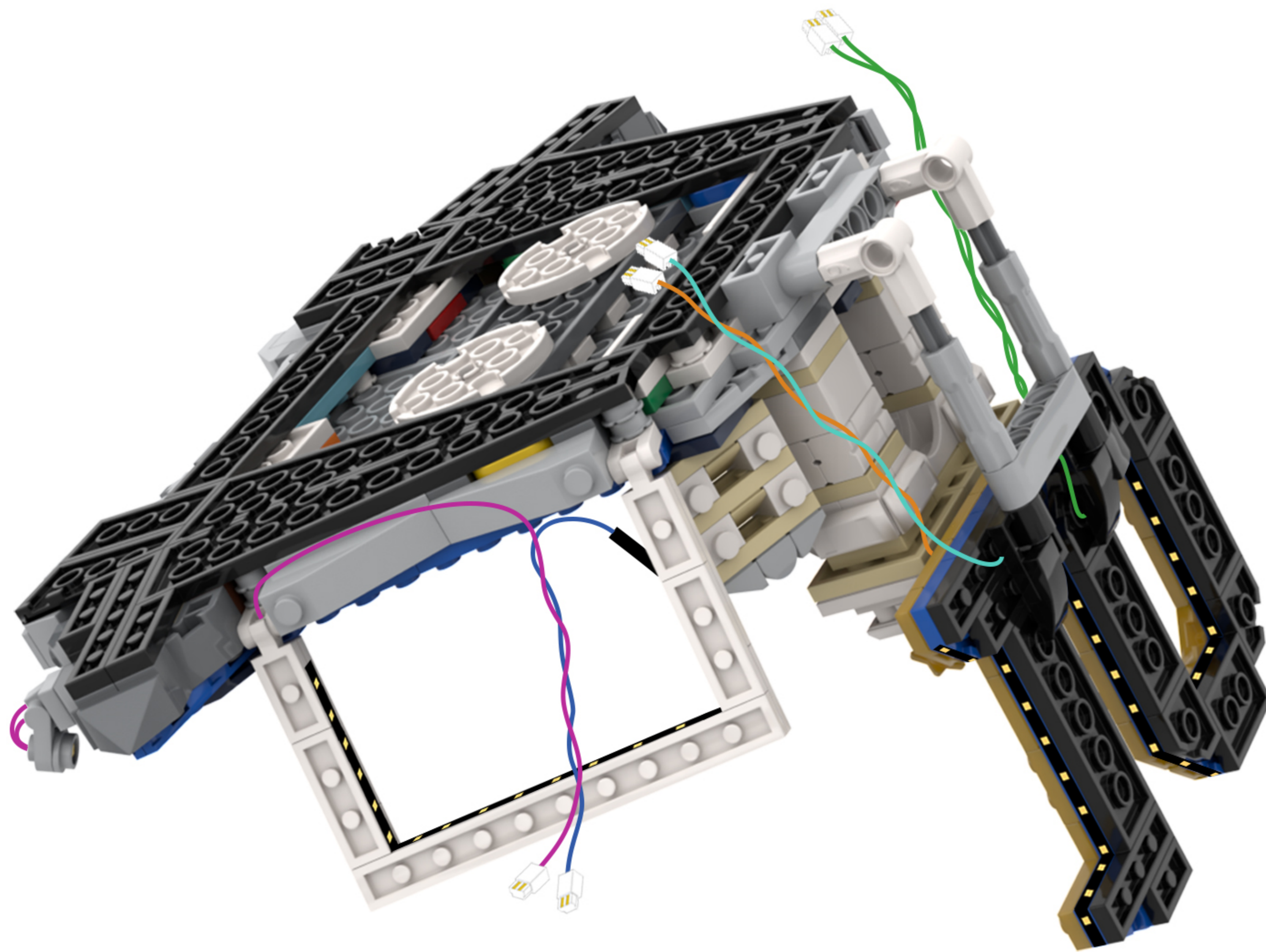

56

EN: Take the expansion board out of Bag 3 and connect the six light wires to the expansion board one by one.

DE: Nehmen Sie die Erweiterungsplatine aus Beutel 3 und schließen Sie die sechs Lichtkabel nacheinander an die Erweiterungsplatine an.

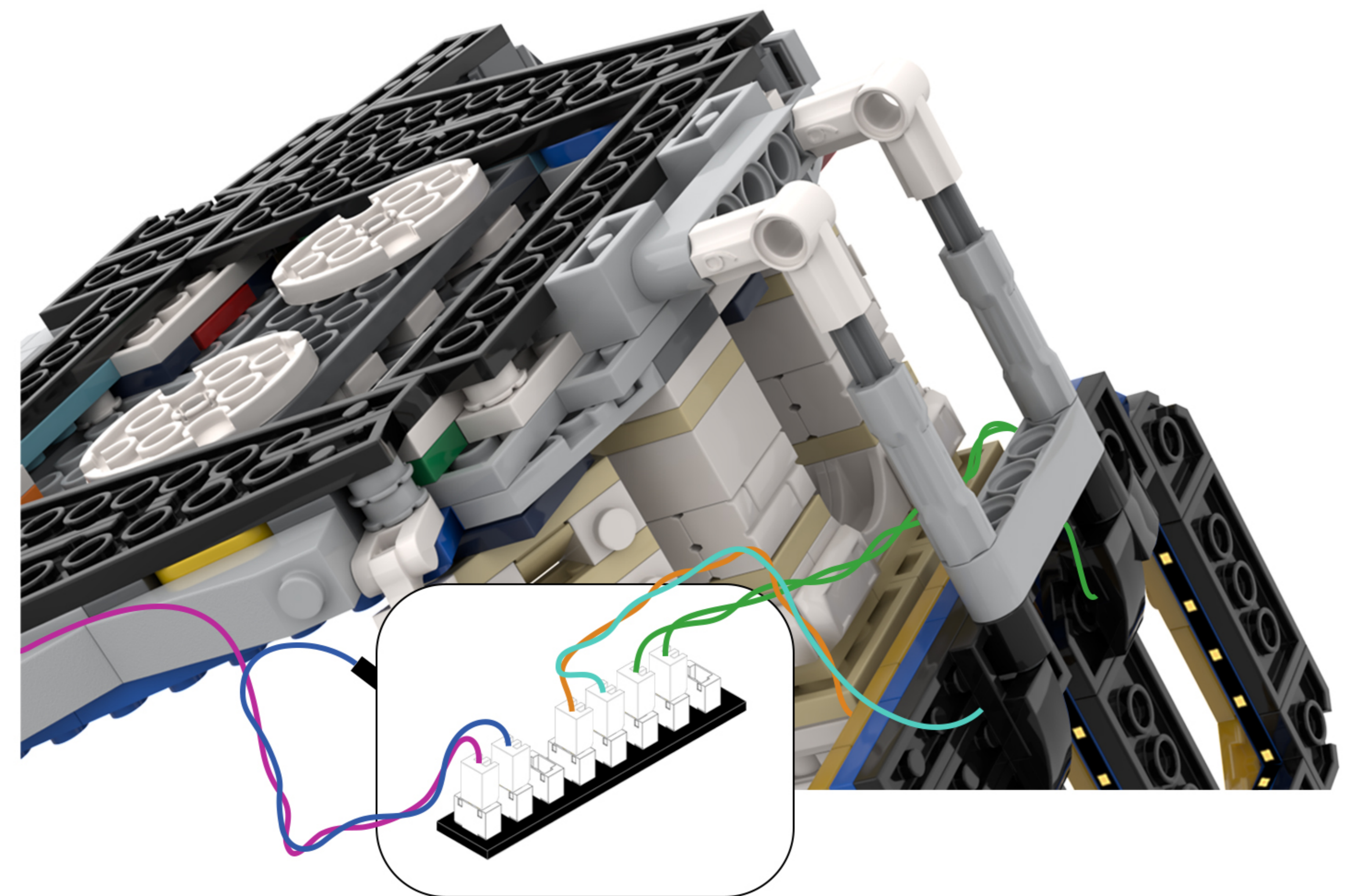
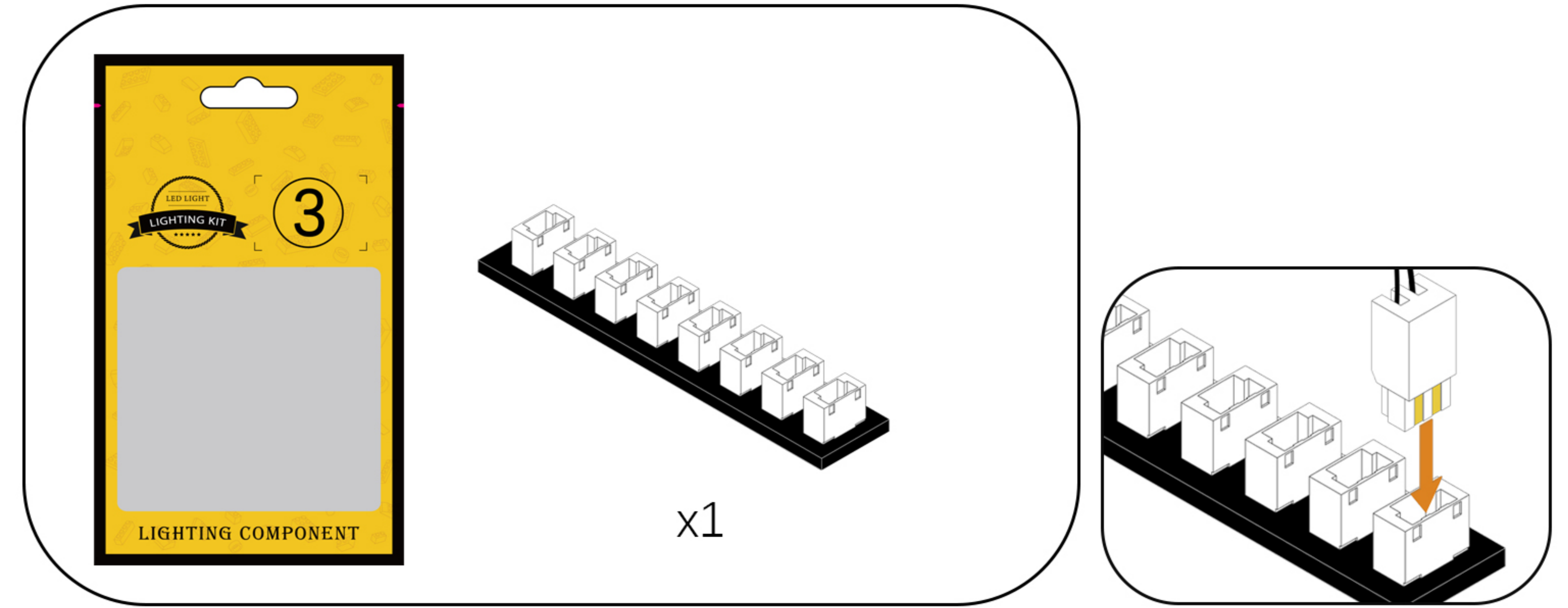

57

EN: Take the USB power cable out of the box and connect it to the expansion board.

DE: Nehmen Sie das USB-Stromkabel aus der Verpackung und schließen Sie es an die Erweiterungskarte an.

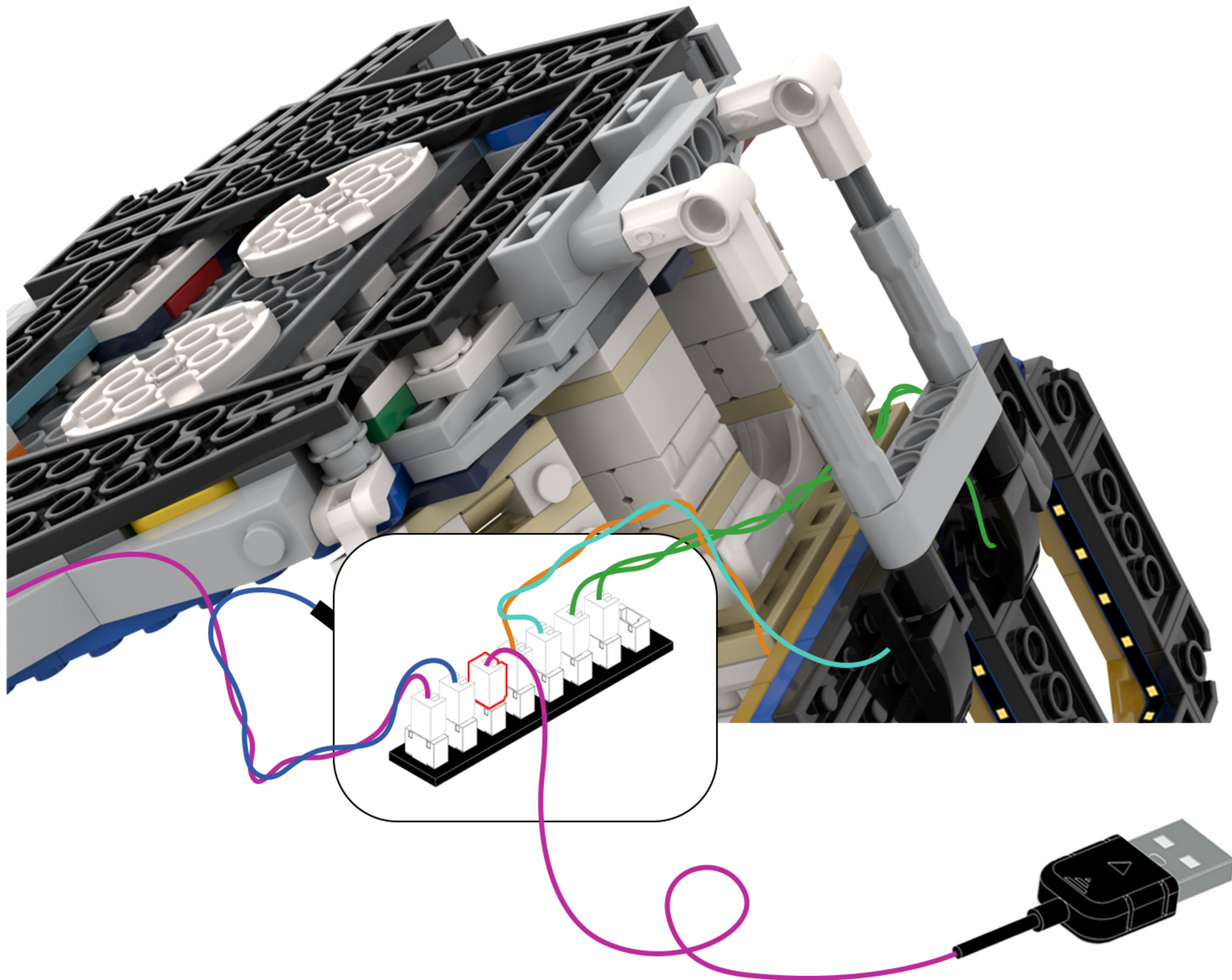
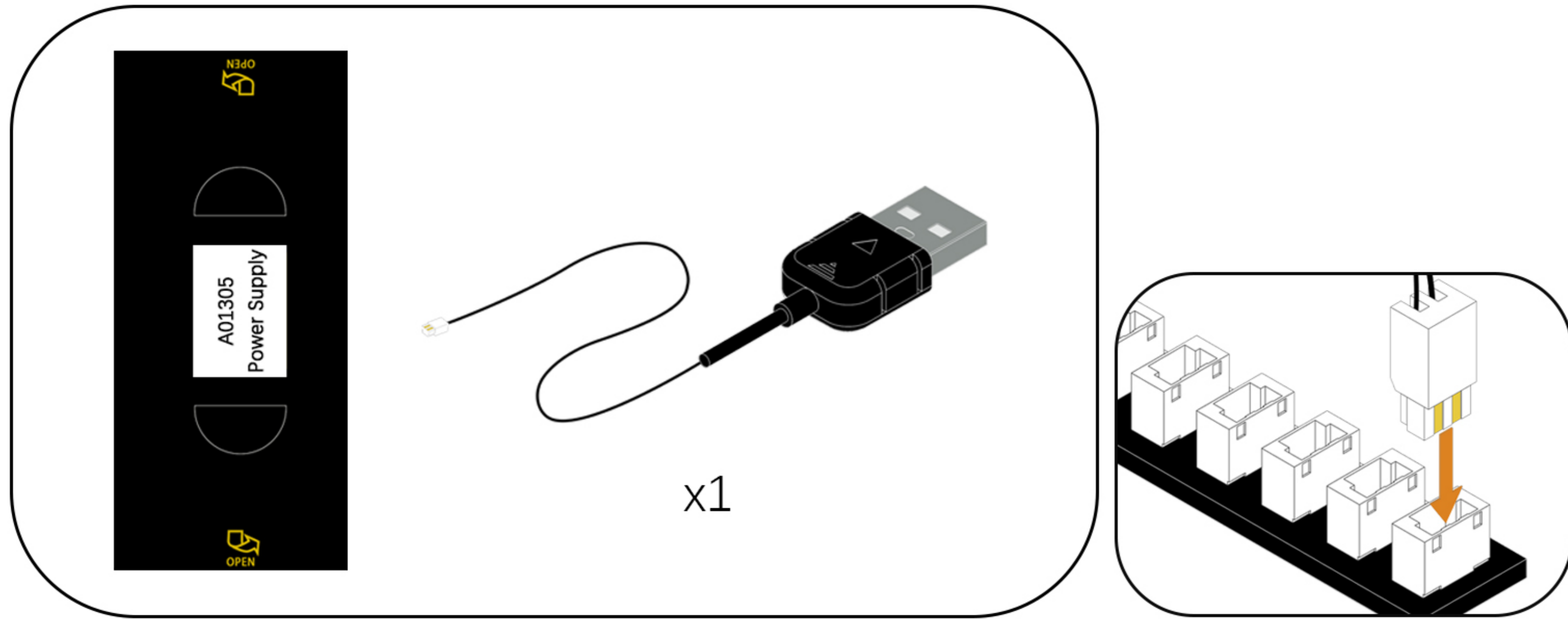

58

EN: Peel off the adhesive backing of the expansion board and attach it to the location shown in the illustration.

DE: Entfernen Sie die Schutzfolie von der Rückseite der Erweiterungsplatte und kleben Sie sie an die in der Abbildung gezeigte Stelle.

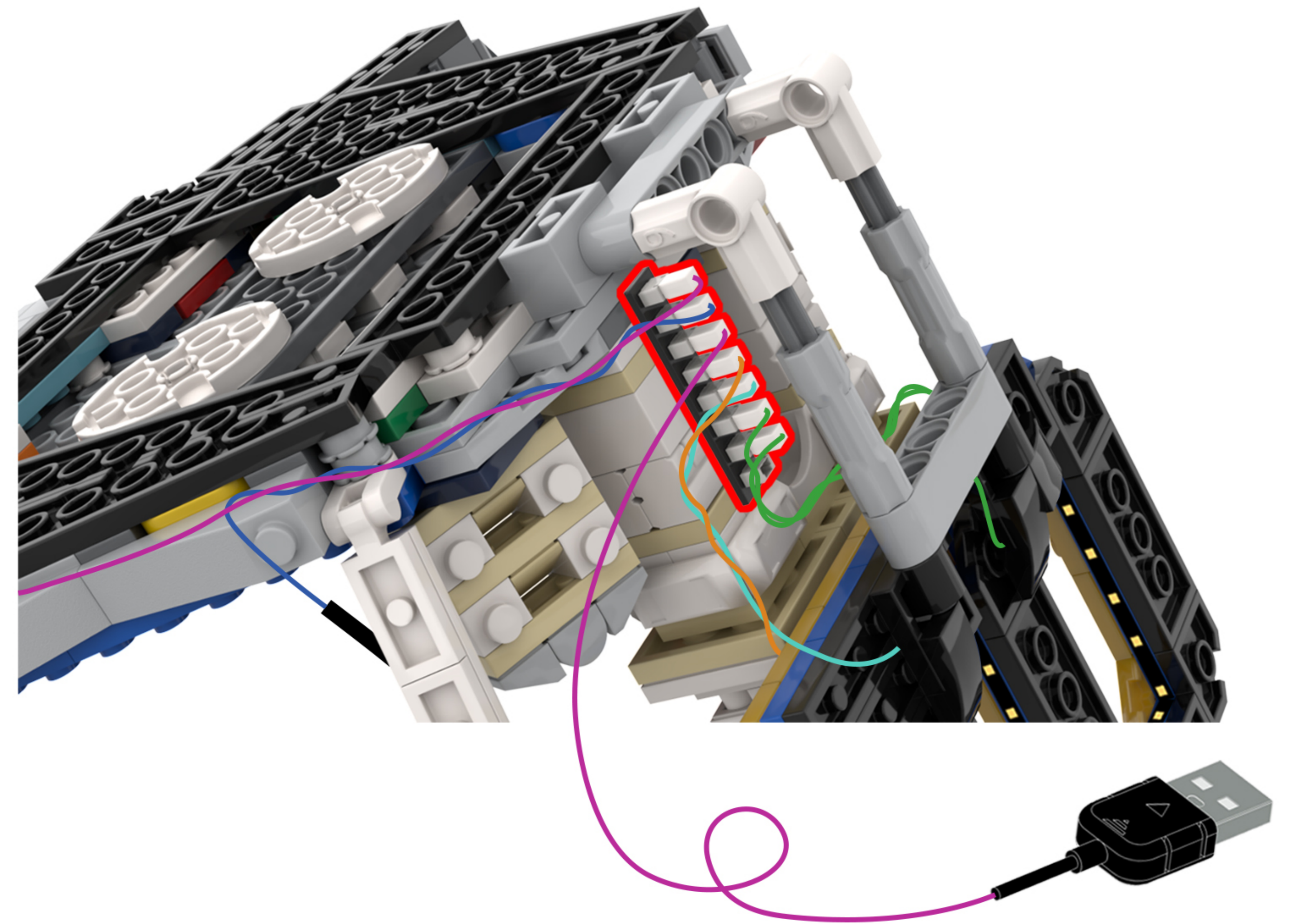

59

EN: Rotate the model to face you, and locate the string of lights from earlier.

DE: Drehen Sie das Modell so, dass es zu Ihnen zeigt, und suchen Sie die Lichterkette von vorhin.

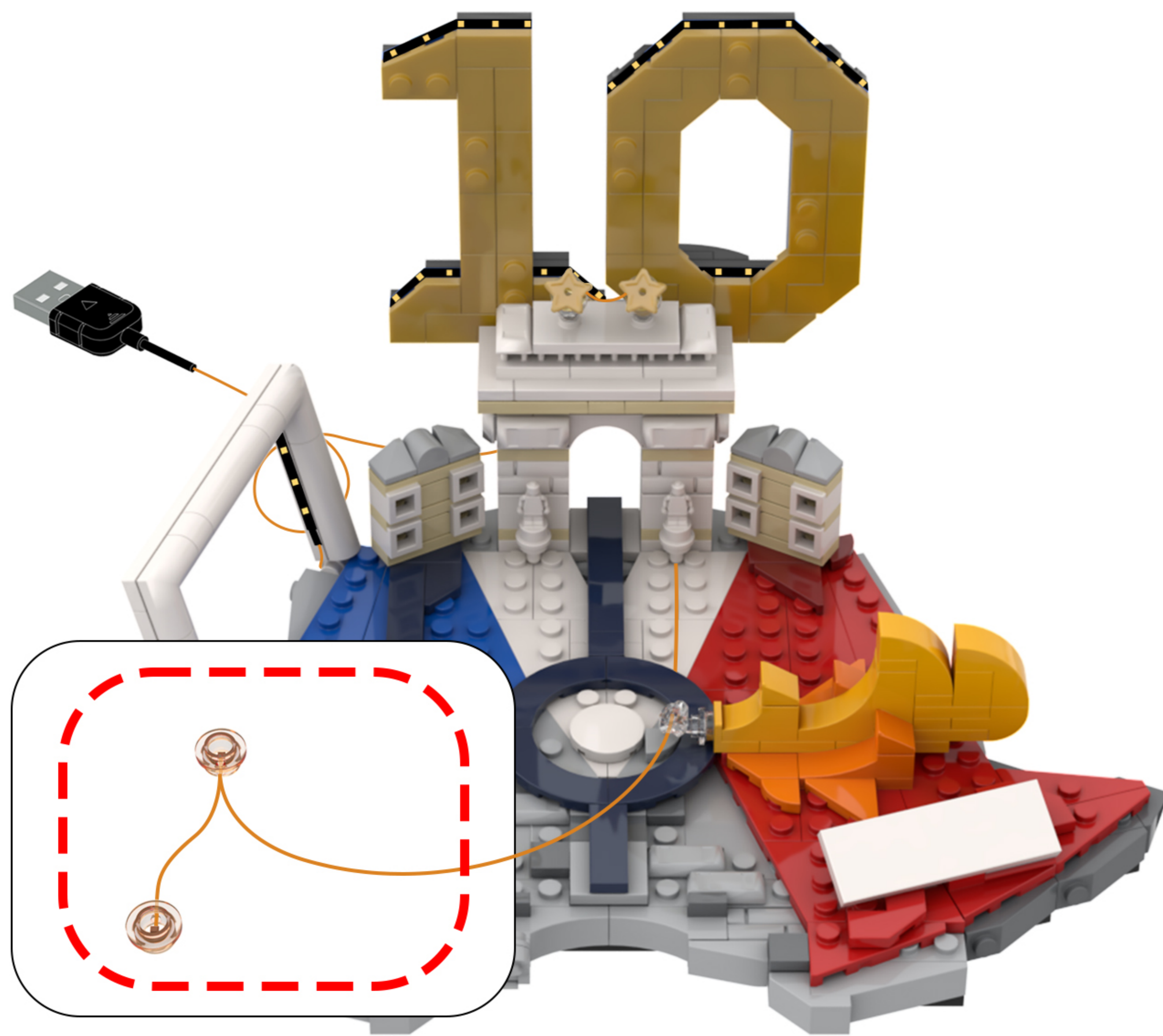

60

EN: Take out the disassembled building blocks and separate them.

DE: Nehmen Sie die zerlegten Bausteine heraus und trennen Sie sie voneinander.

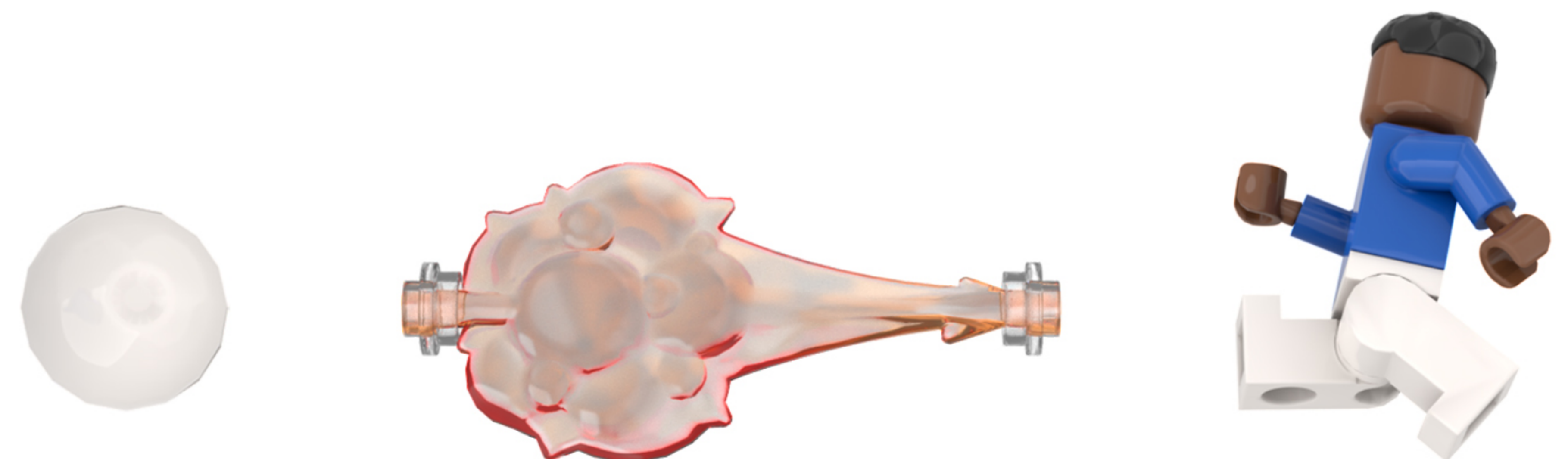
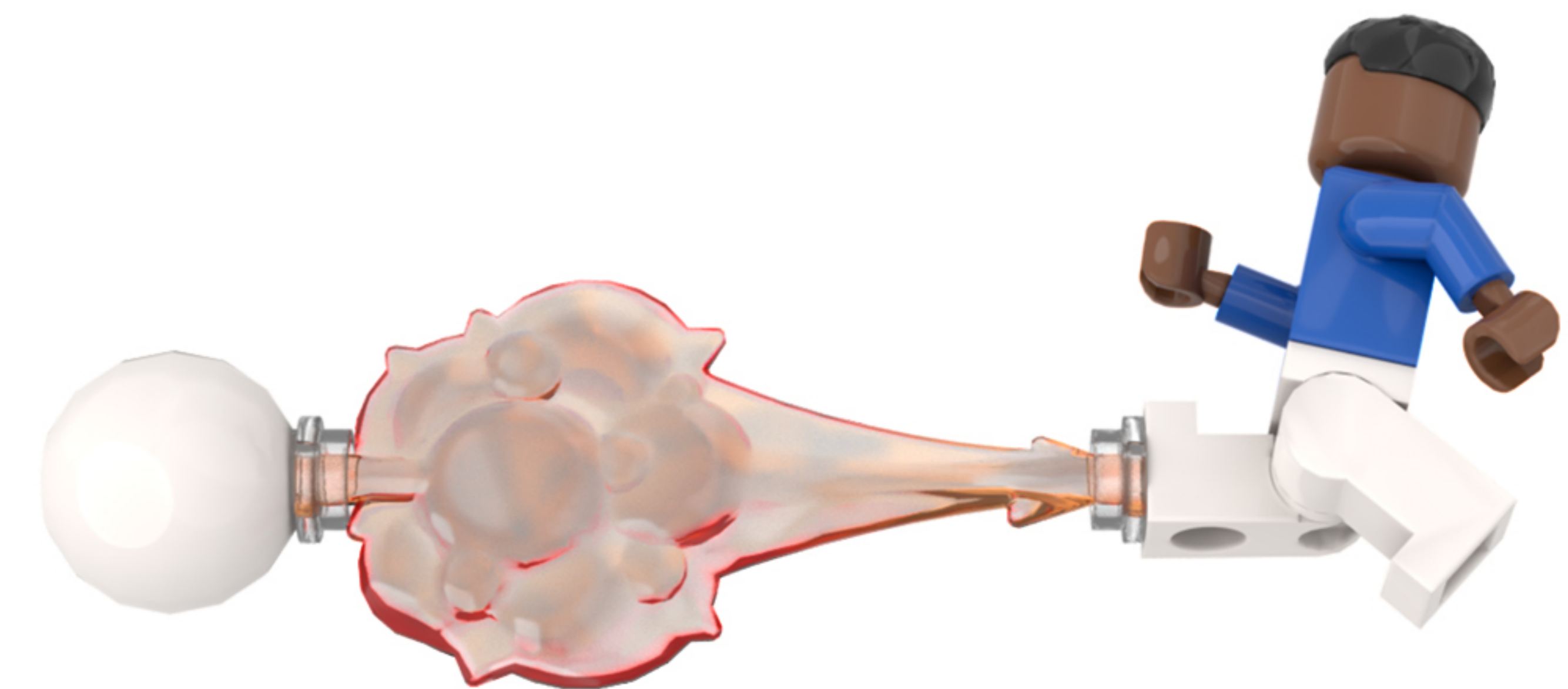
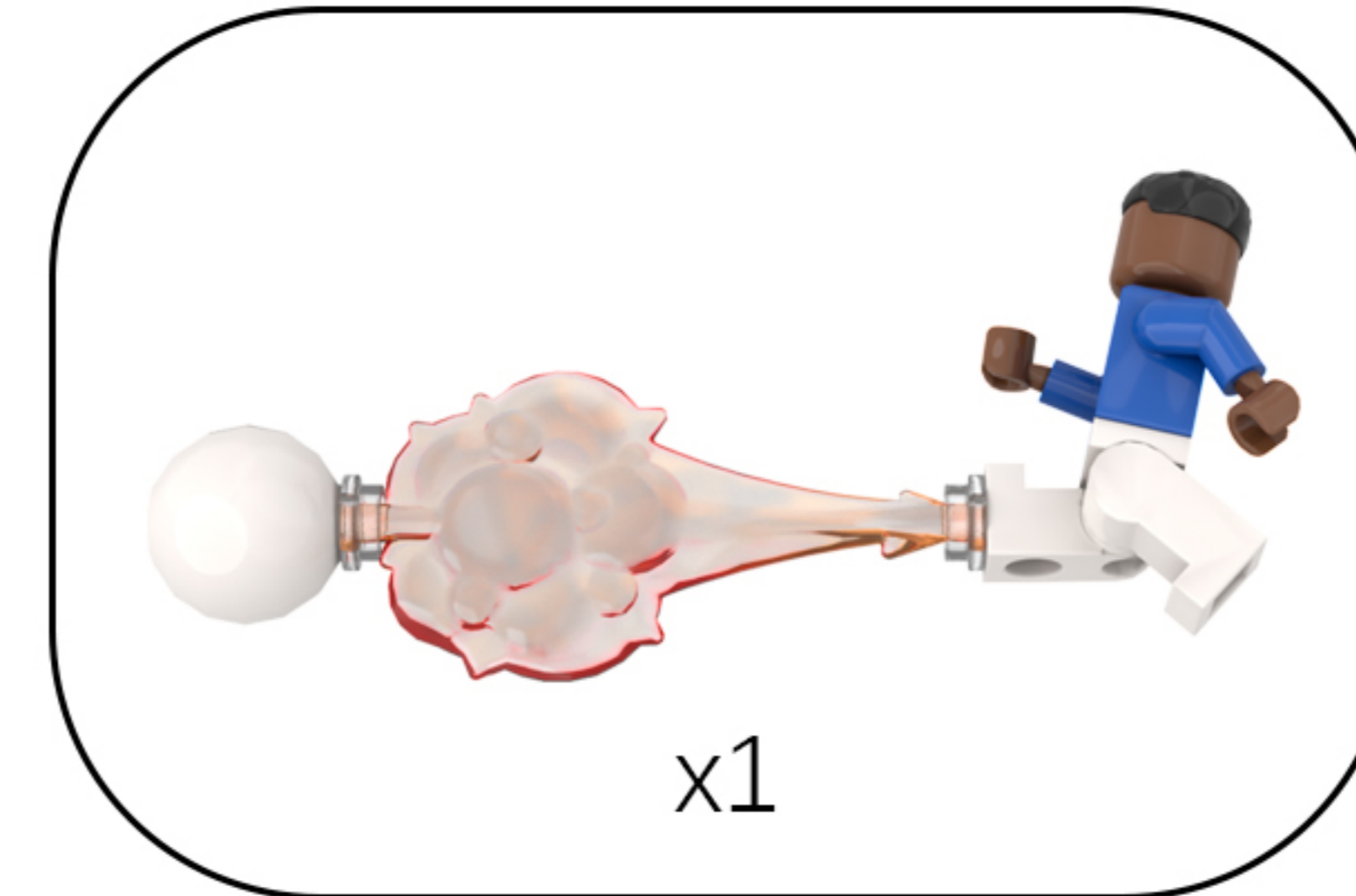

61

EN: Take out the disassembled building blocks and attach the lights from the string one by one to the blocks.

DE: Nimm die zerlegten Bausteine heraus und befestige die Lichter der Lichterkette nacheinander an den Bausteinen.

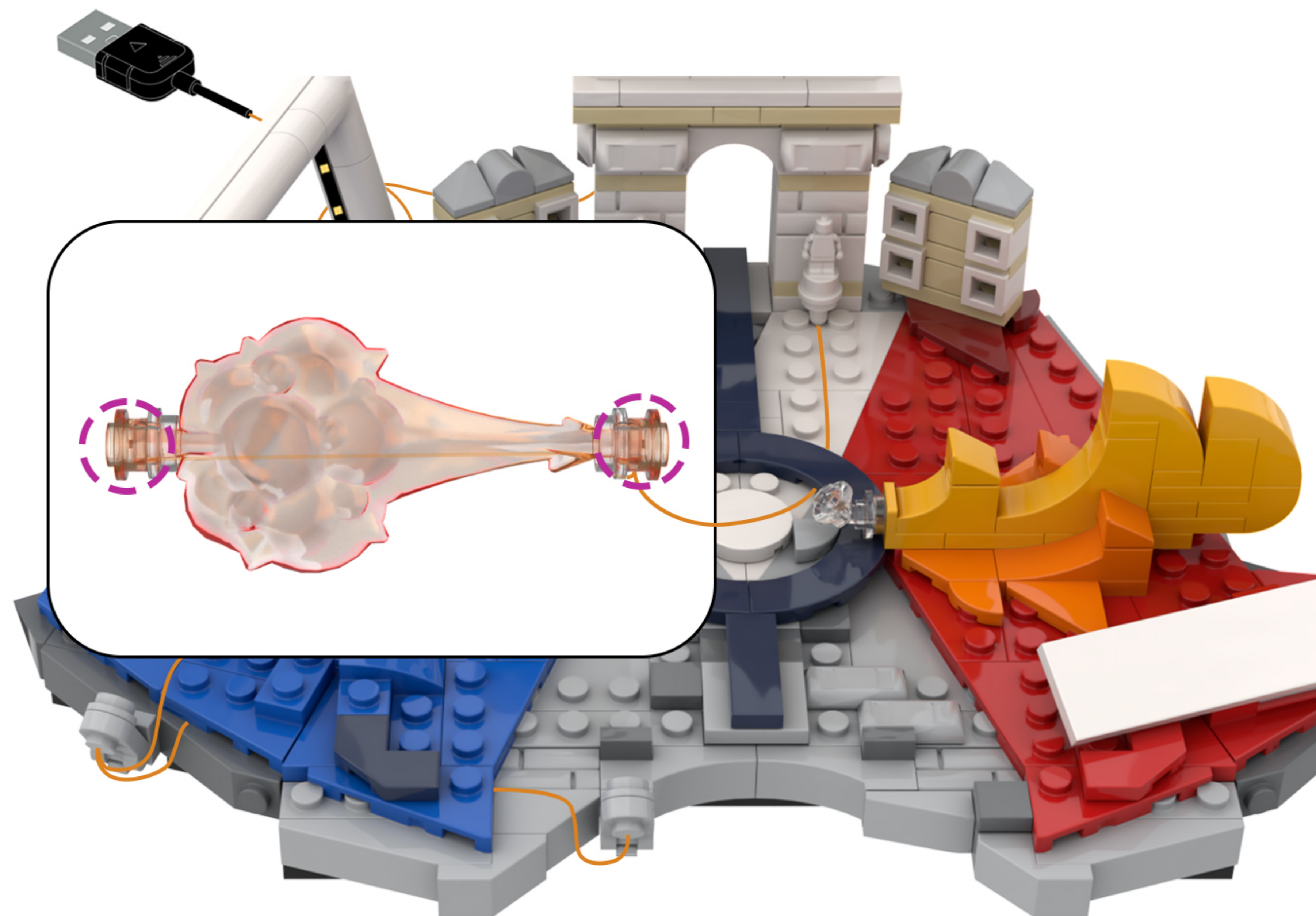
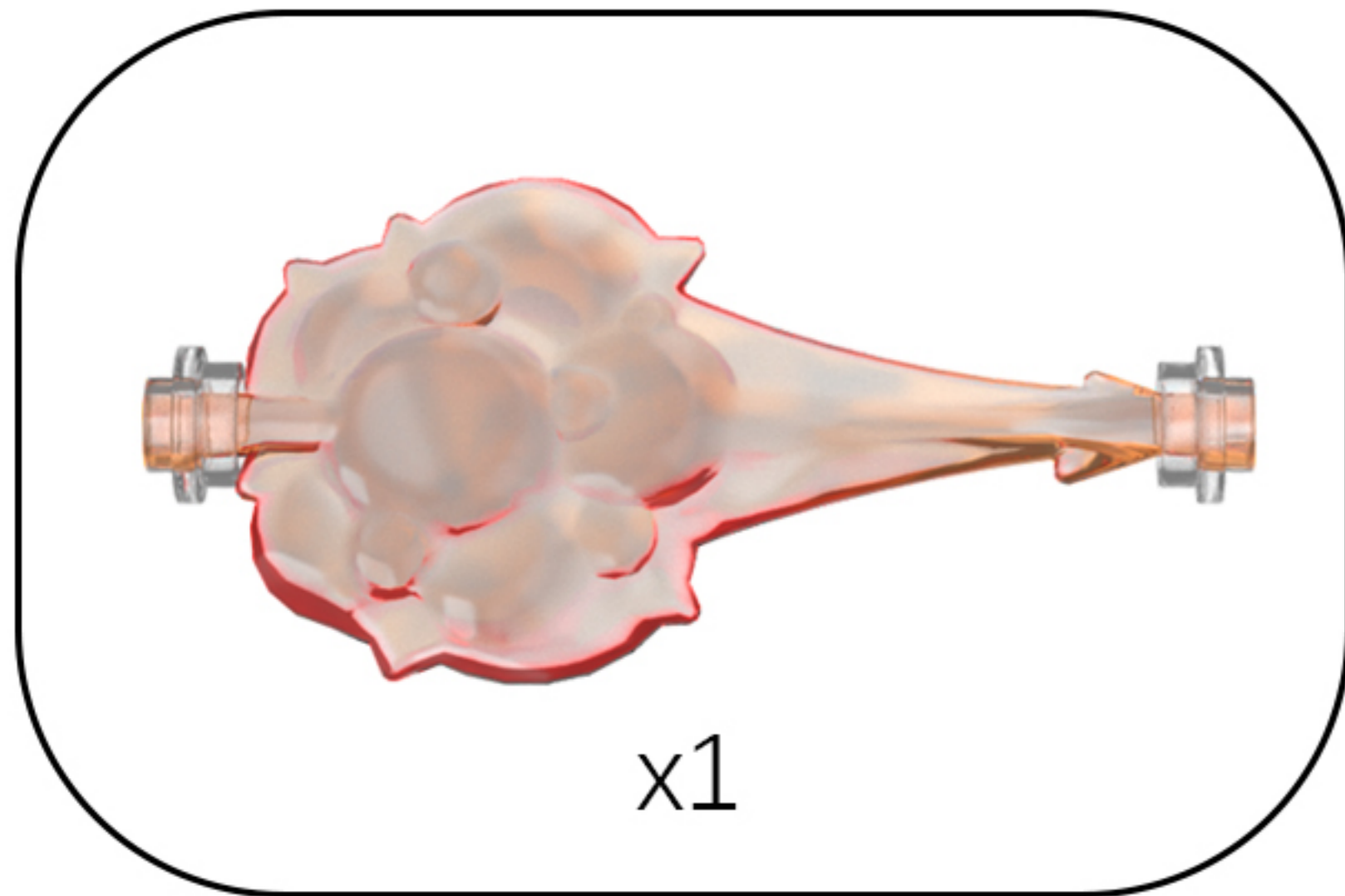

62

EN: Take out the disassembled building blocks and reassemble them.

DE: Nehmen Sie die zerlegten Bausteine heraus und setzen Sie sie wieder zusammen.

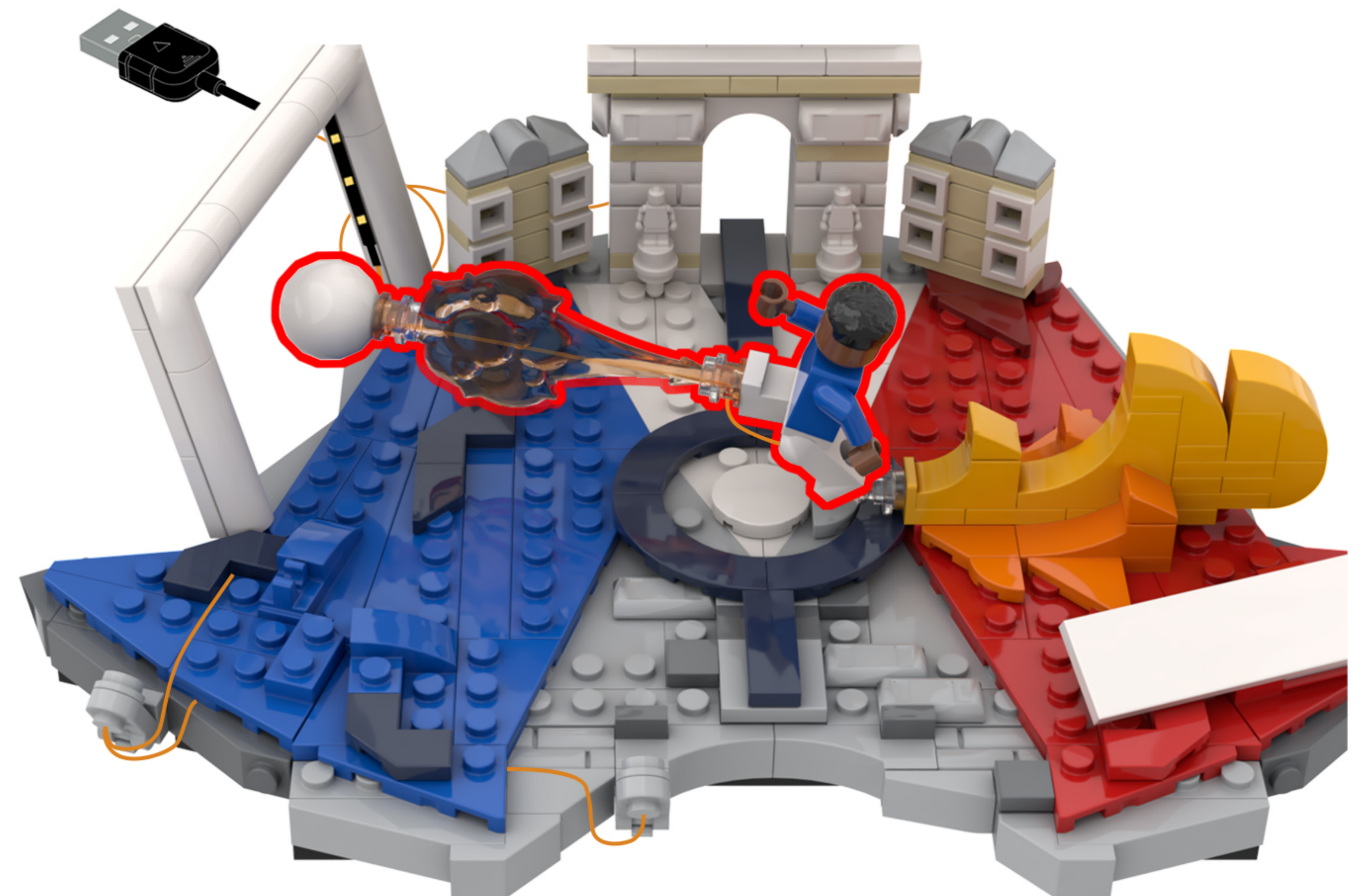
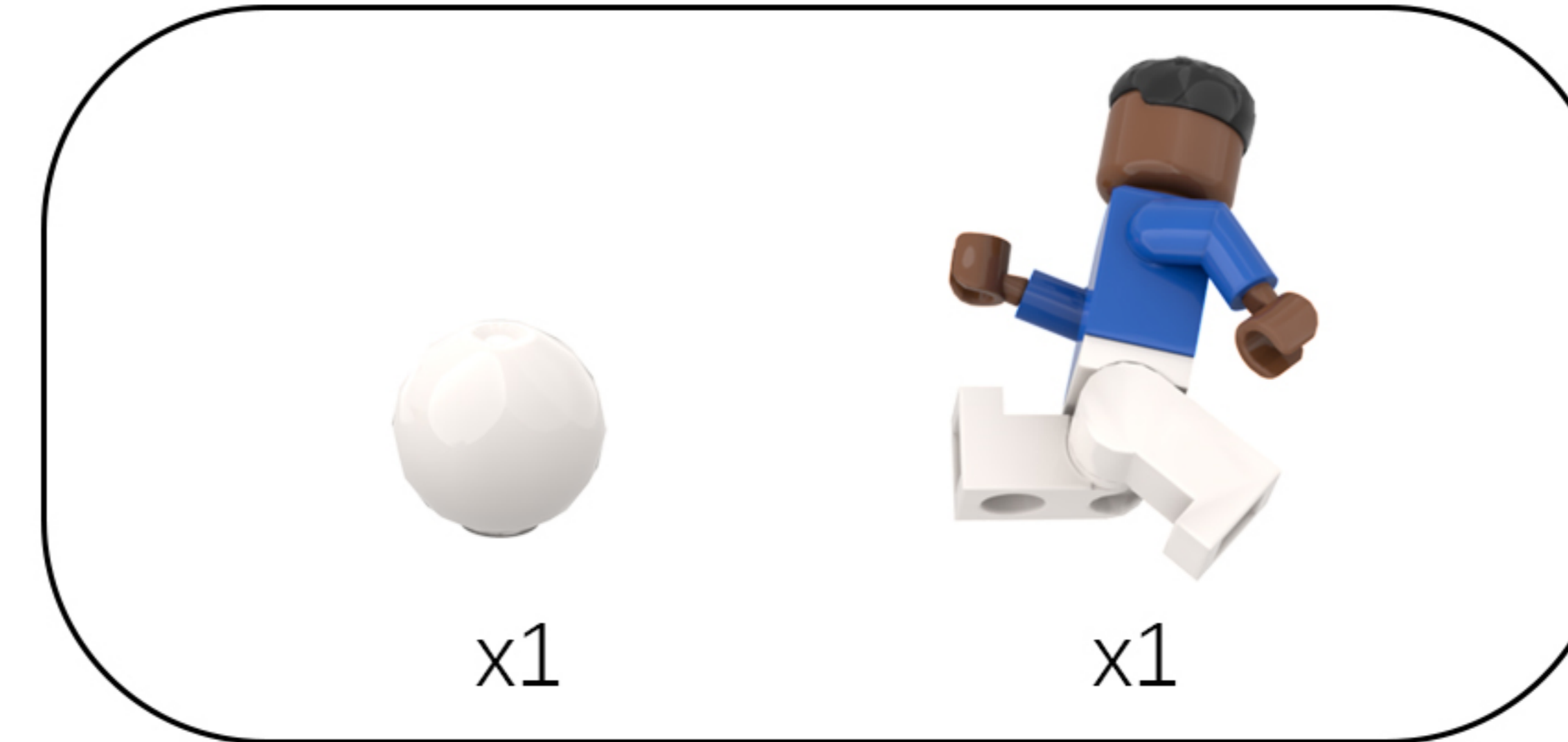

63

EN: Take out the disassembled building blocks and reassemble them.

DE: Nehmen Sie die zerlegten Bausteine heraus und setzen Sie sie wieder zusammen.

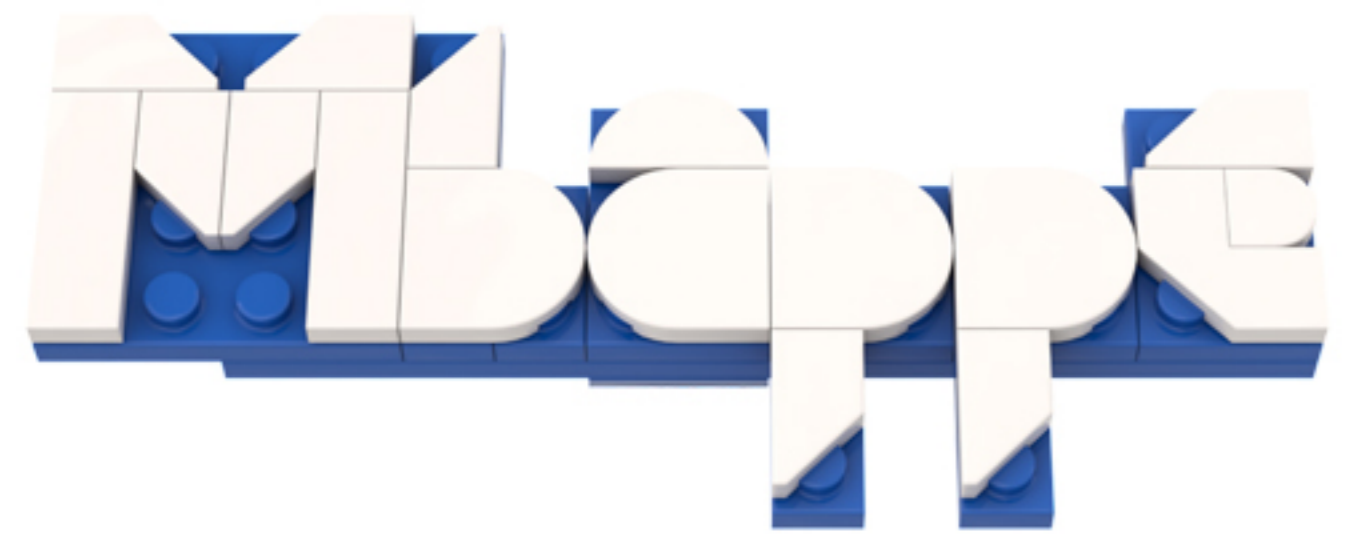

x1



64

EN: Once installed, connect the power supply and give it a try!

DE: Die Installation ist abgeschlossen. Schließen Sie das Gerät an die Stromversorgung an und probieren Sie es aus!





Above our designers to provide the relevant ideas and instructions. But please move to the following:

- 1: about our company this product parts material, product quality do you have comments and suggestions?
- 2: about this product installation instructions and installation of the degree of difficulty do you have views and suggestions?
- 3: if in the operation of the product we provide ideas encountered any problems, please contact us in a timely manner.

Tips

If you encounter any installation problems please contact the seller, we will be happy to help you solve!