

INSTALLATION GUIDE

43011 Lionel Messi -Football Highlights



LED light kit compatible with Lego

Instructions for installing this kit:

This set includes 4 pouches. (The battery case functions similarly, please select your own power source. This article uses a USB power cable.)

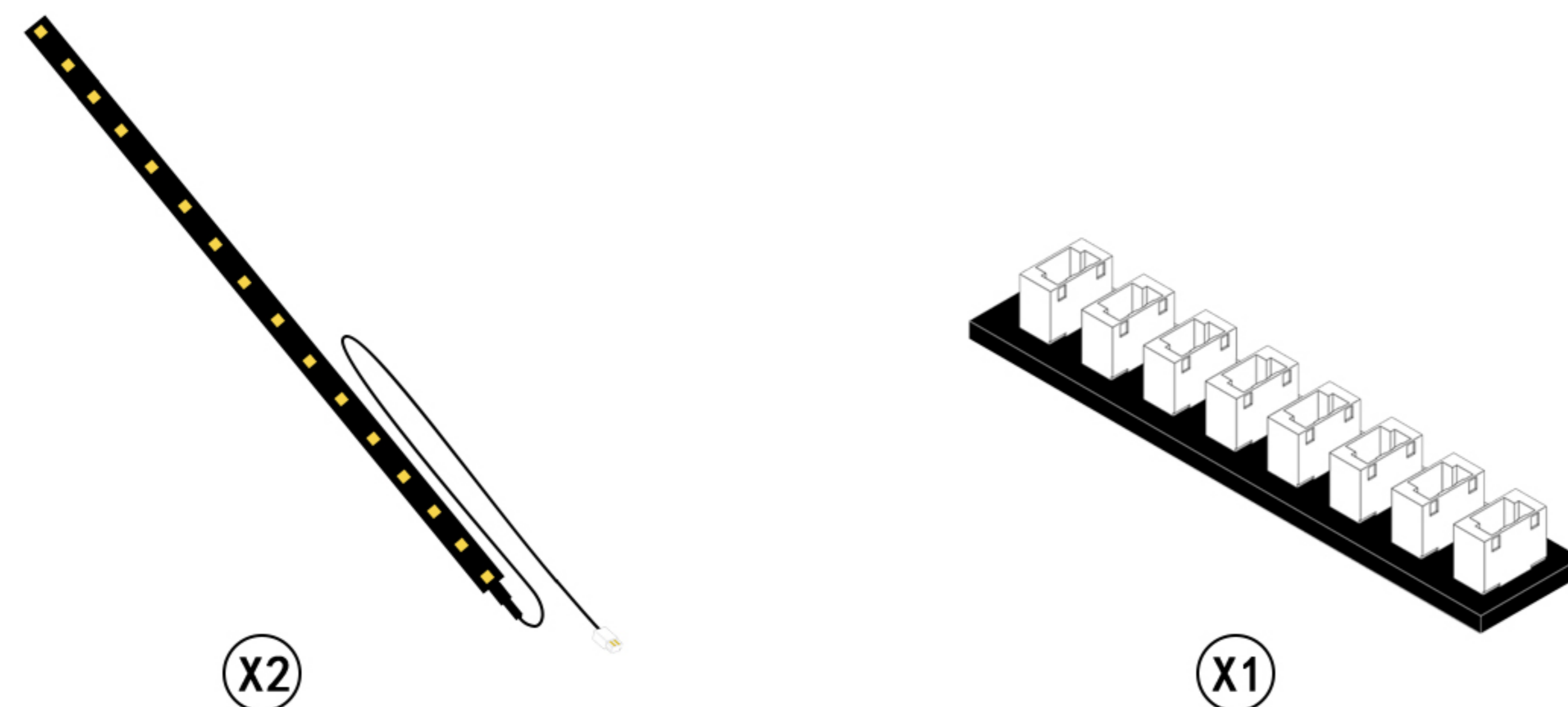
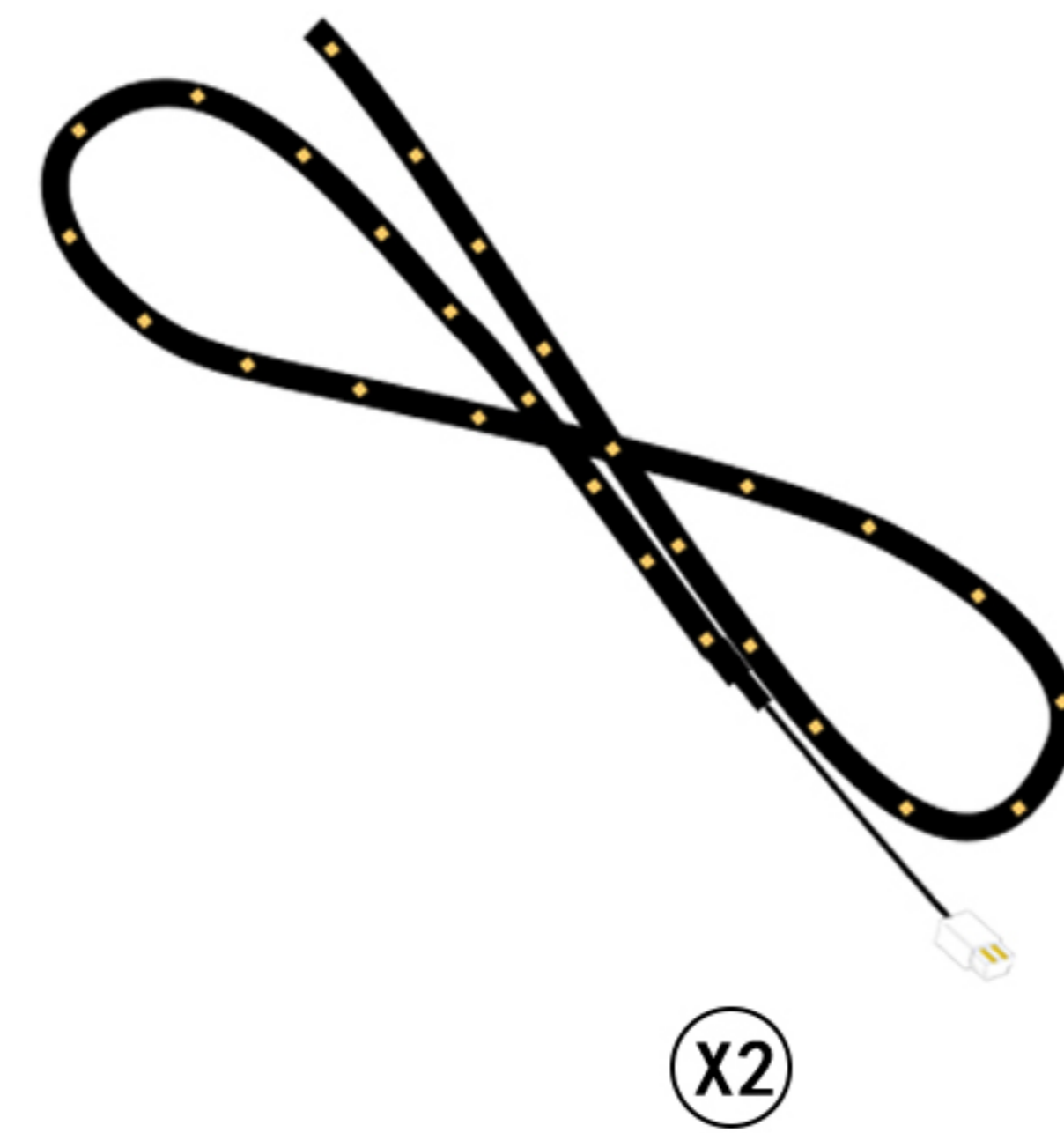
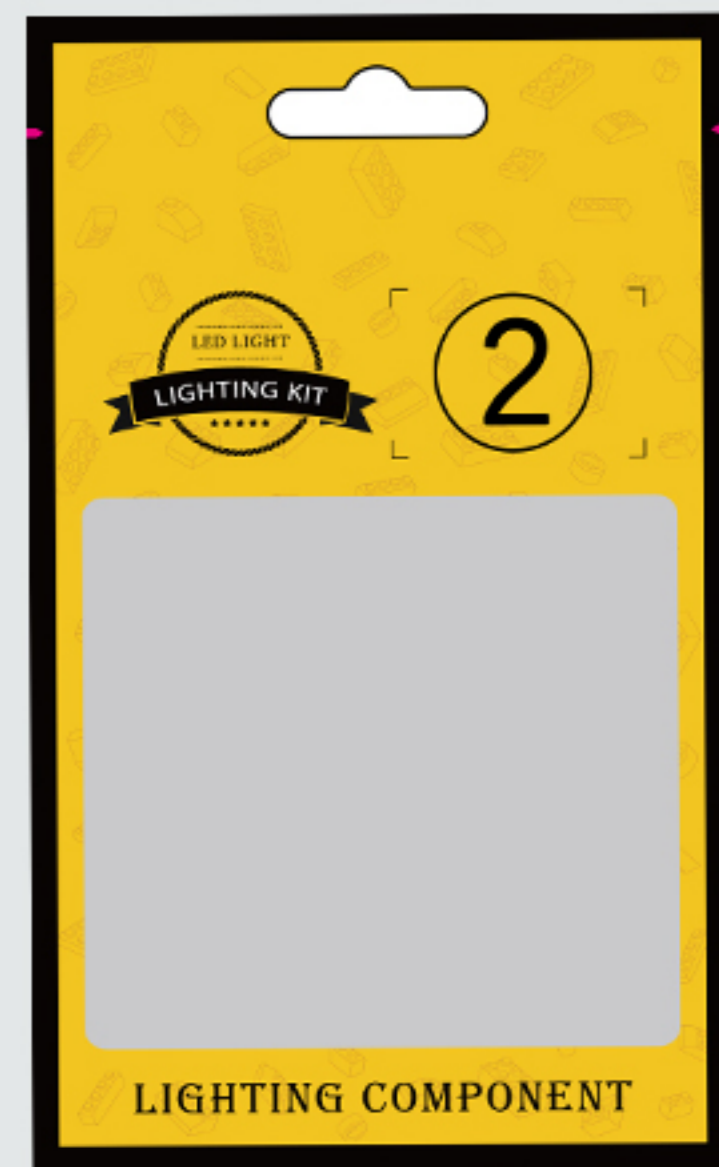
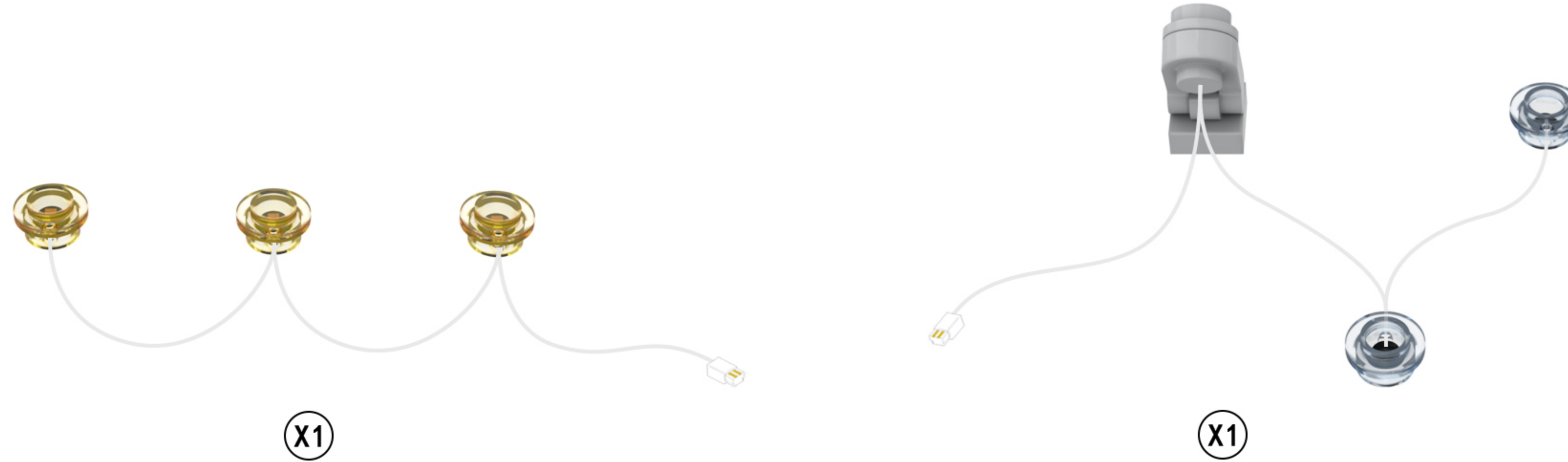

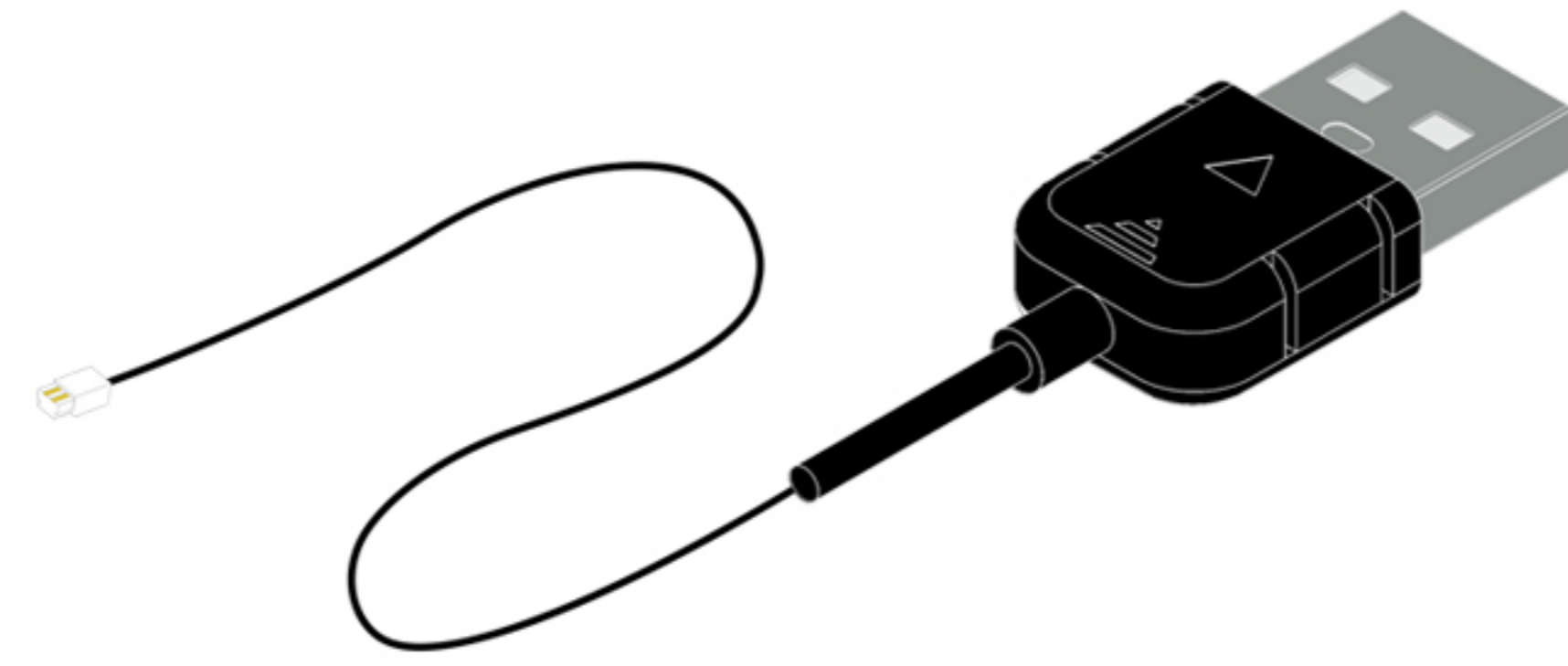
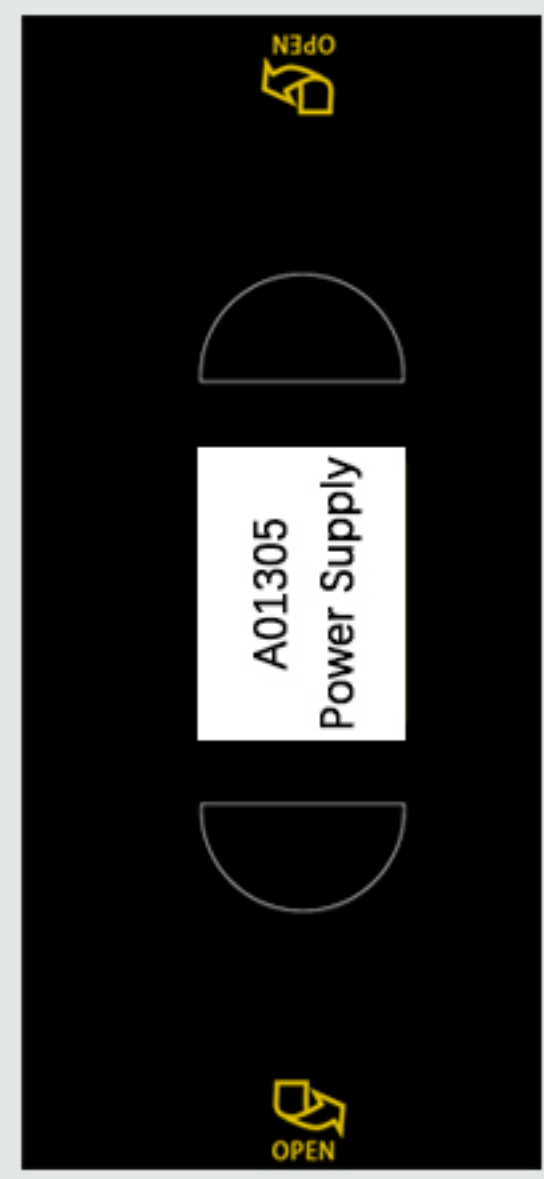

(X1)

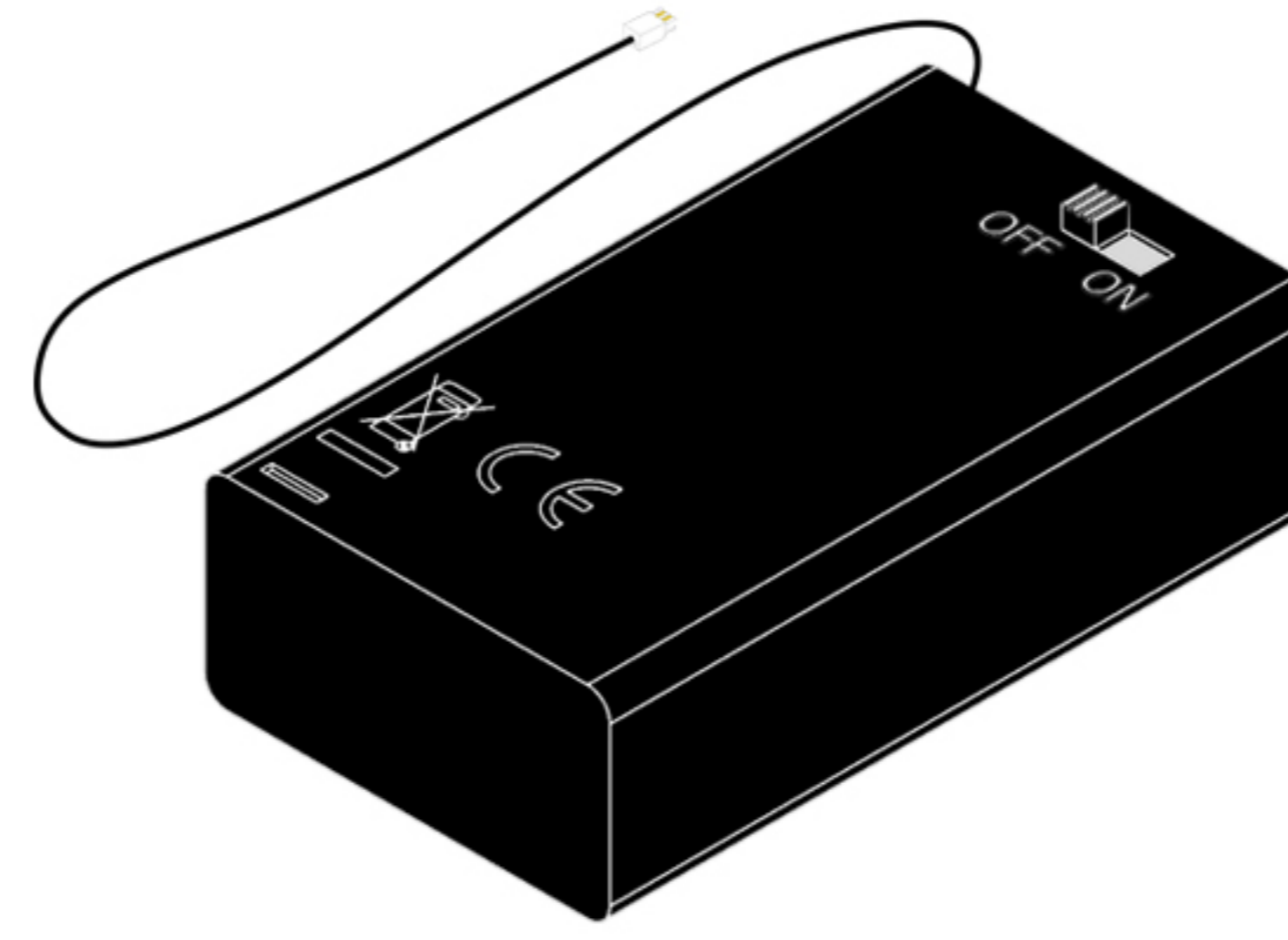

(X1)

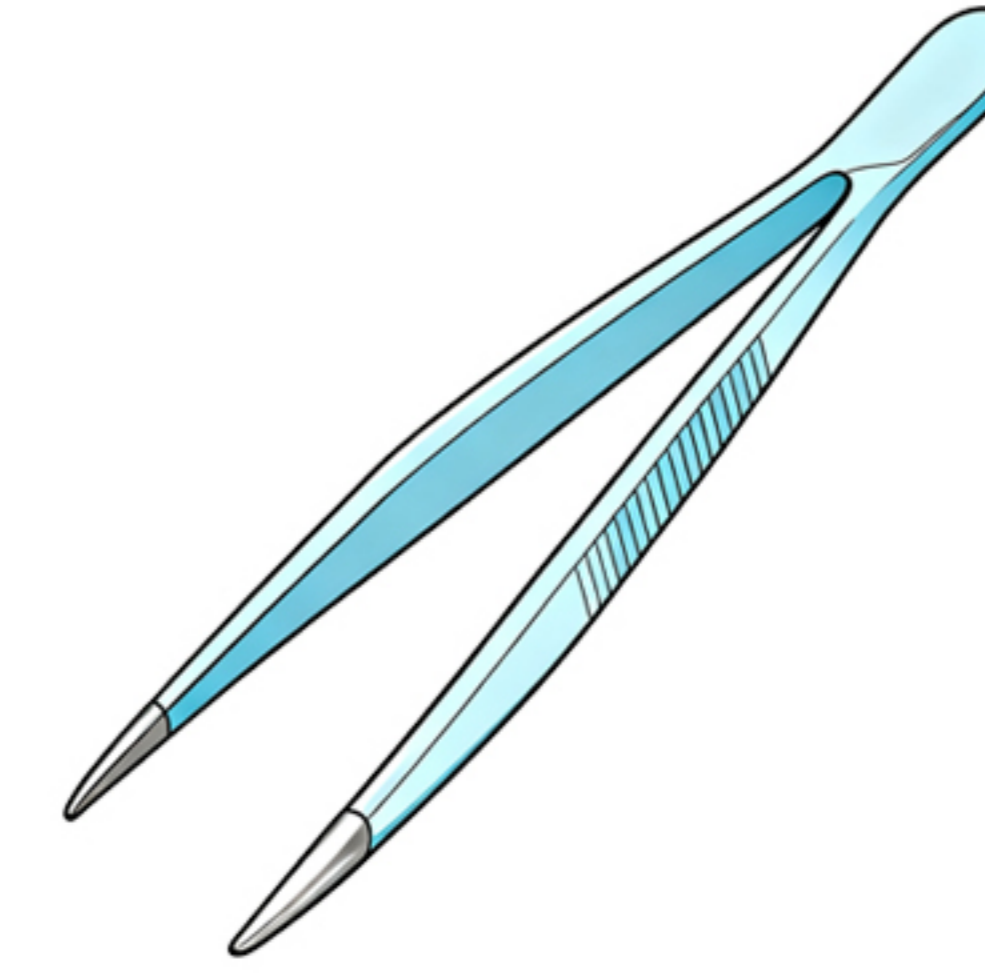

(X1)

This post will complete the light installation in two main sections.

Step 1-test



Step 2-mounting

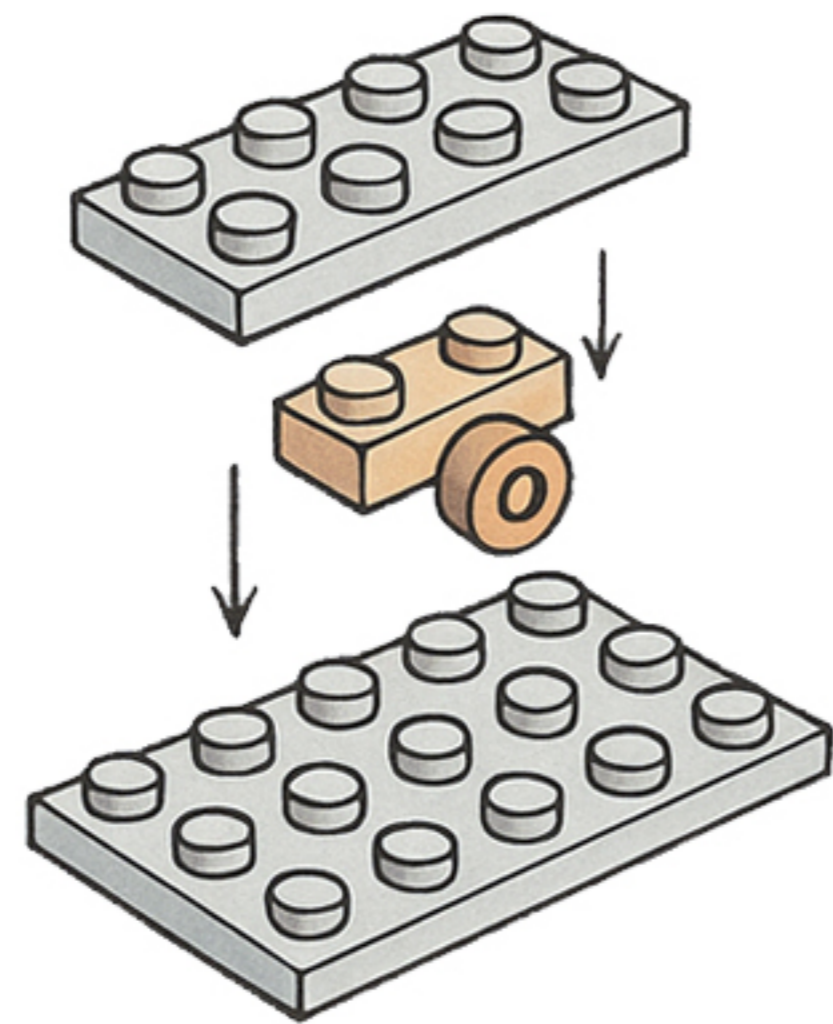

So let's get started!

Step 1-Test.

1

EN: Remove the expansion board from Bag 3.

DE: Entnehmen Sie die Erweiterungskarte aus Beutel 3.

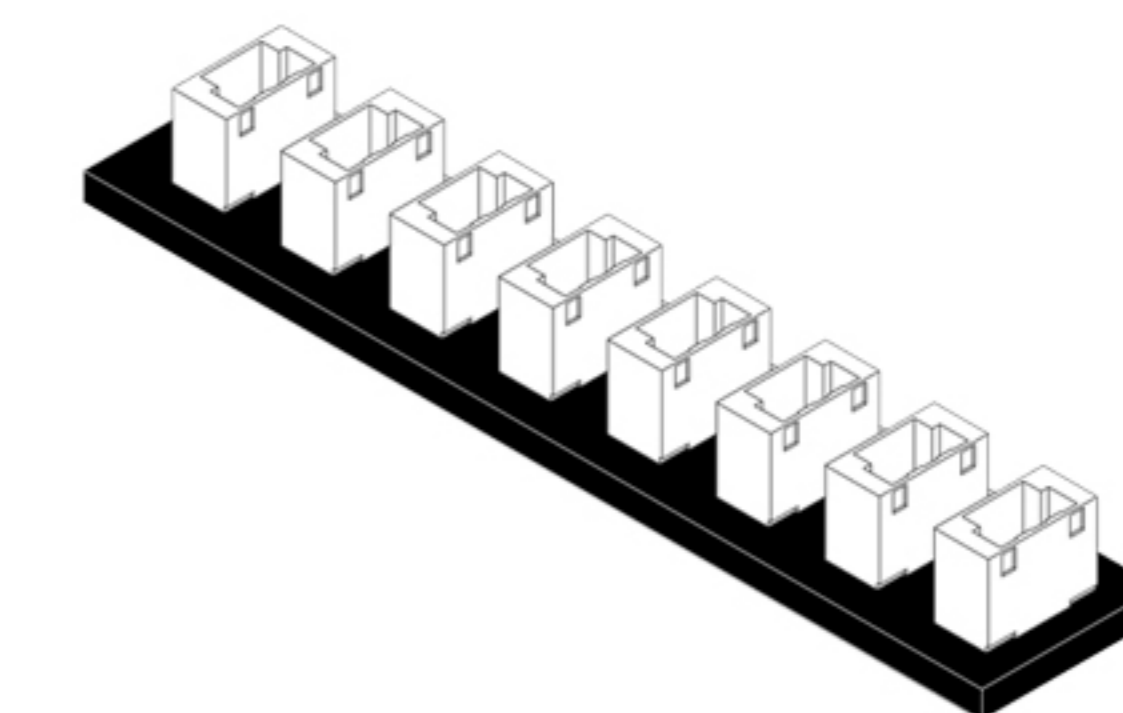

x1

2

EN: Take the USB power cable out of the box and connect it to the expansion board.

DE: Nehmen Sie das USB-Stromkabel aus der Verpackung und schließen Sie es an die Erweiterungskarte an.

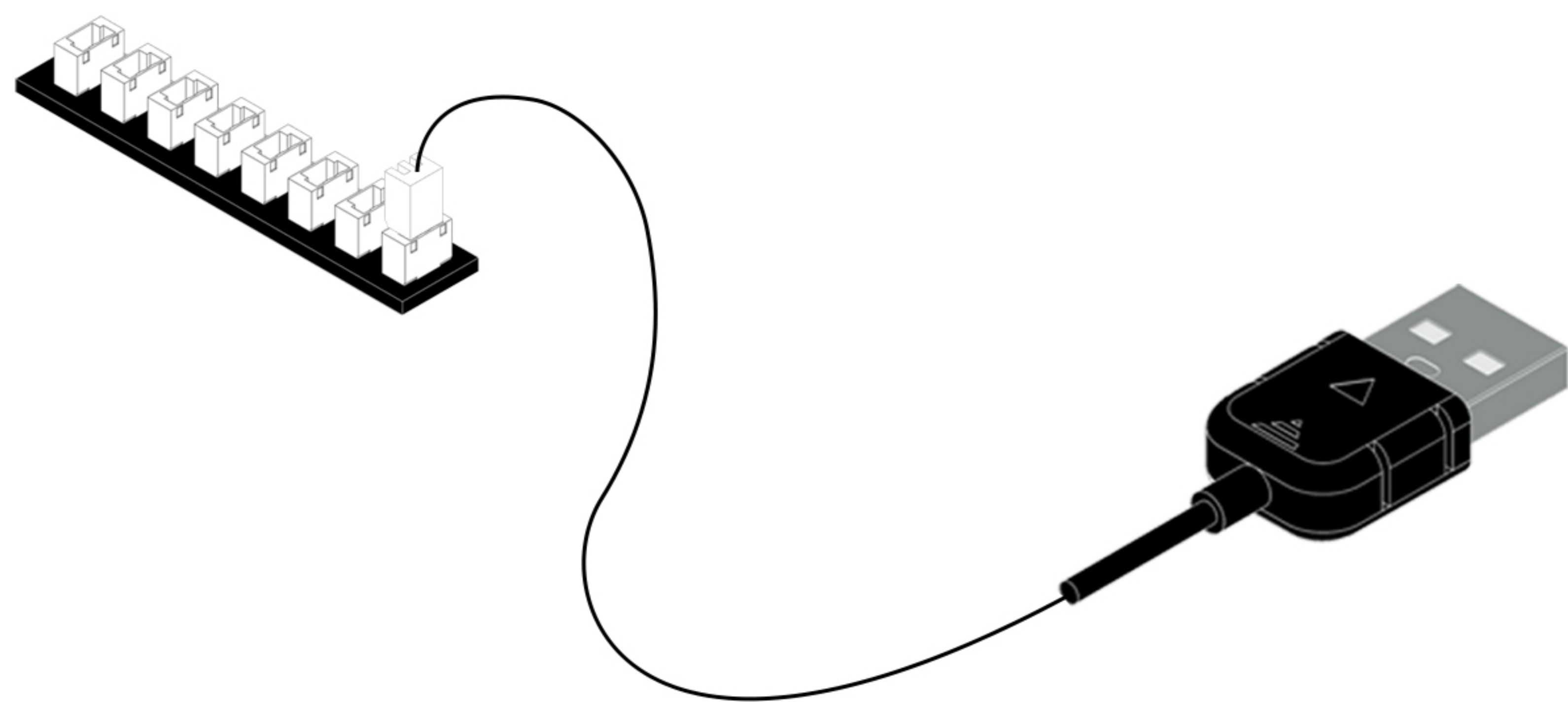
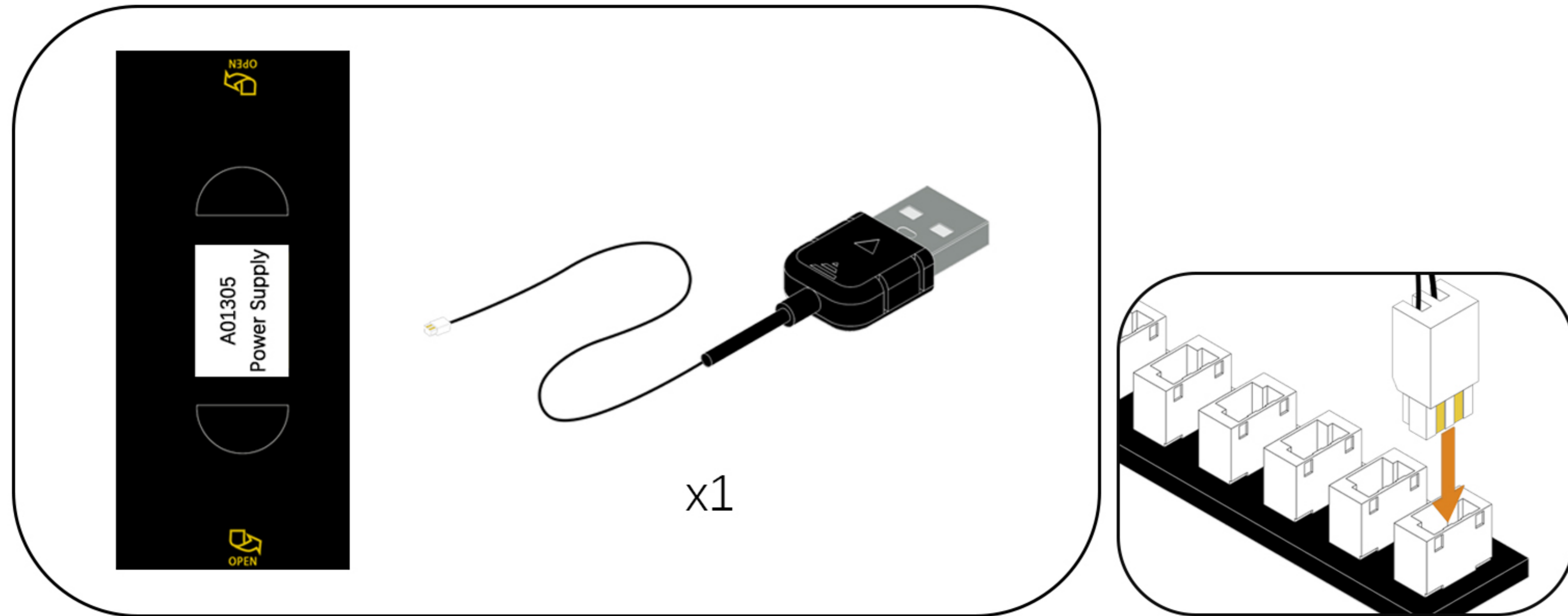

3

EN: Connect the USB power cable to the mobile power supply. (Power supply not included, see the diagram below for power supply options.)

DE: Schließen Sie das USB-Netz-kabel an die mobile Stromversorgung an. (Stromversorgung nicht im Lieferumfang enthalten, siehe Abbildung unten für die Stromversorgungsart.)

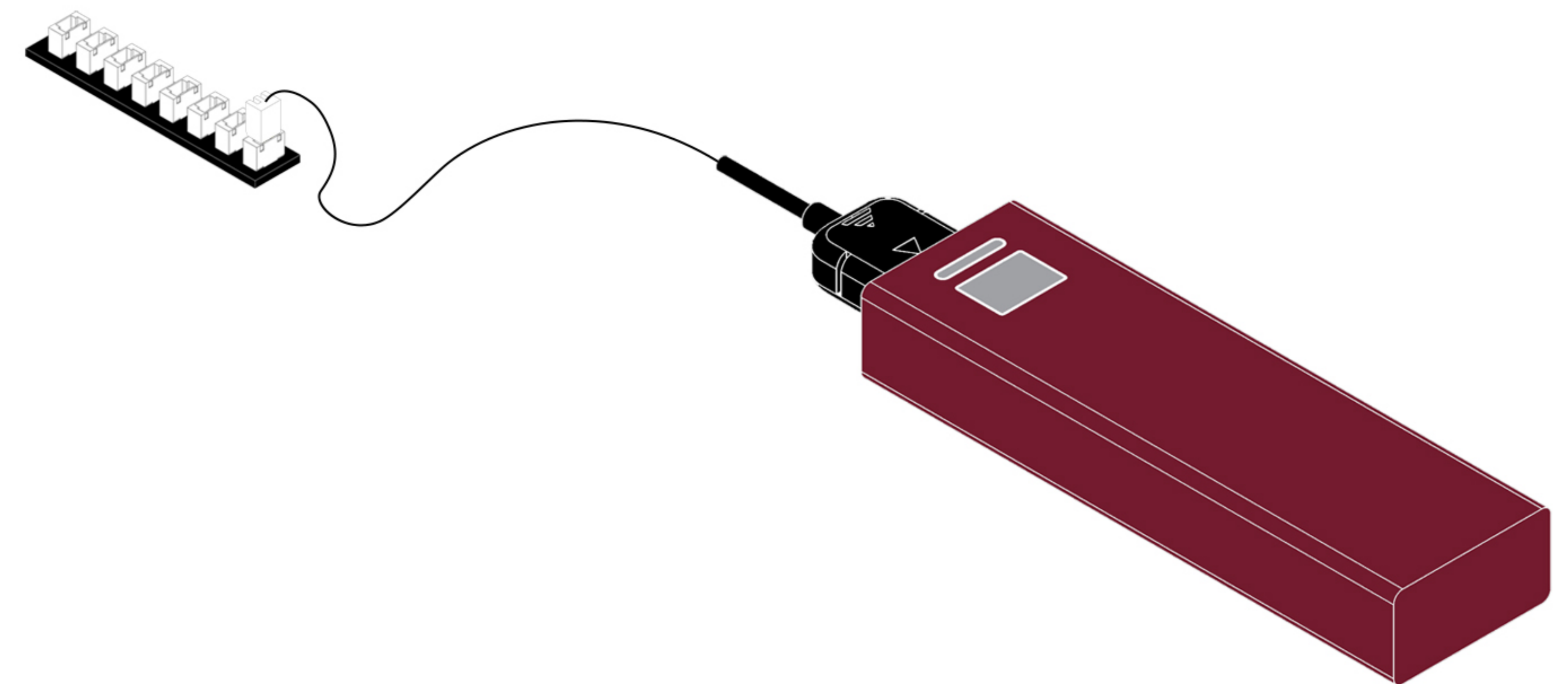

USB Connectors to Connect Devices

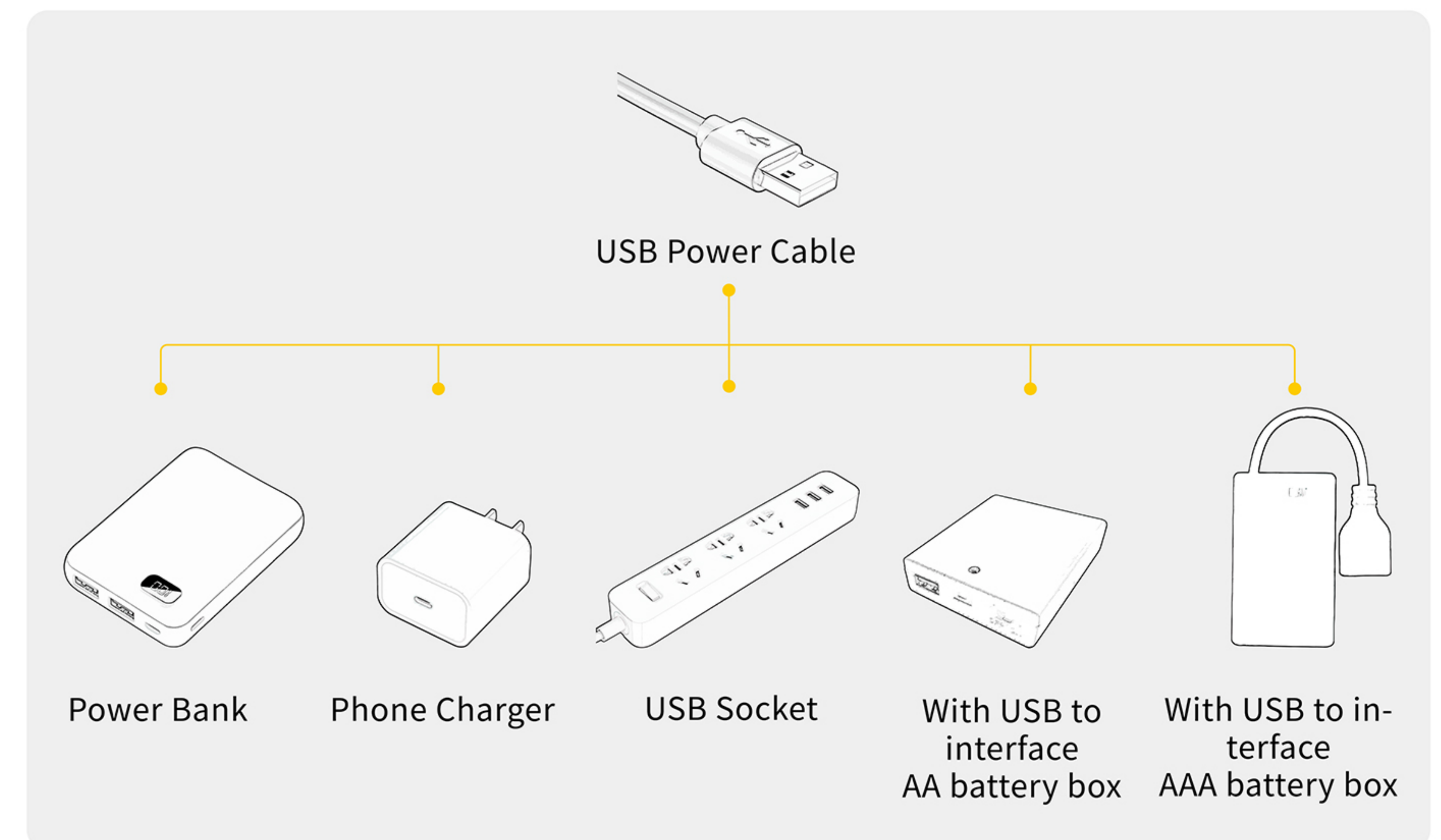

4

EN: Remove the string of lights from Bag 1, connect it to the expansion board, turn on the power, and check that the lights are working properly. If you notice any issues, please contact us immediately.

DE: Nehmen Sie die Lichterkette aus Beutel 1, schließen Sie sie an die Erweiterungskarte an, schalten Sie den Strom ein und überprüfen Sie, ob die Lichter ordnungsgemäß funktionieren. Sollten Sie Probleme feststellen, kontaktieren Sie uns bitte umgehend.

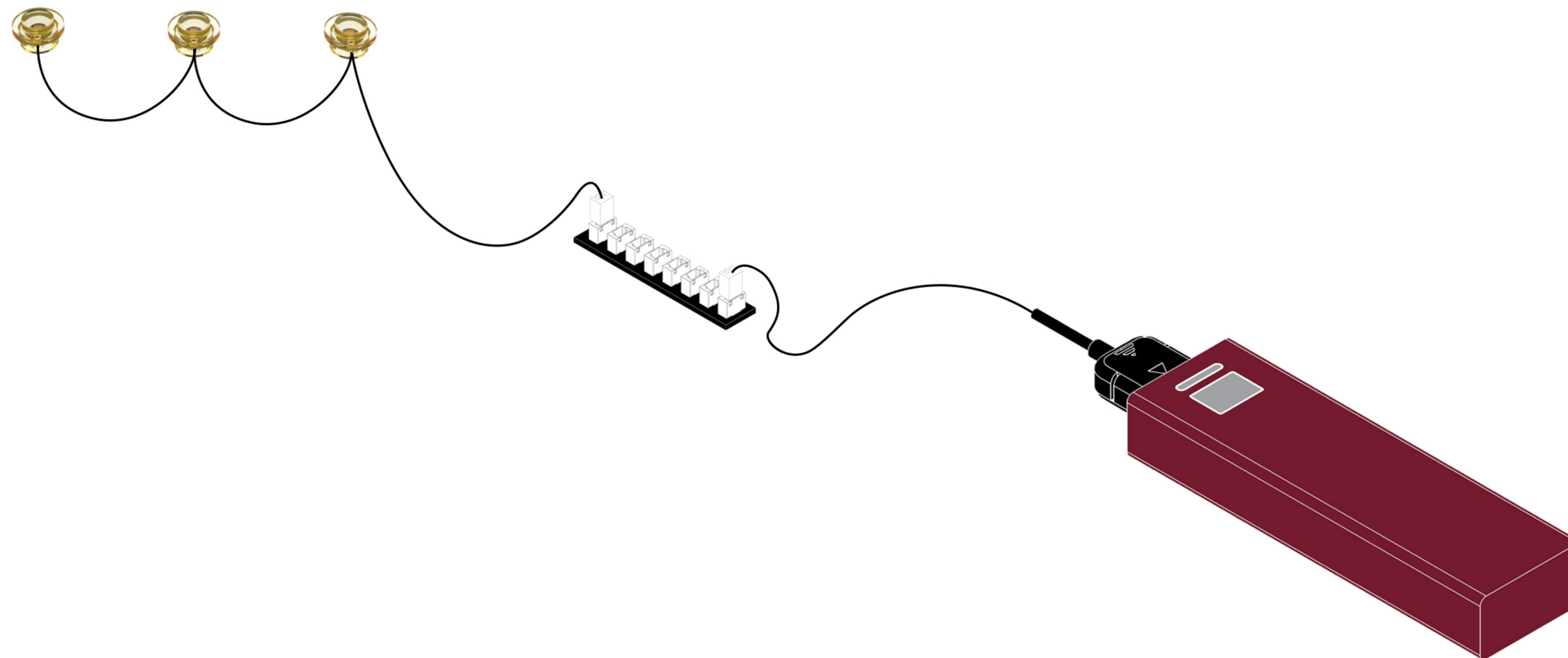
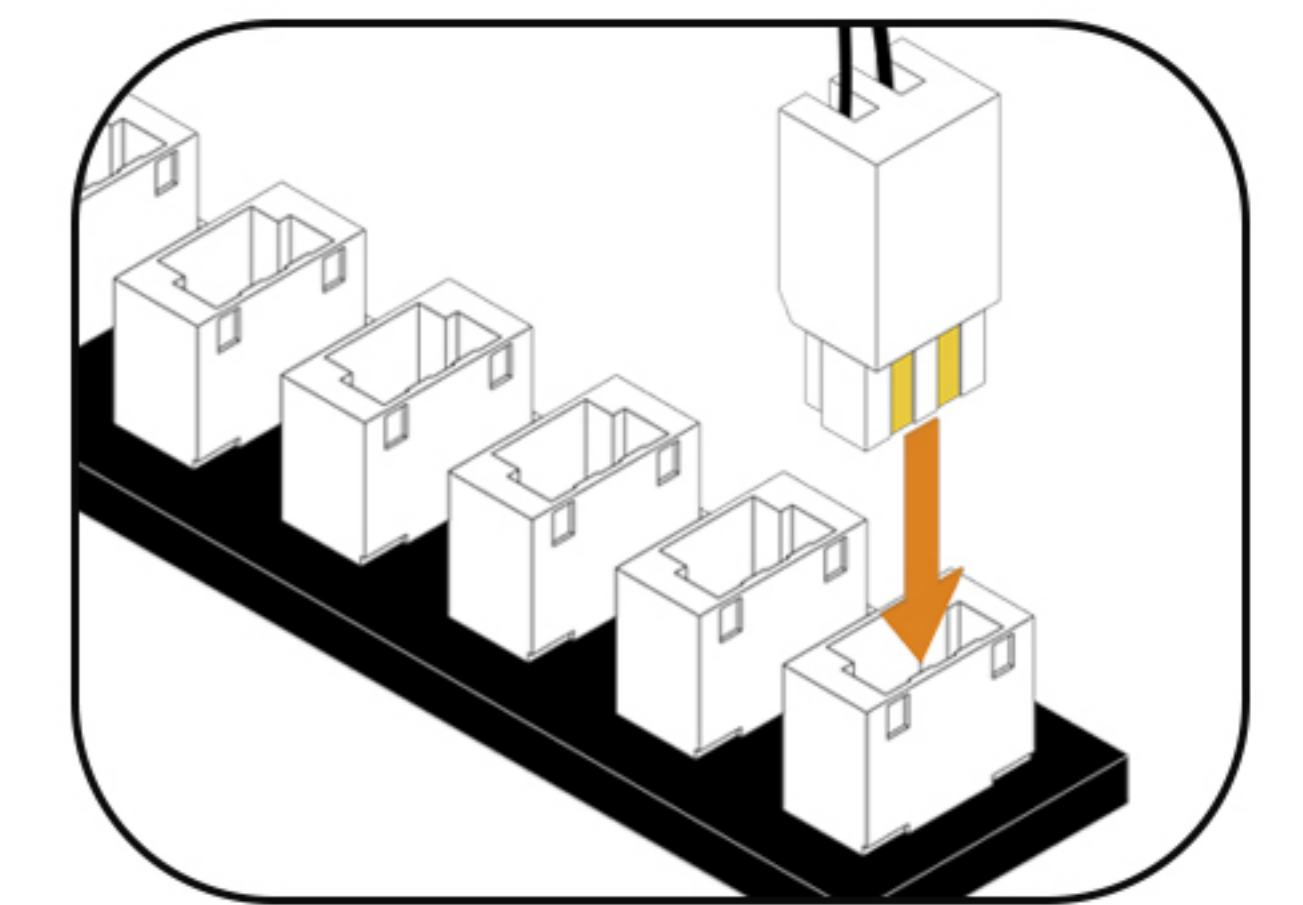
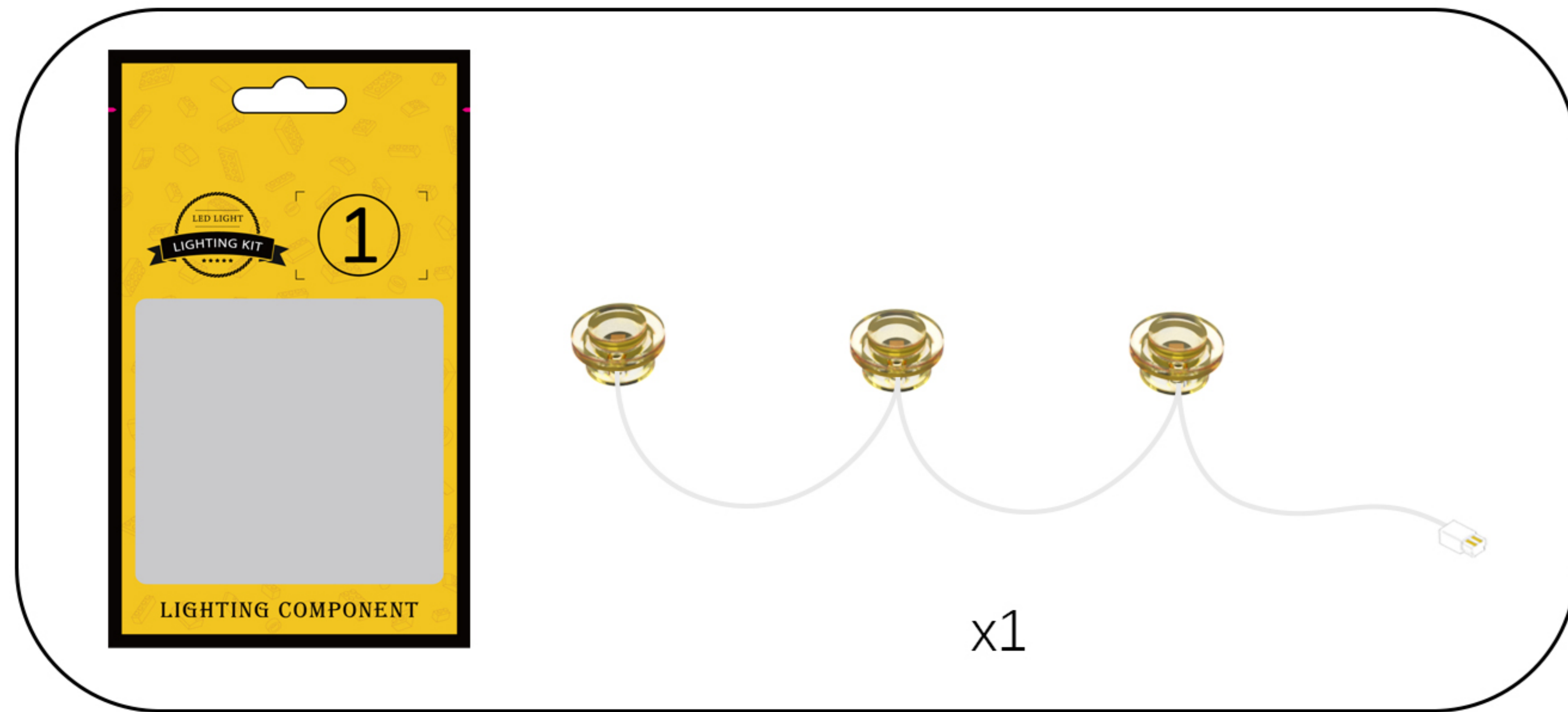

Once you've confirmed there are no issues, put the string lights back in their original bag, then test them.

5

EN: Remove the LED strip from Bag 2, connect it to the expansion board, turn on the power, and check that the LED strip is working properly. If you notice any issues, please contact us immediately.

DE: Nehmen Sie den LED-Streifen aus Beutel 2, schließen Sie ihn an die Erweiterungsplatine an, schalten Sie die Stromversorgung ein und überprüfen Sie, ob der LED-Streifen ordnungsgemäß funktioniert. Sollten Sie Probleme feststellen, kontaktieren Sie uns bitte umgehend.

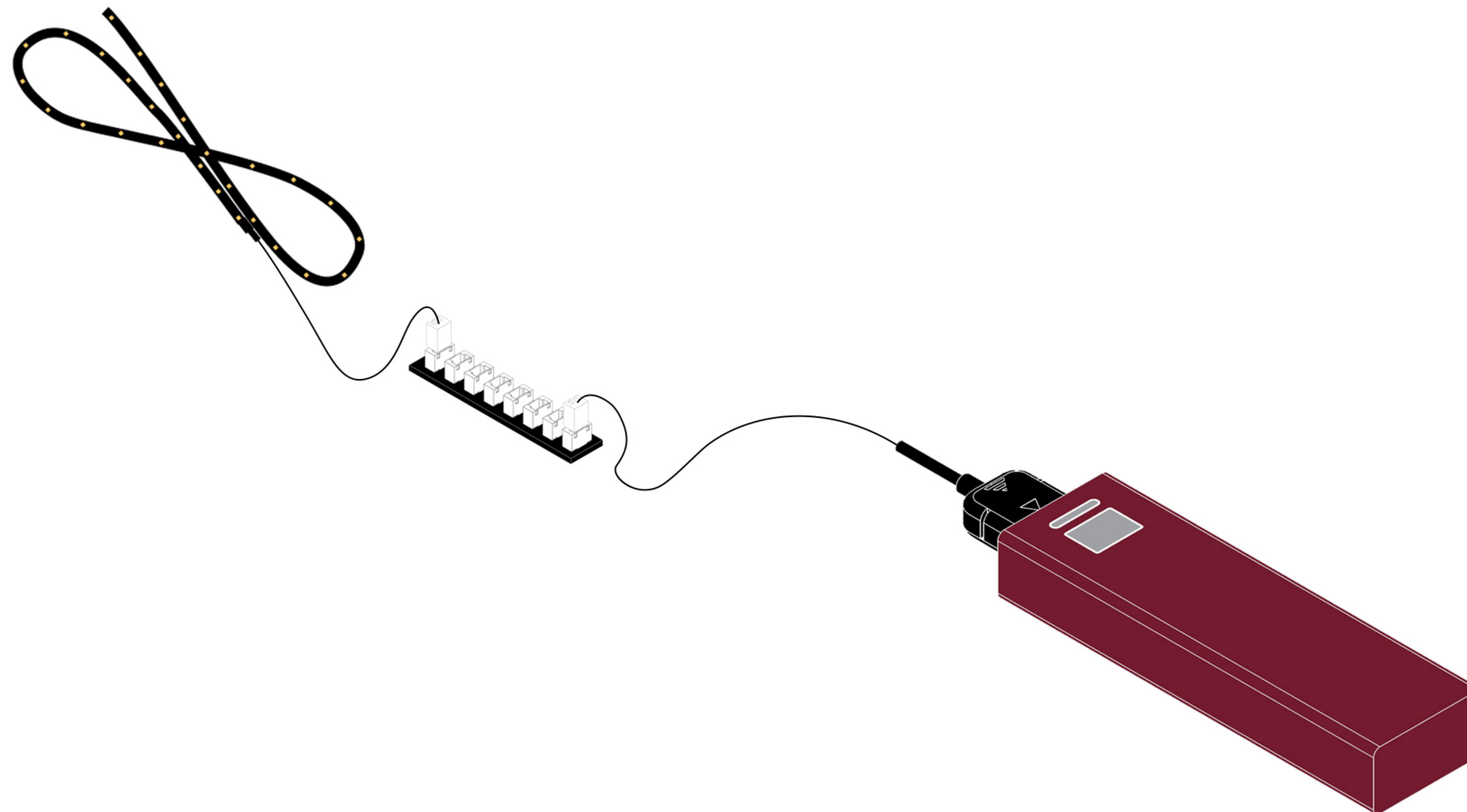
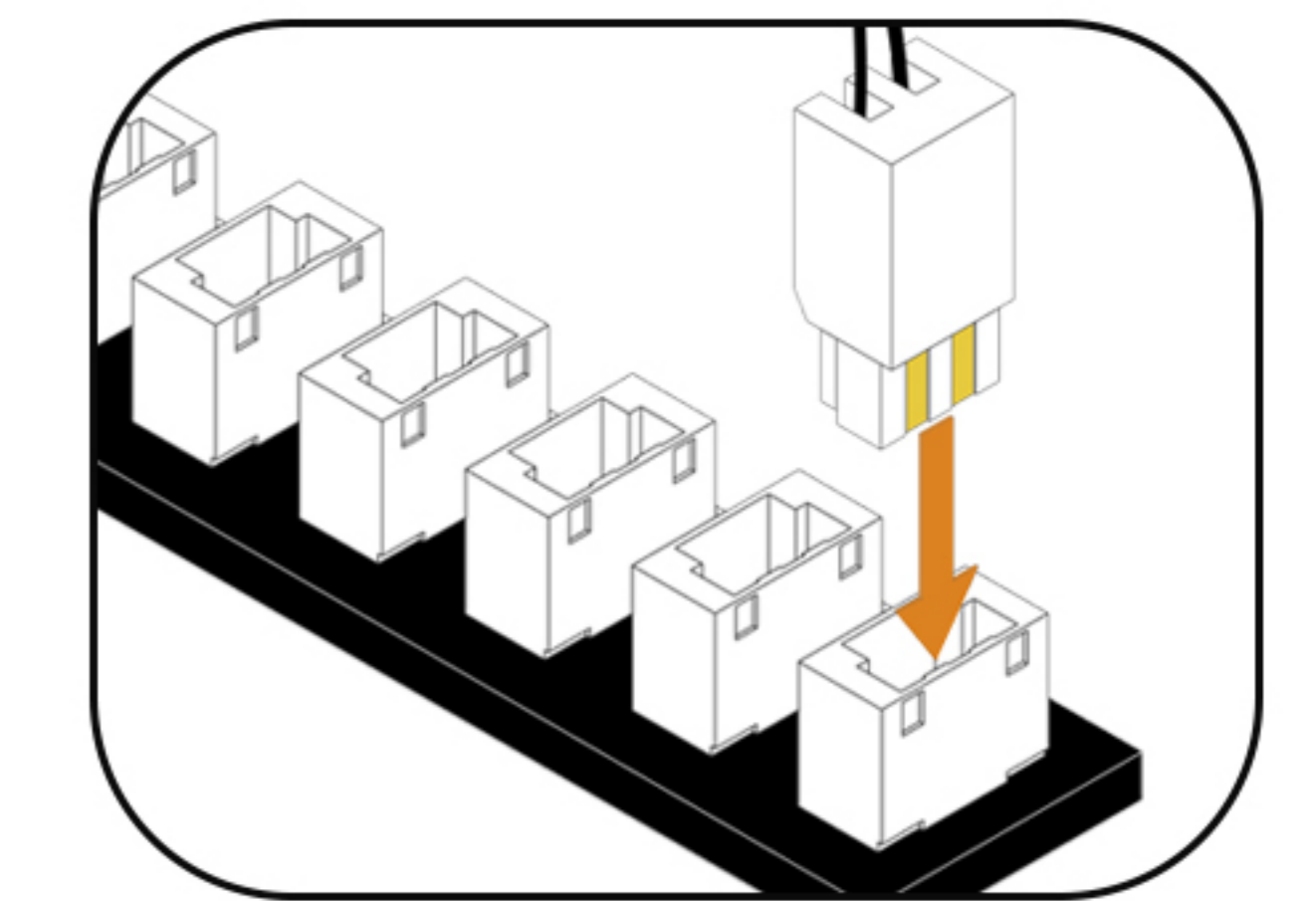
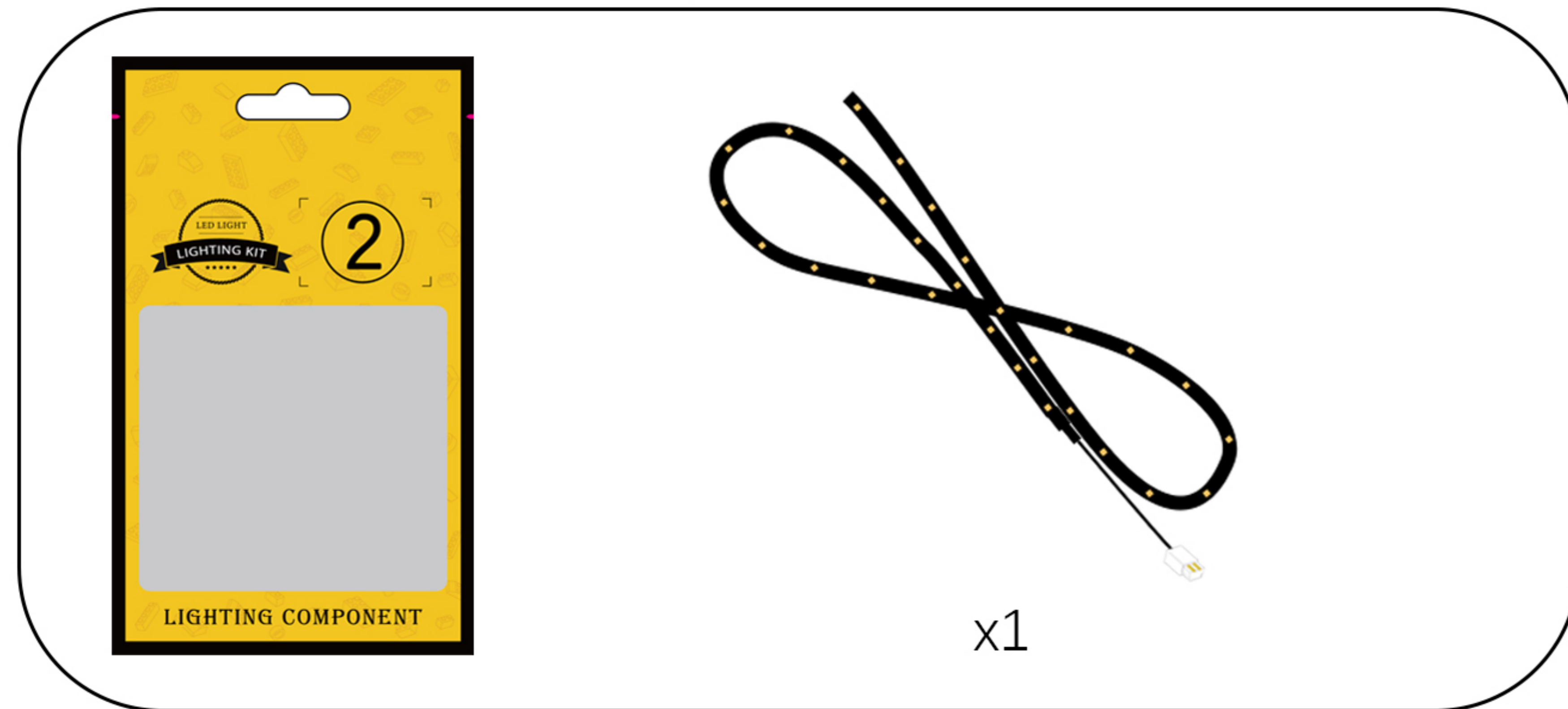

After confirming that there are no abnormalities, temporarily return each part to its original bag.

Step 2-Mounting.

1

EN: Take out the building block model.

DE: Nimm das Bauklotzmodell heraus.



2

EN: Remove the building blocks one by one.

DE: Entfernen Sie die Bausteine nacheinander.

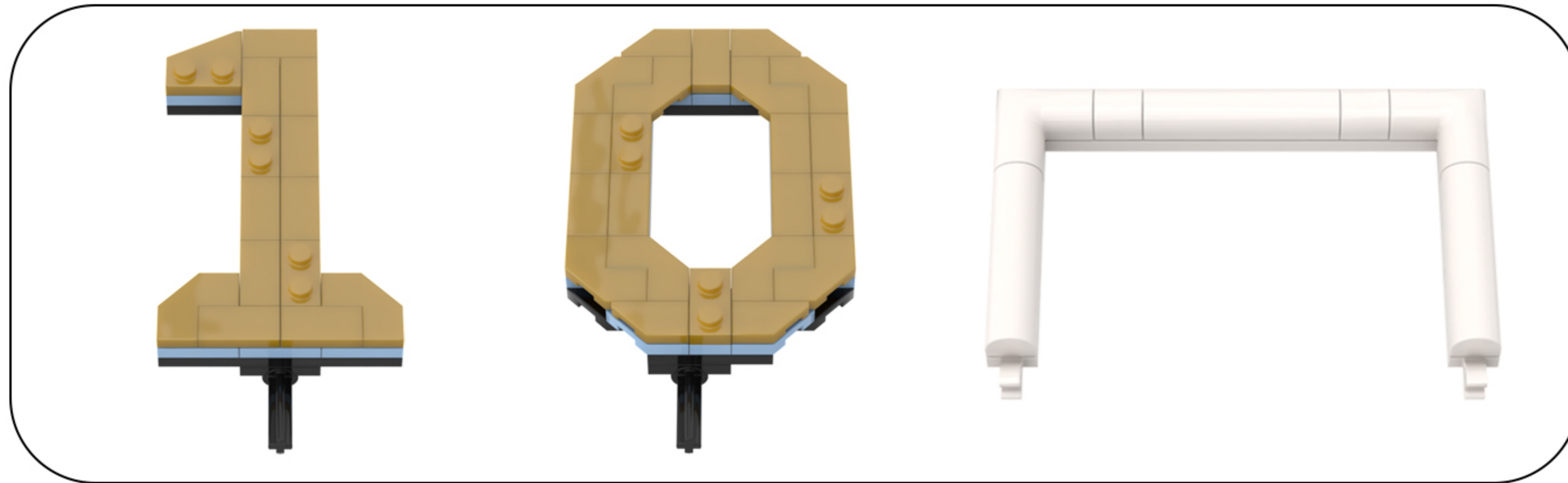

3

EN: Take the string lights out of Bag 2, and remove the disassembled building blocks.

DE: Nimm die Lichterkette aus Beutel 2 heraus und entferne die zerlegten Bausteine.

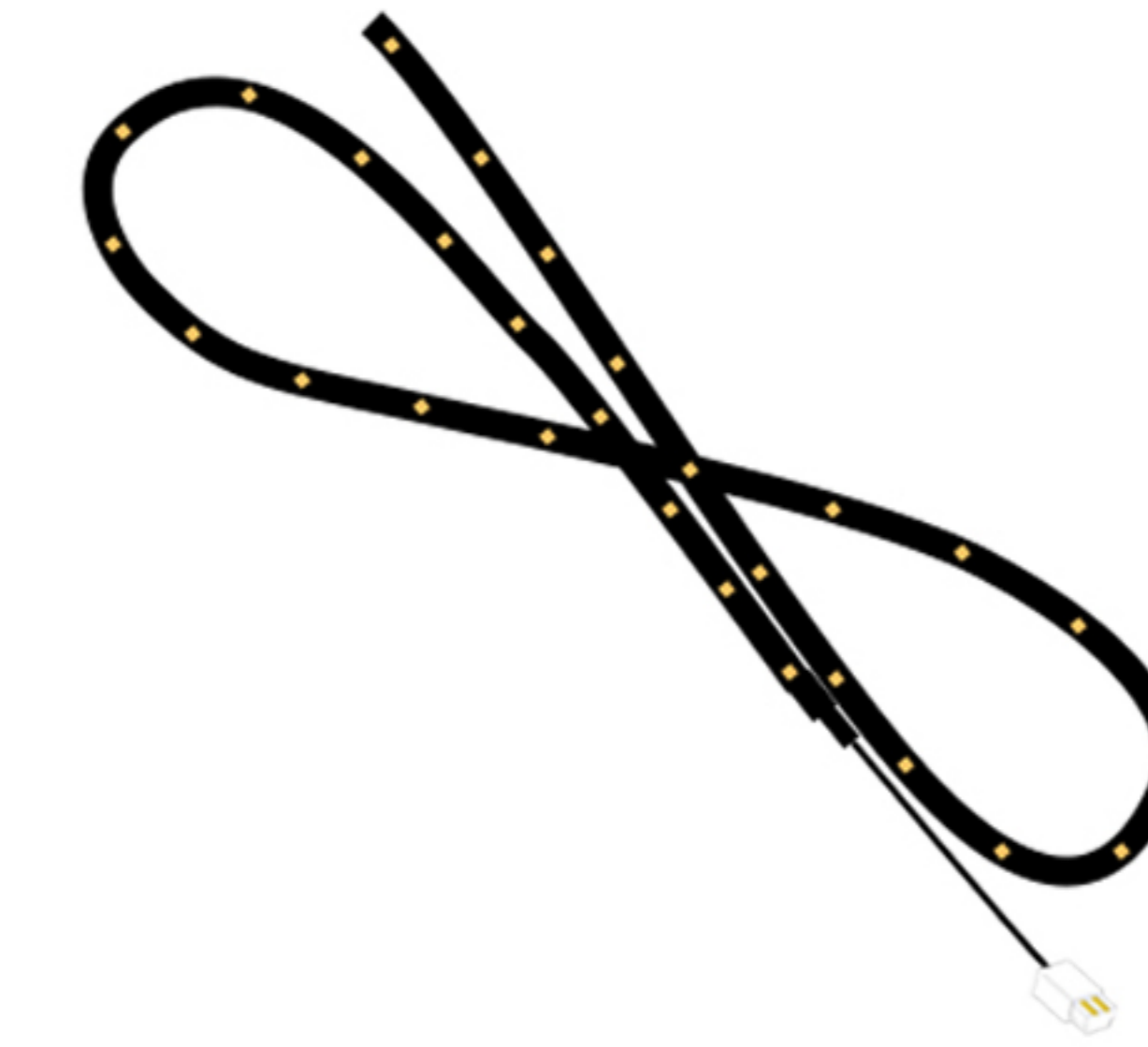

x2

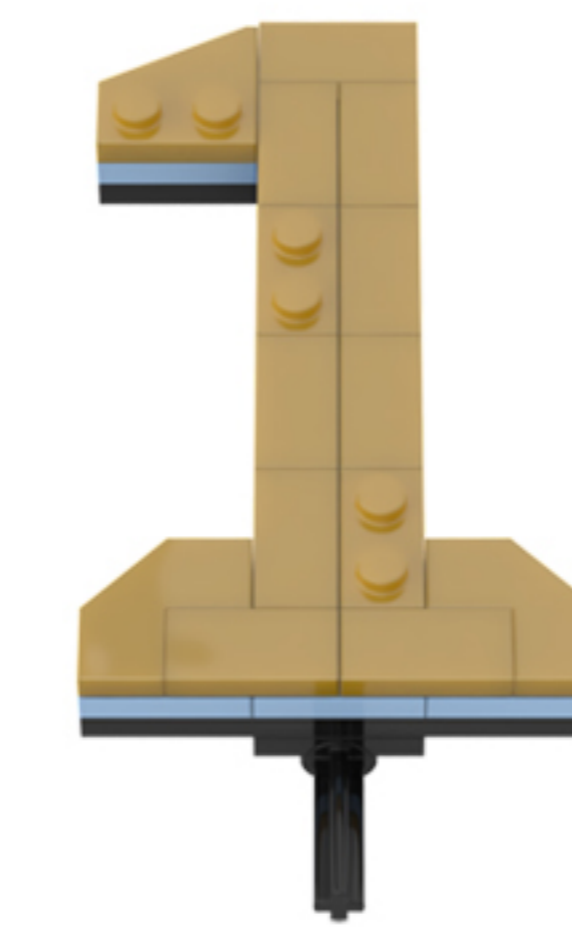

x1

4

EN: Peel back the adhesive backing on one of the light strips and wrap it around the building block.

DE: Zieh die Schutzfolie von einem der Leuchtstreifen ab und wickle ihn um den Baustein.

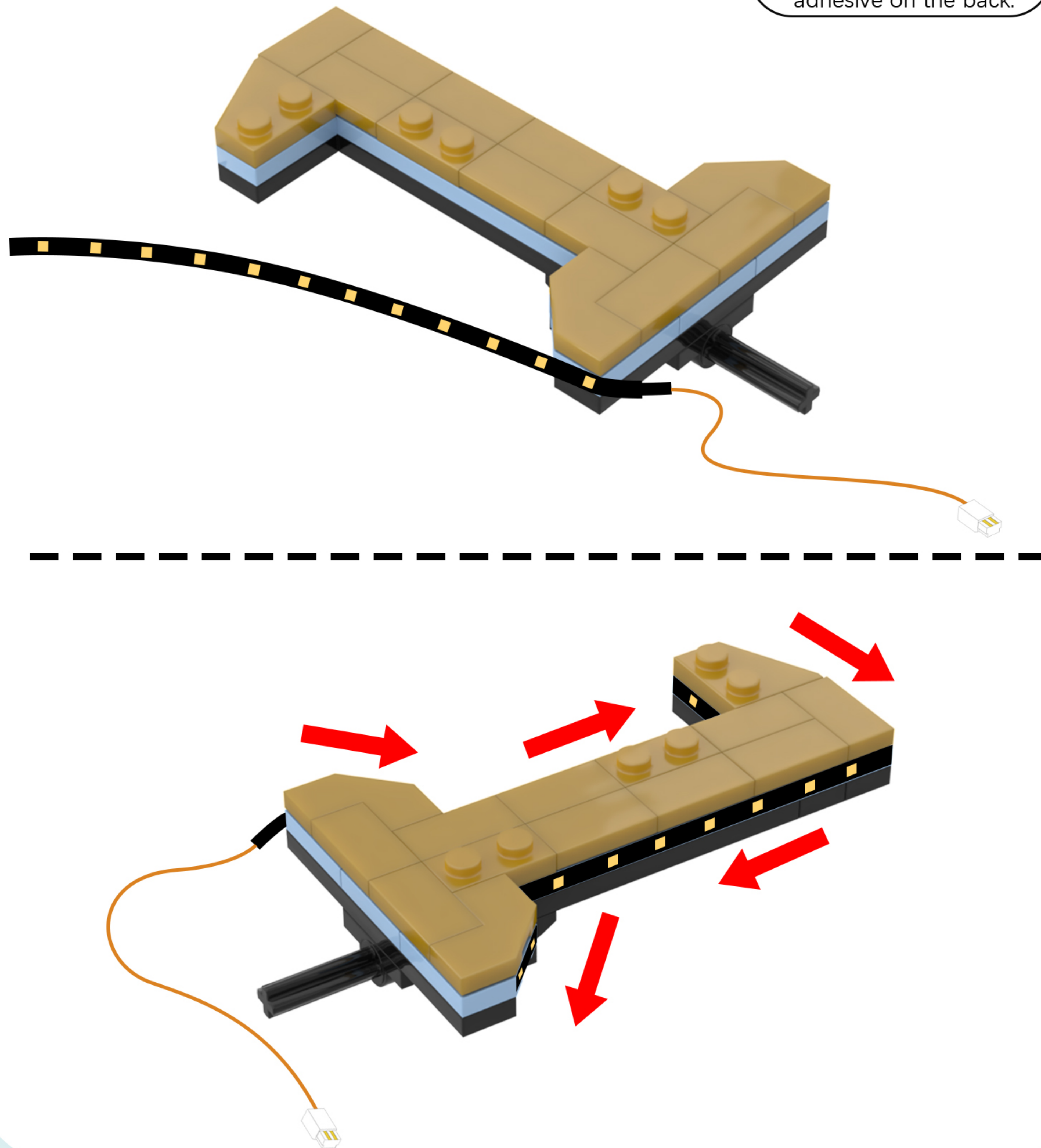

5

EN: Rotate the model to its back side.

DE: Drehen Sie das Modell auf die Rückseite.

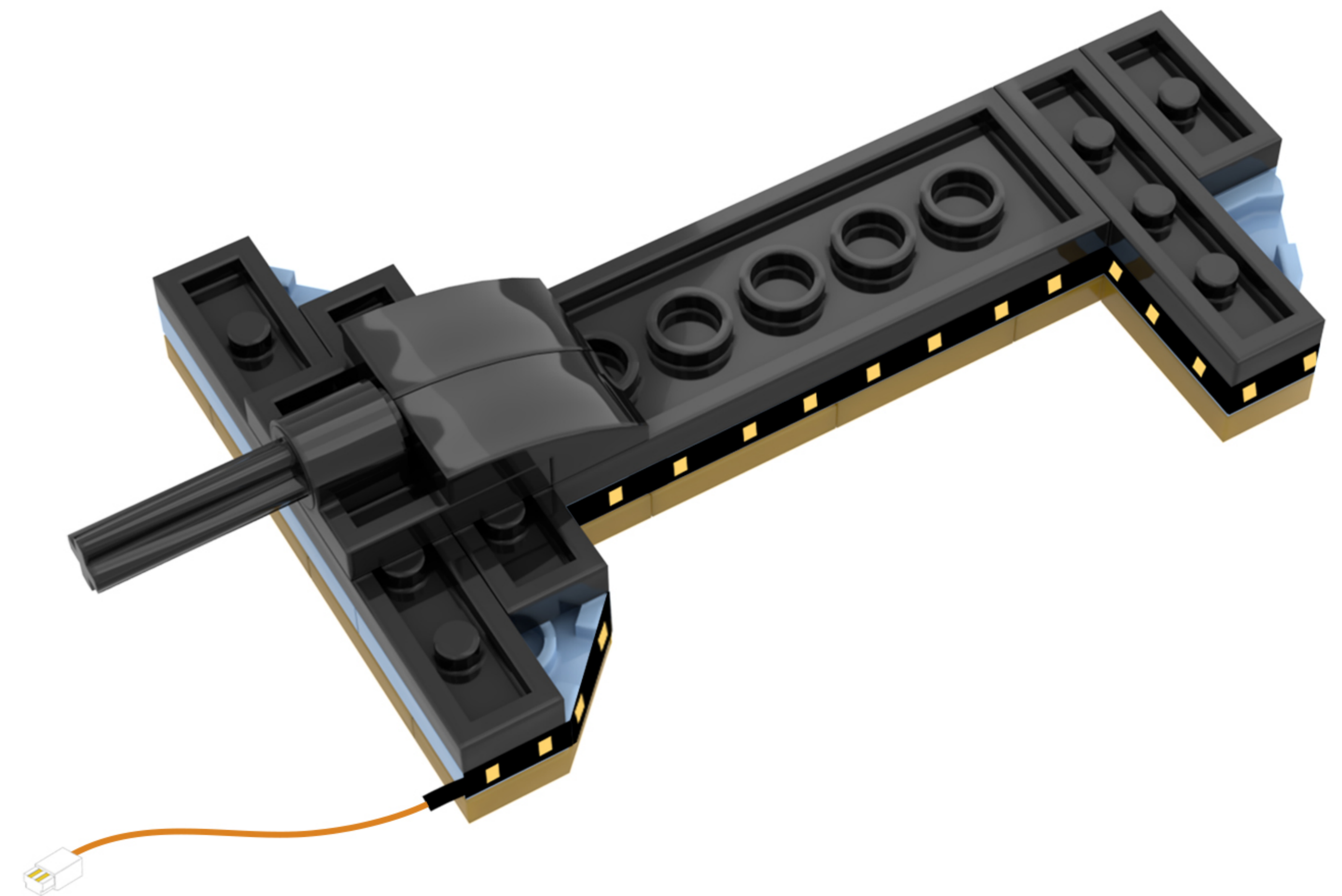
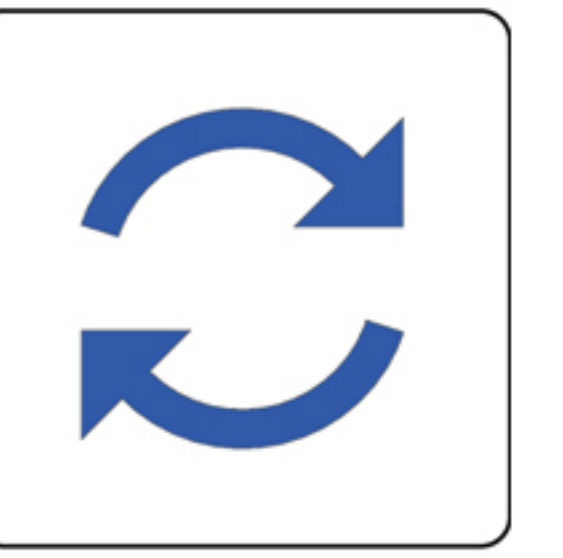

6

EN: Split as shown in the figure.

DE: Wie in der Abbildung gezeigt, teilen Sie es auf.

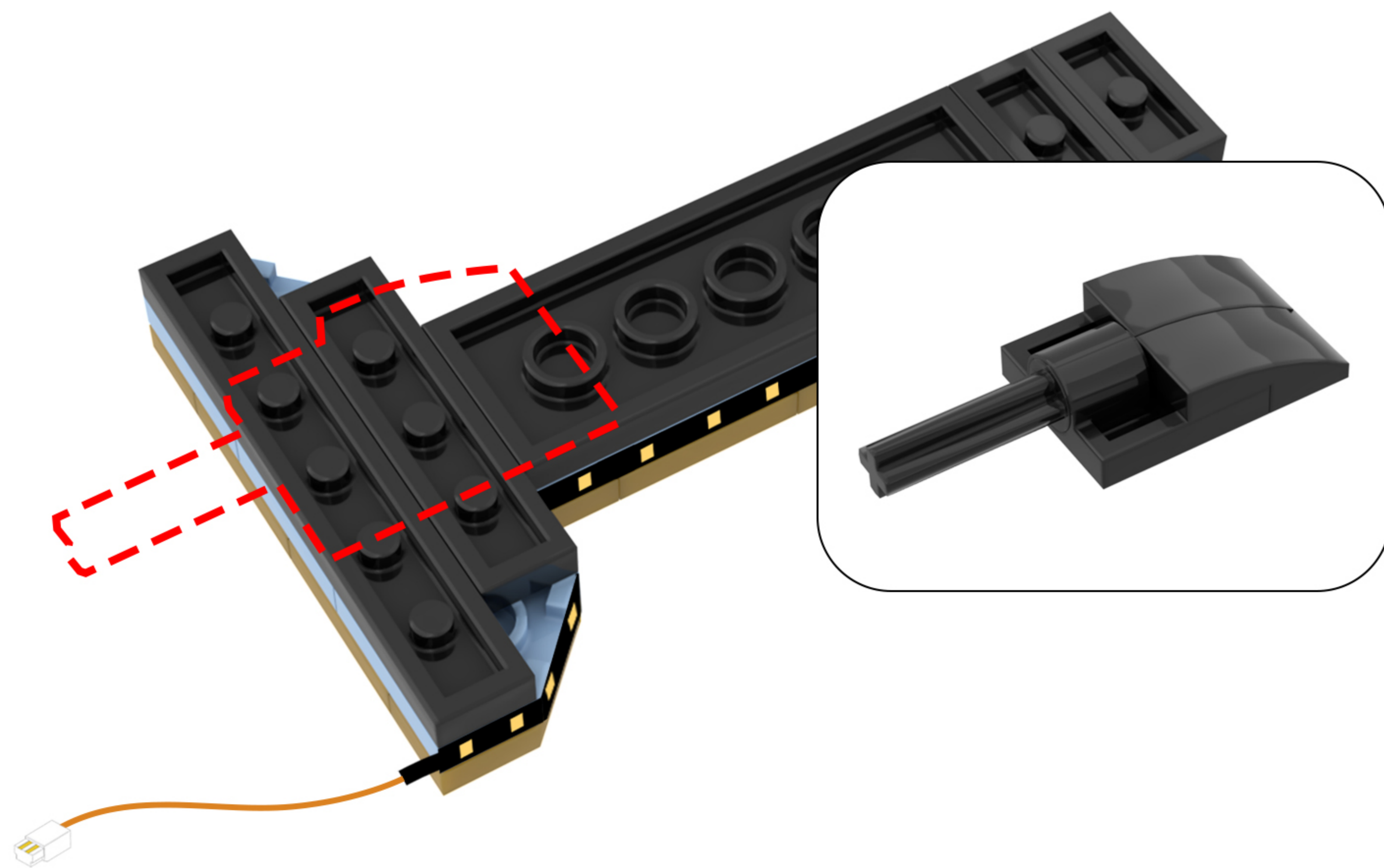

7

EN: Arrange the lighting lines according to the diagram.

DE: Ordnen Sie die Beleuchtungslinien gemäß der Abbildung an.

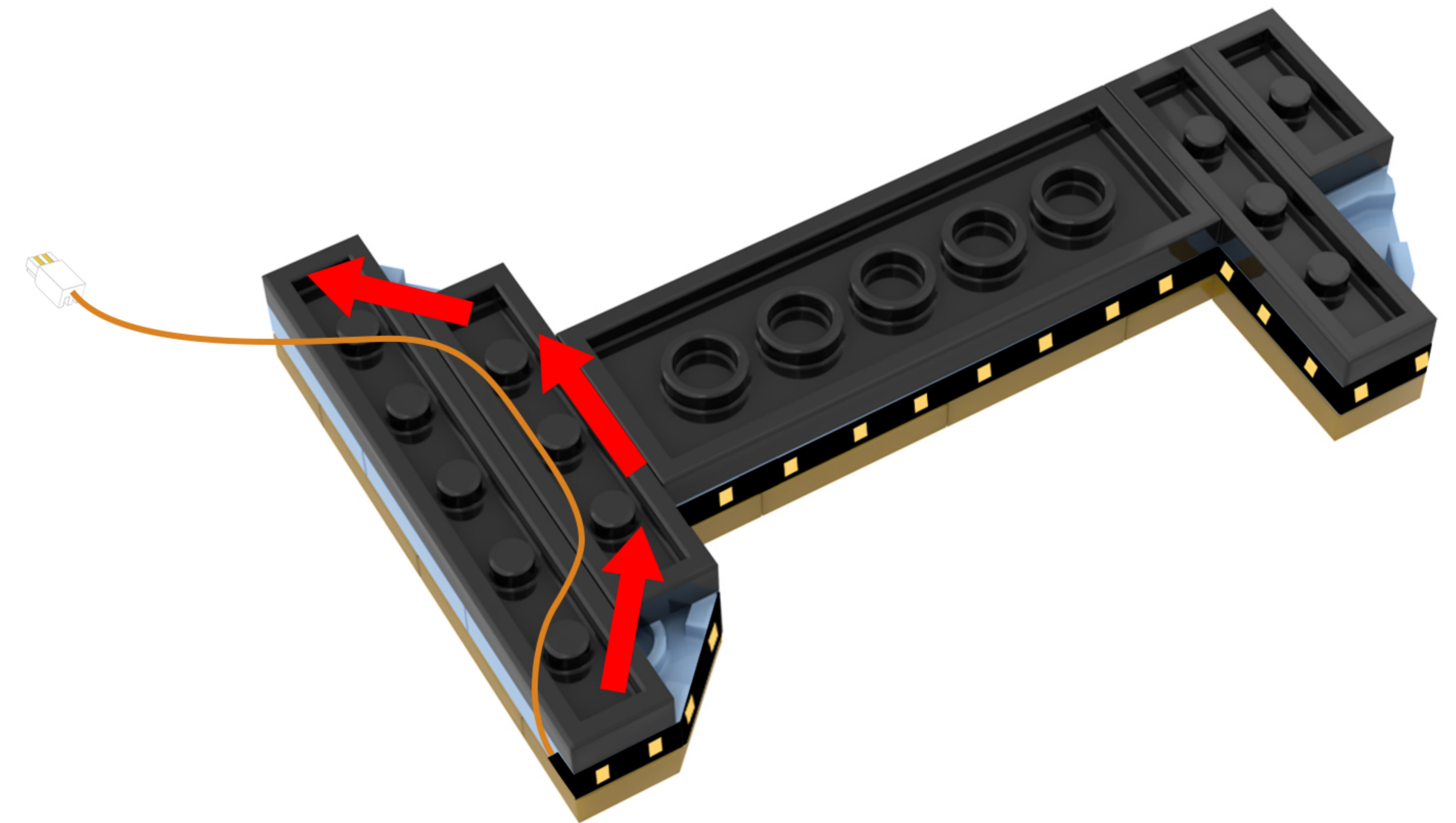

8

EN: Take out the disassembled building blocks, reassemble them, and secure the light cord.

DE: Nehmen Sie die zerlegten Bausteine heraus, setzen Sie sie wieder zusammen und befestigen Sie das Lichtkabel.

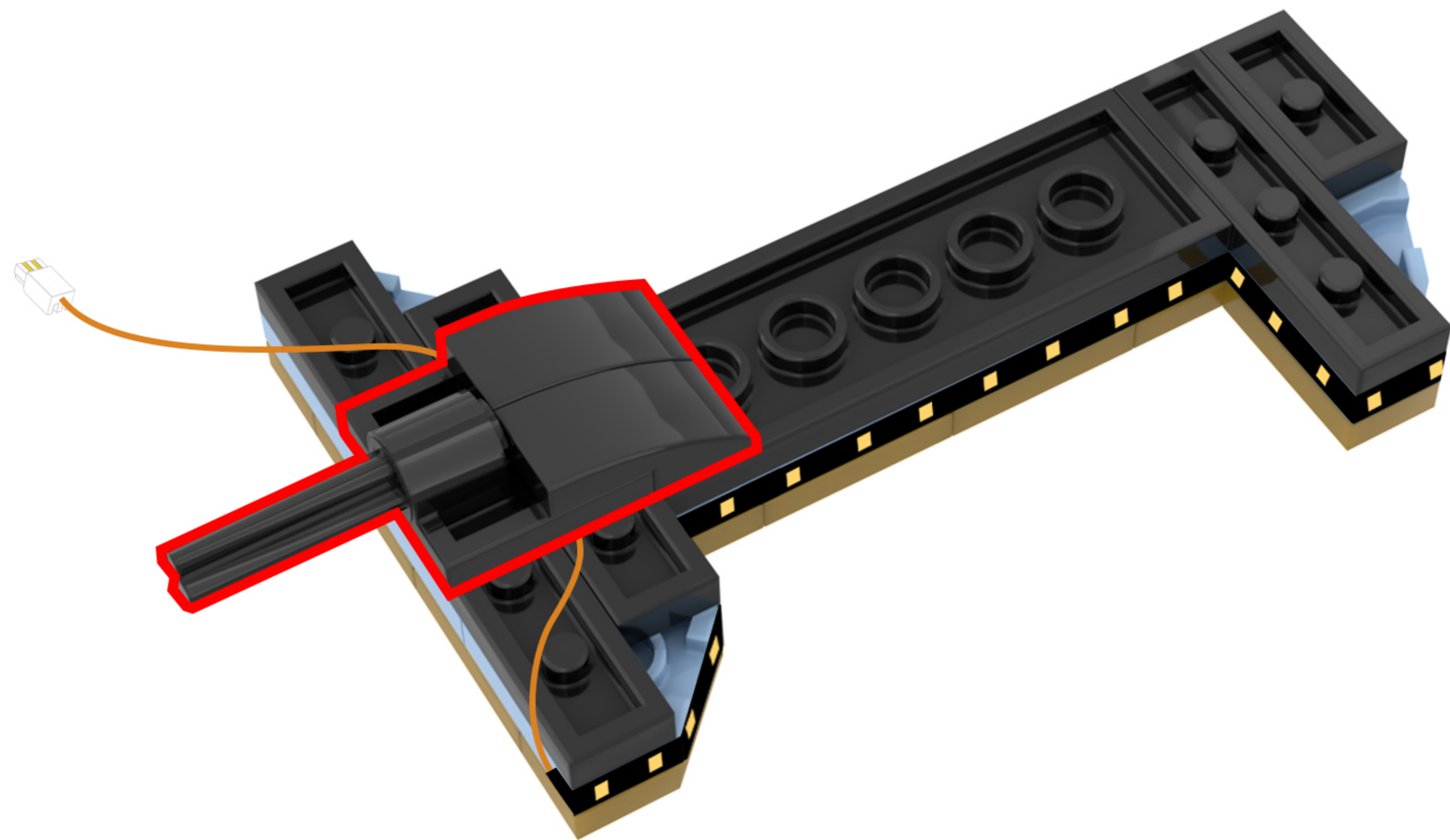
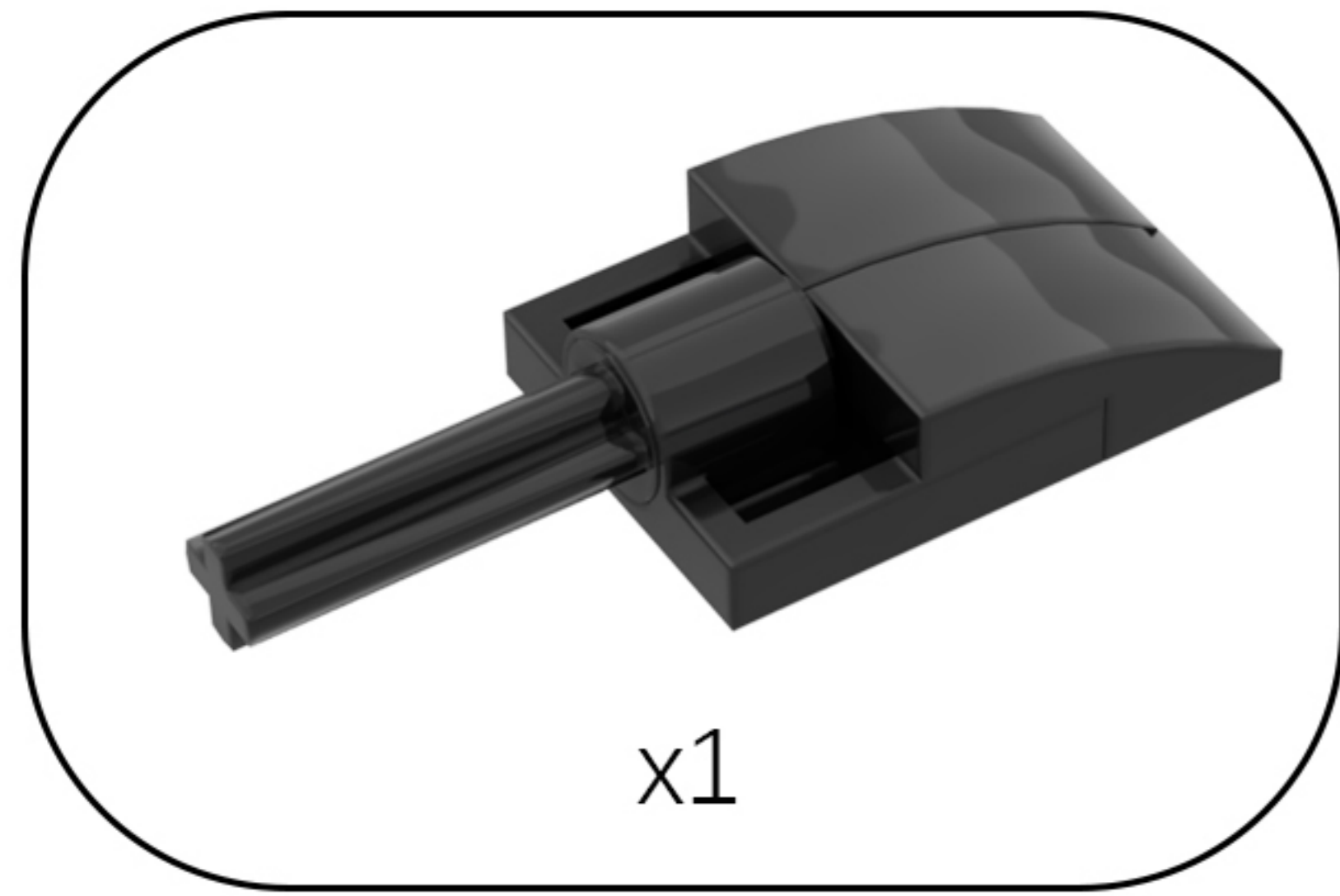

9

EN: Take out the disassembled building blocks, peel off the adhesive backing from the other LED strip, and attach the end with the wires to the position shown in the diagram.

DE: Nehmen Sie die zerlegten Bausteine heraus, ziehen Sie die Schutzfolie vom anderen LED-Streifen ab und befestigen Sie das Ende mit den Drähten an der in der Abbildung gezeigten Stelle.

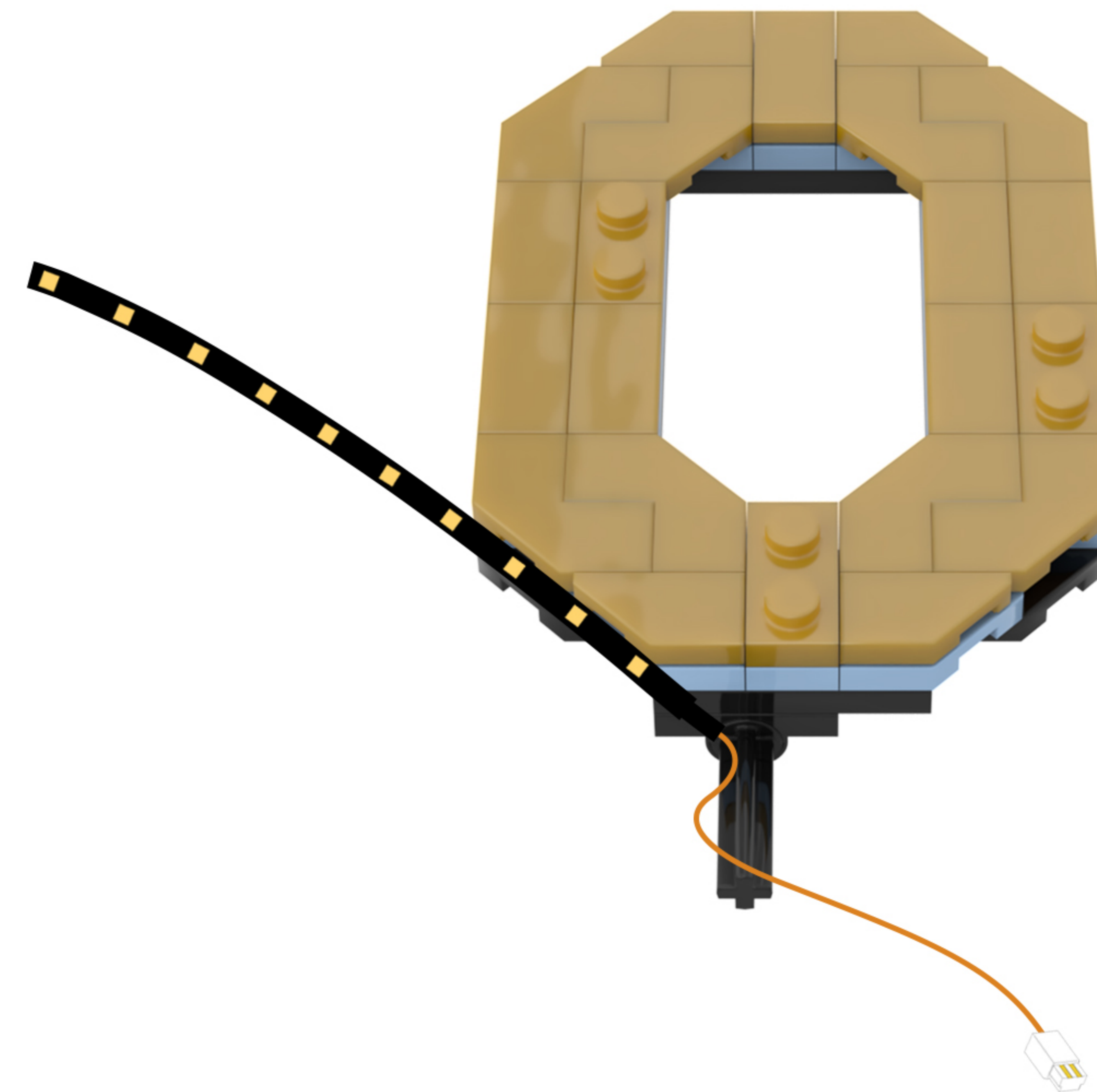
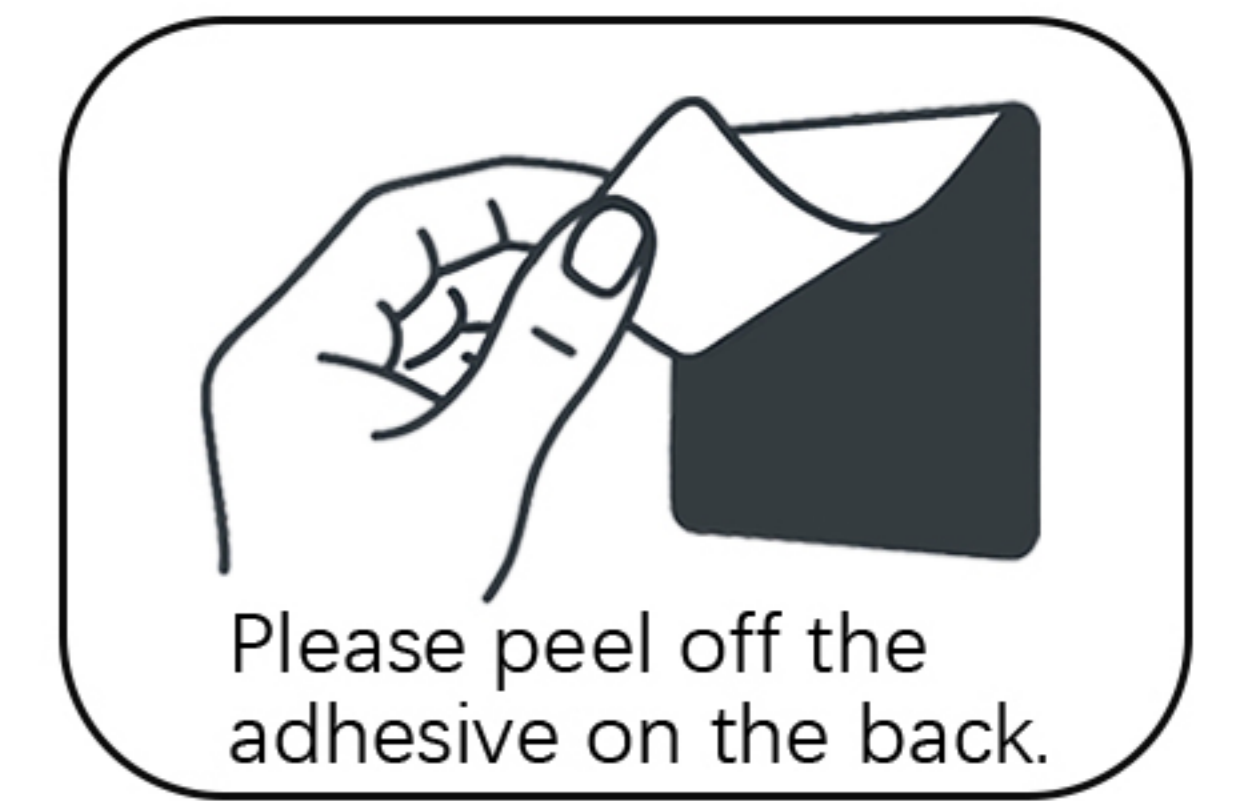
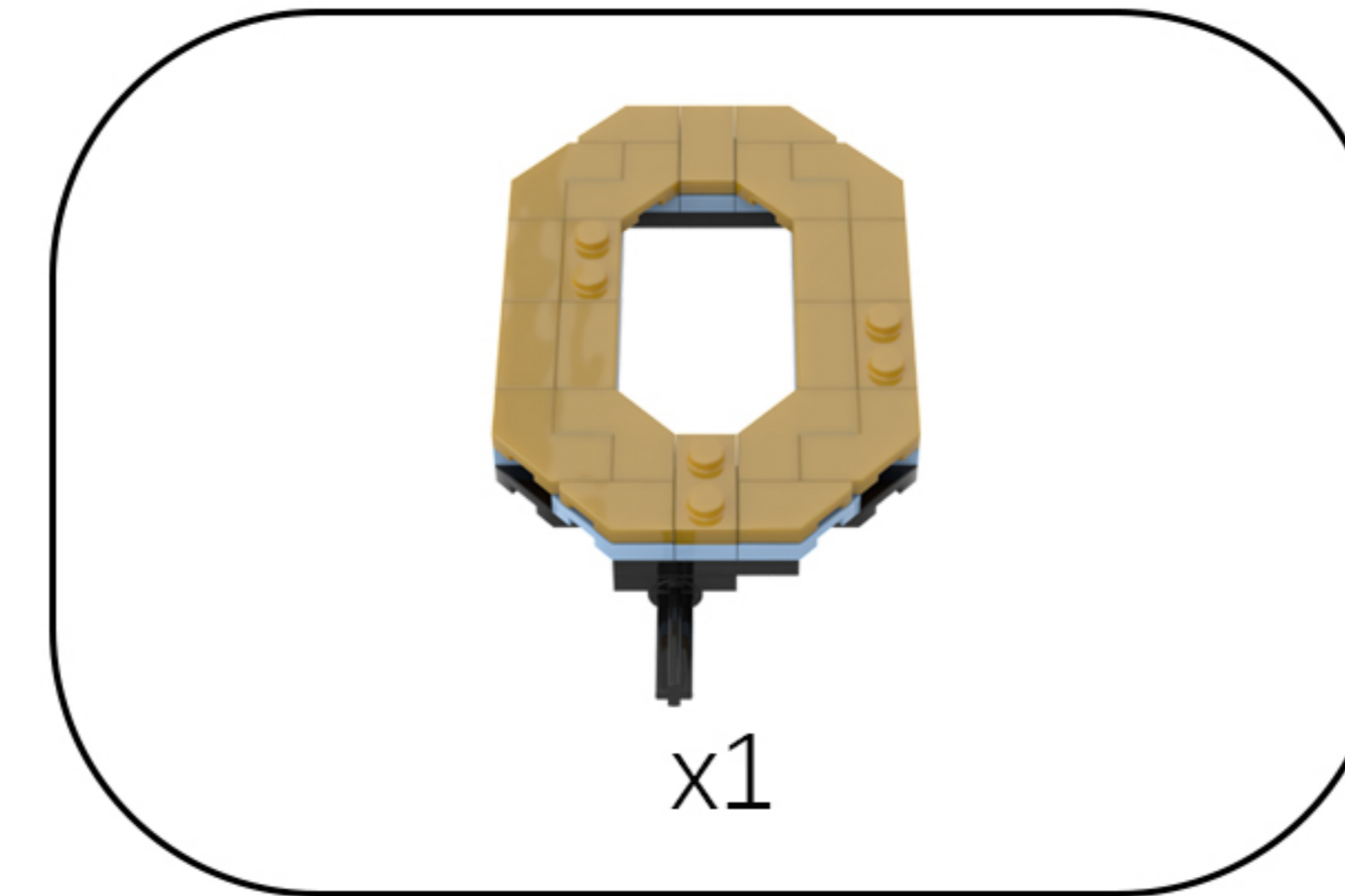

10

EN: Attach all the LED strips to the building blocks.

DE: Befestige alle LED-Streifen an den Bausteinen.

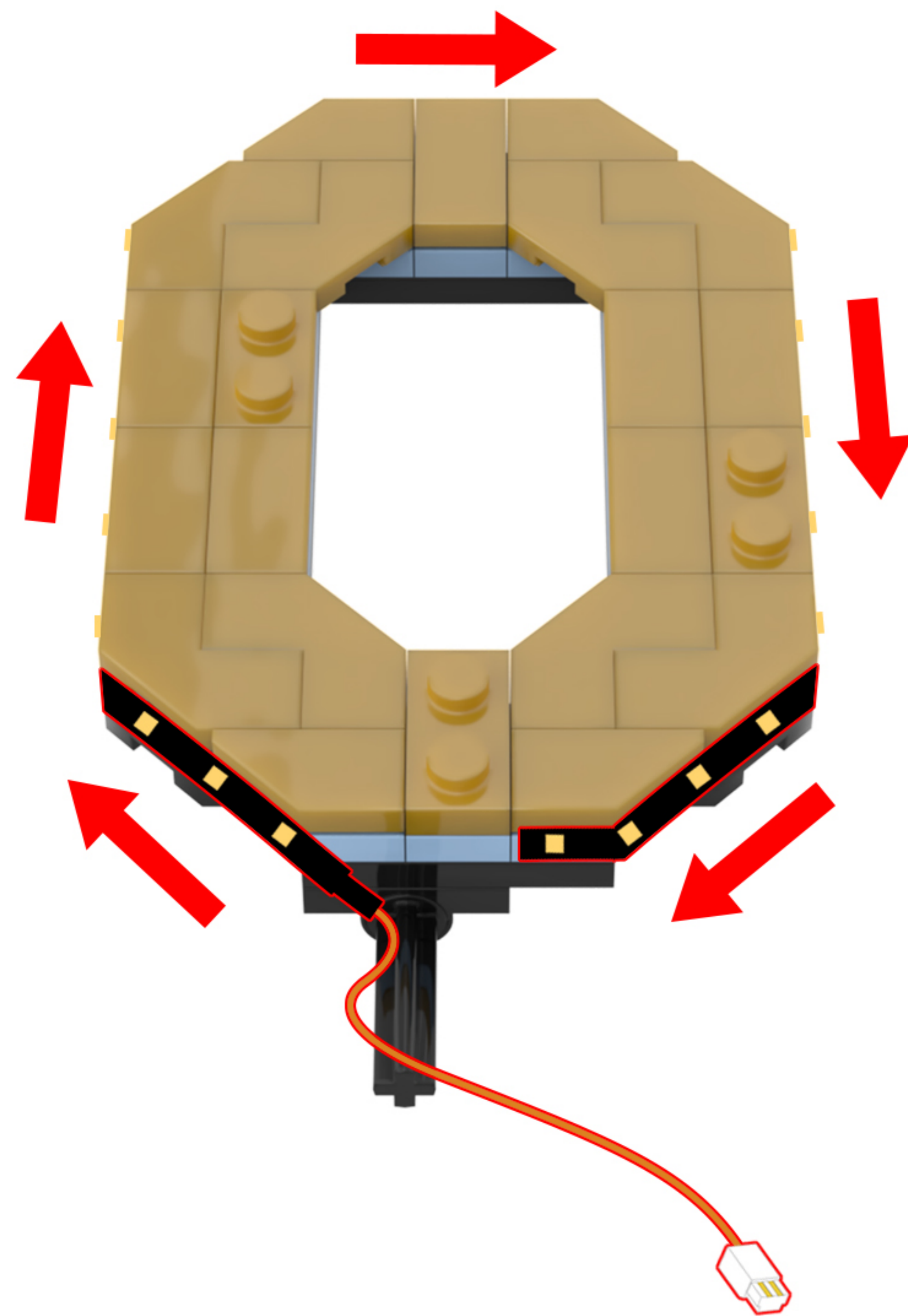

11

EN: Rotate the model to its back side.

DE: Drehen Sie das Modell auf die Rückseite.

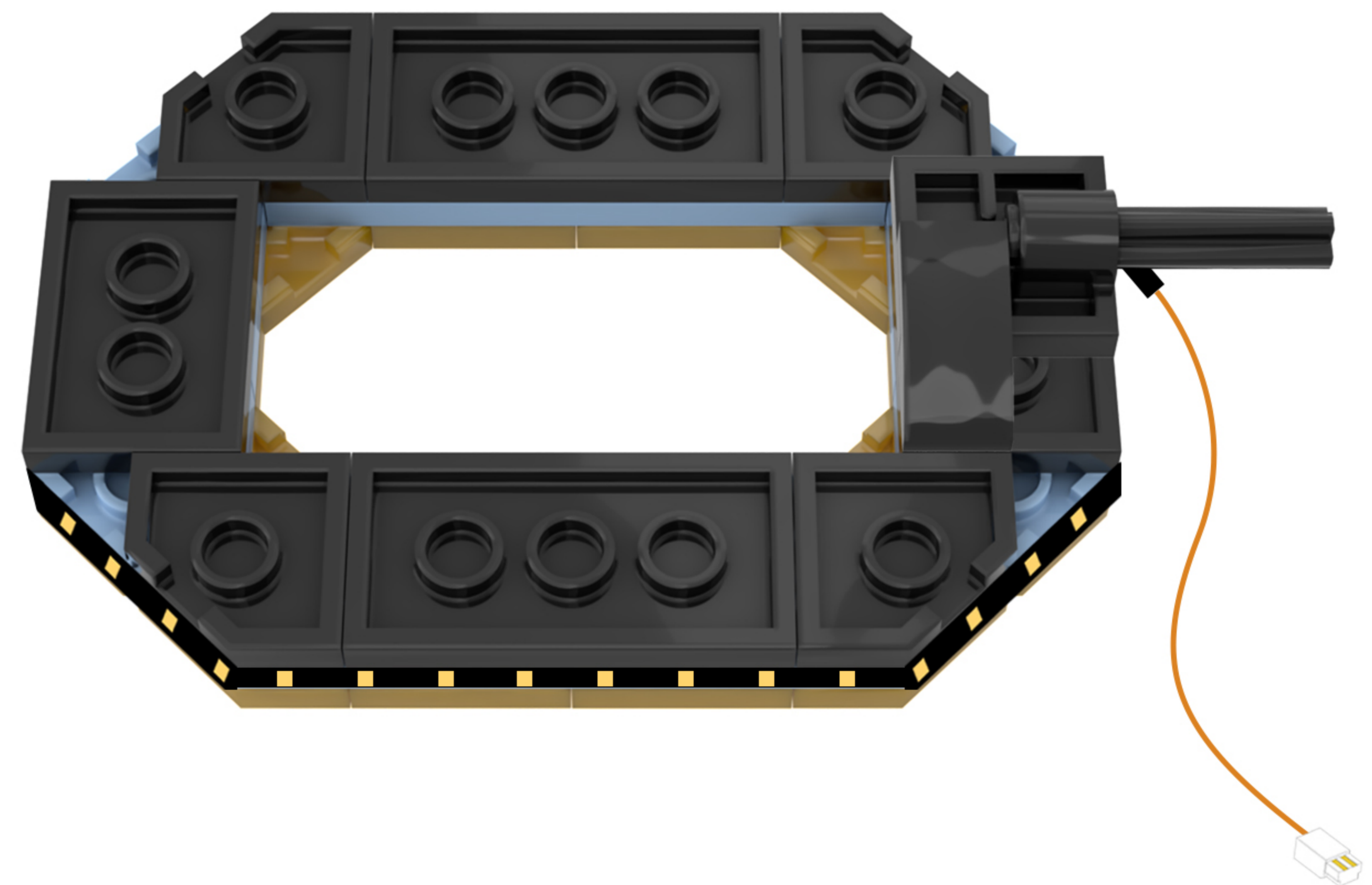

12

EN: Take the string of lights out of Bag 3, peel off the adhesive backing, and attach it to the location shown in the diagram.

DE: Nehmen Sie die Lichterkette aus Beutel 3, ziehen Sie die Schutzfolie ab und befestigen Sie sie an der in der Abbildung gezeigten Stelle.

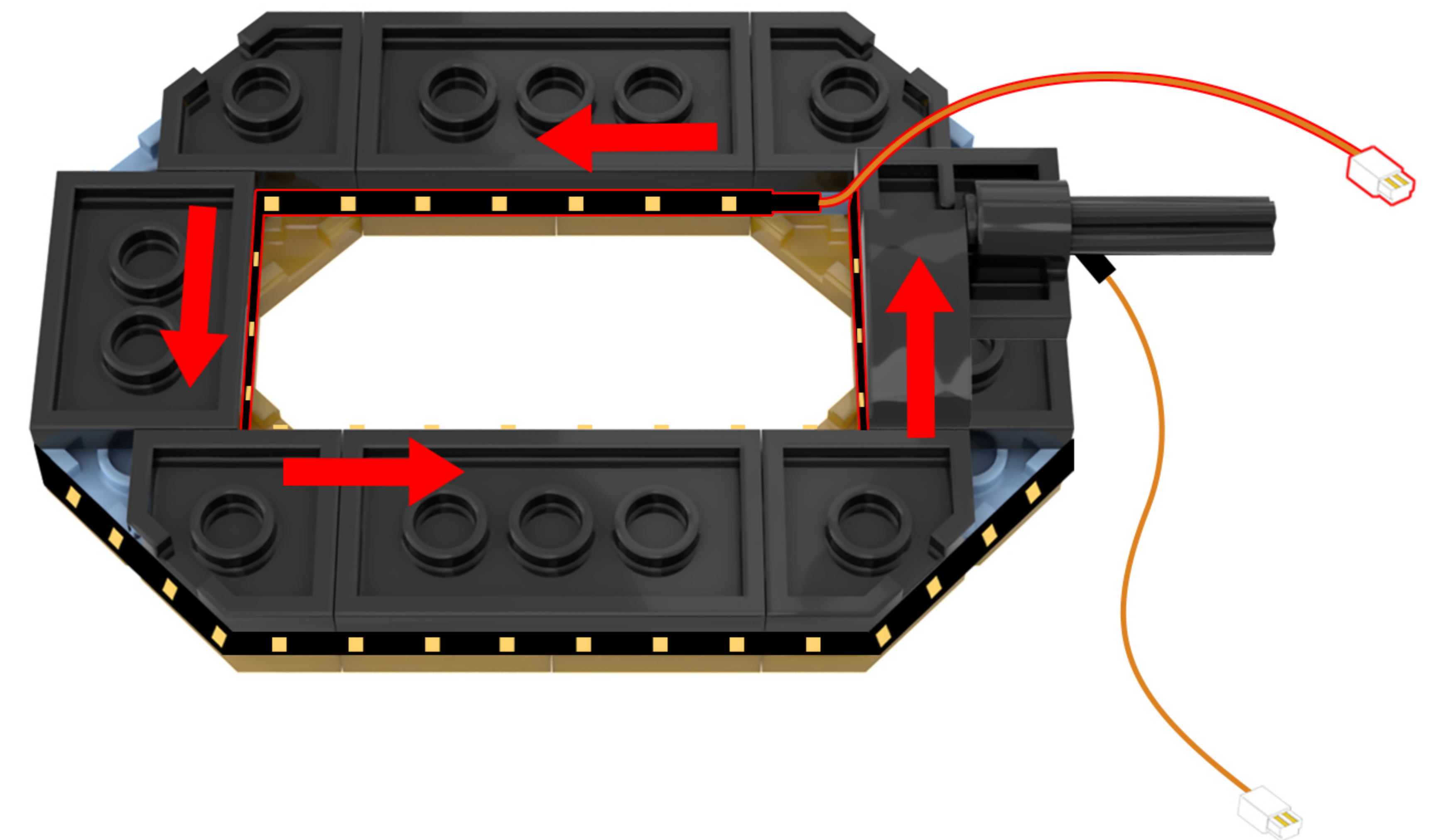
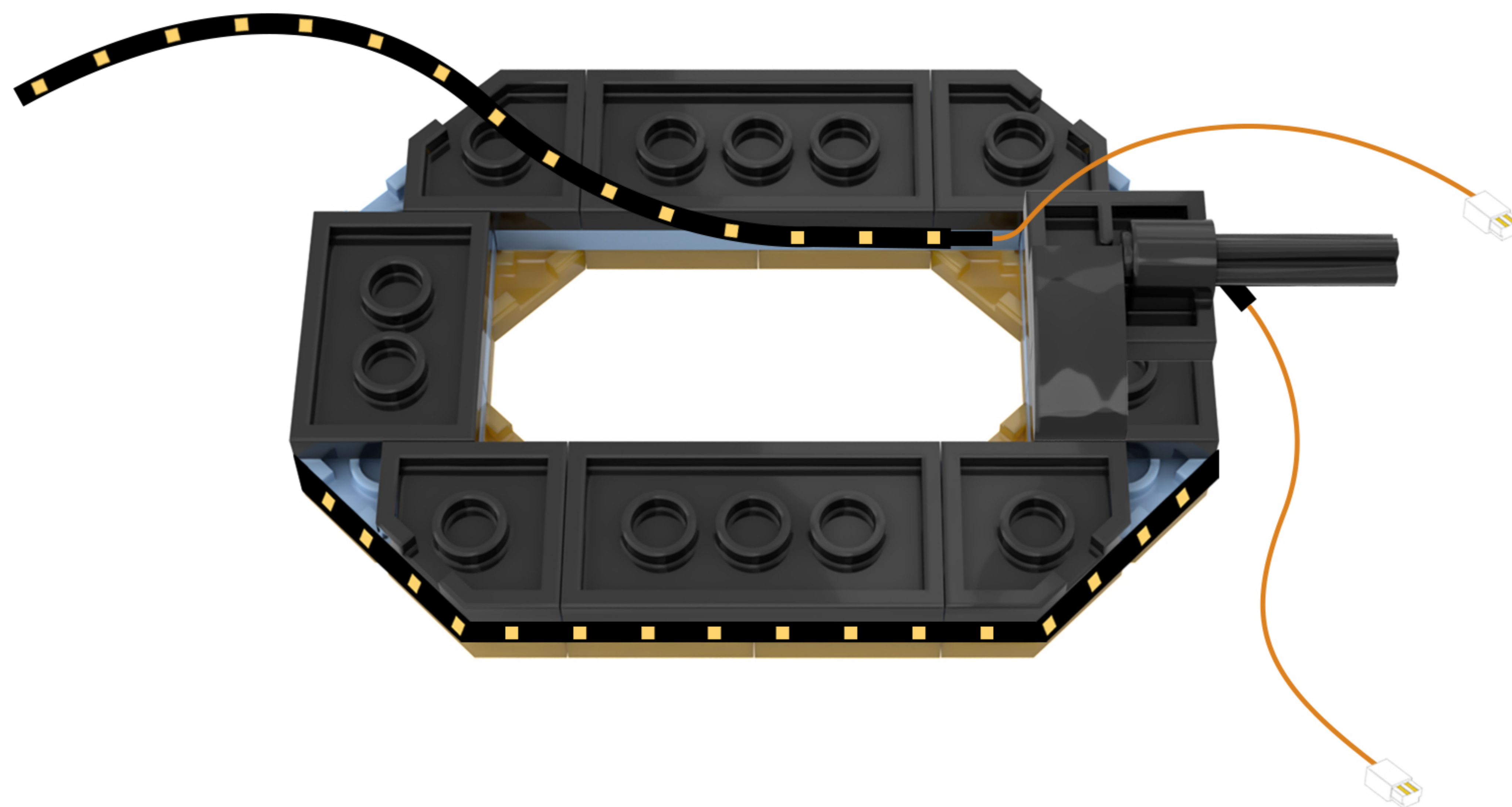
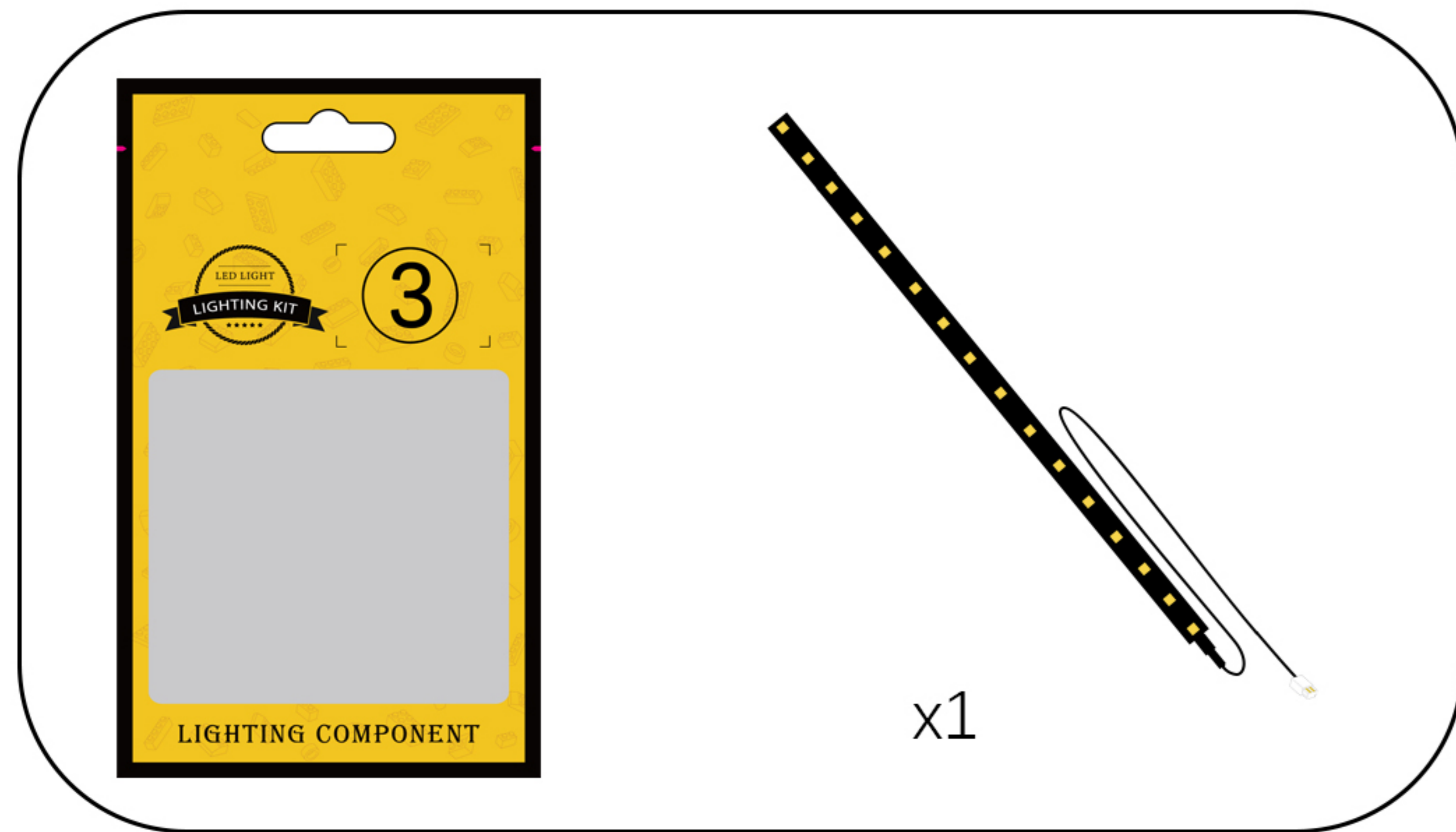

13

EN: Split as shown in the figure.

DE: Wie in der Abbildung gezeigt, teilen Sie es auf.

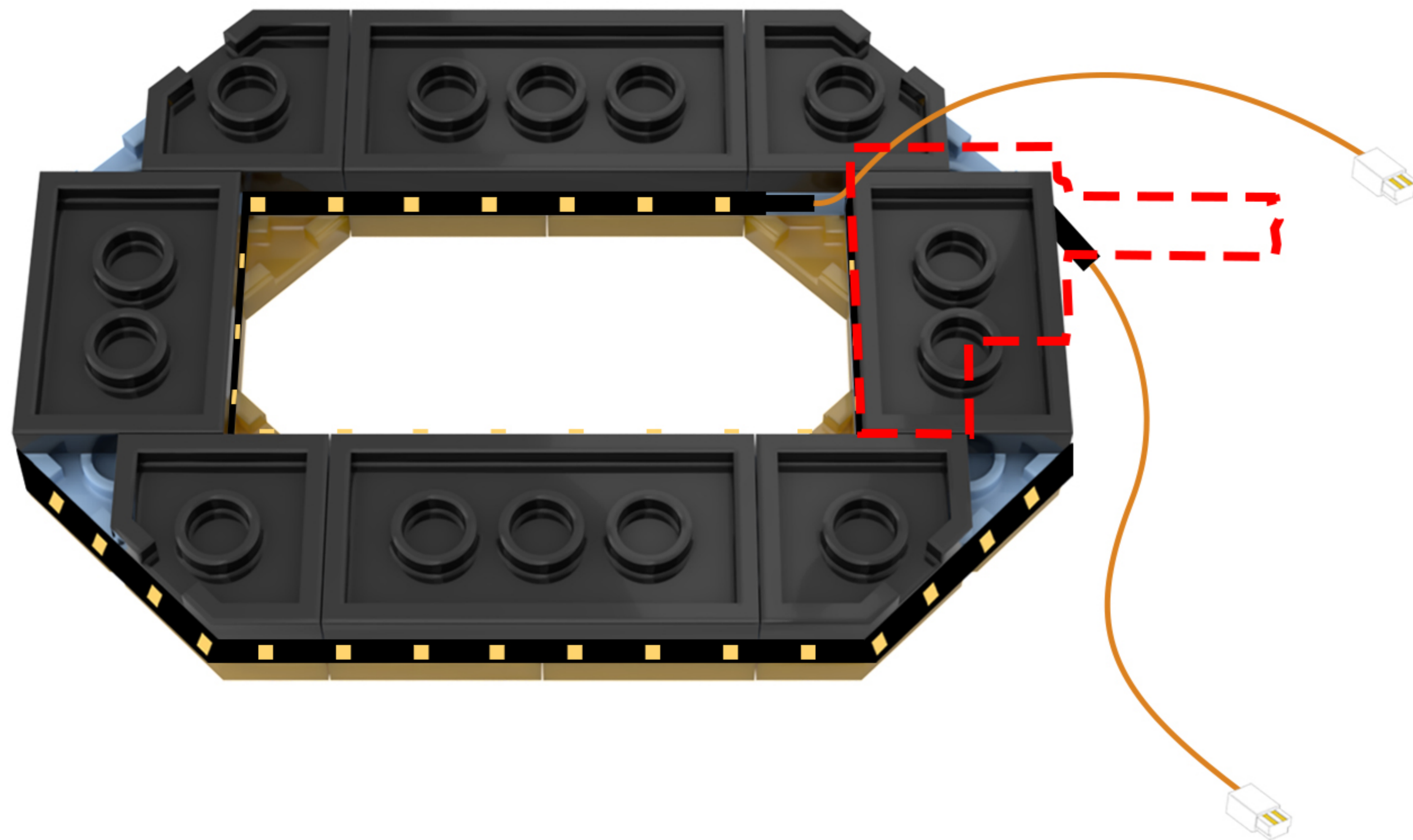
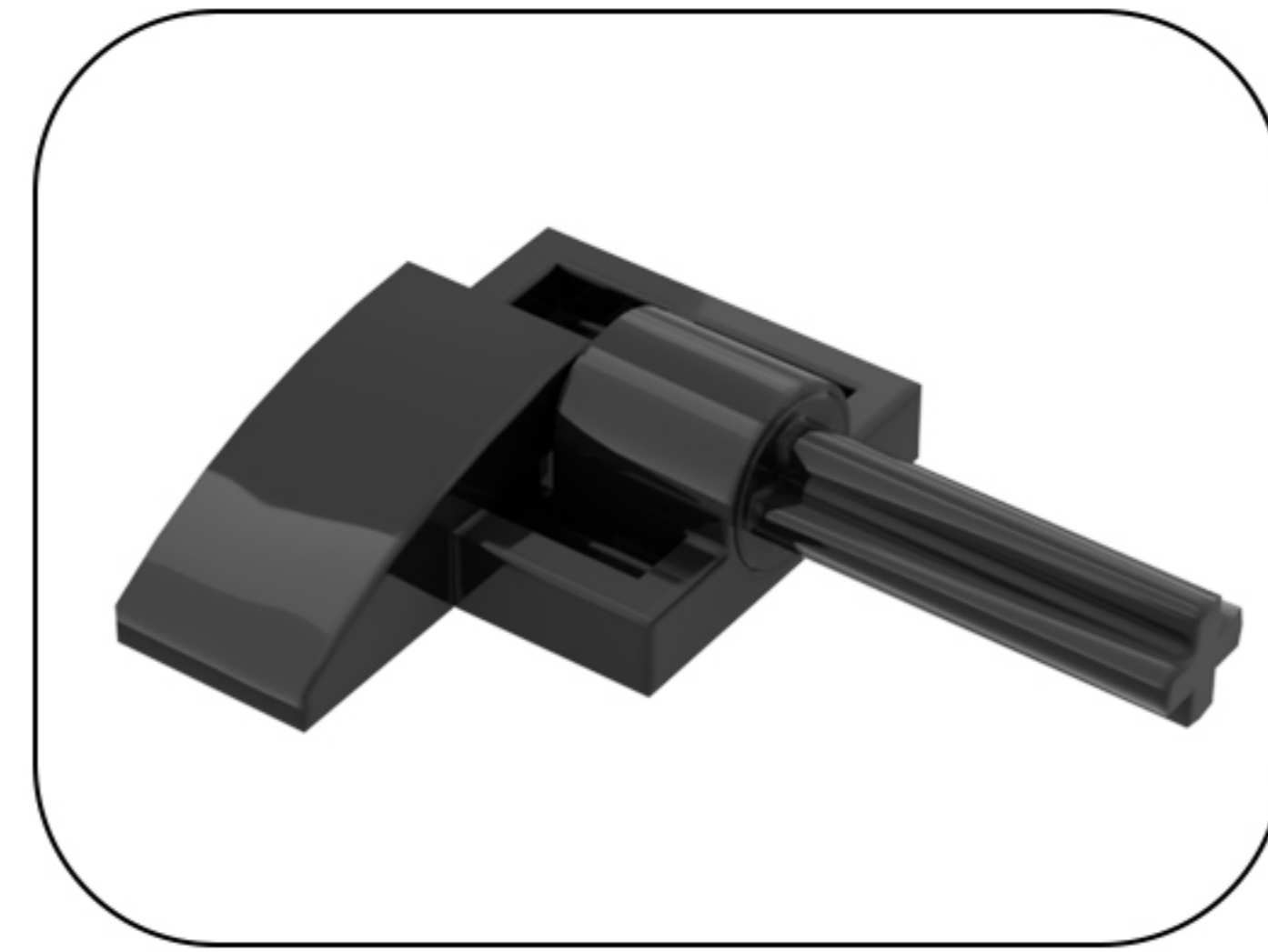

14

EN: Arrange the two strands of lights as shown in the diagram.

DE: Ordnen Sie die beiden Lichterketten wie in der Abbildung gezeigt an.

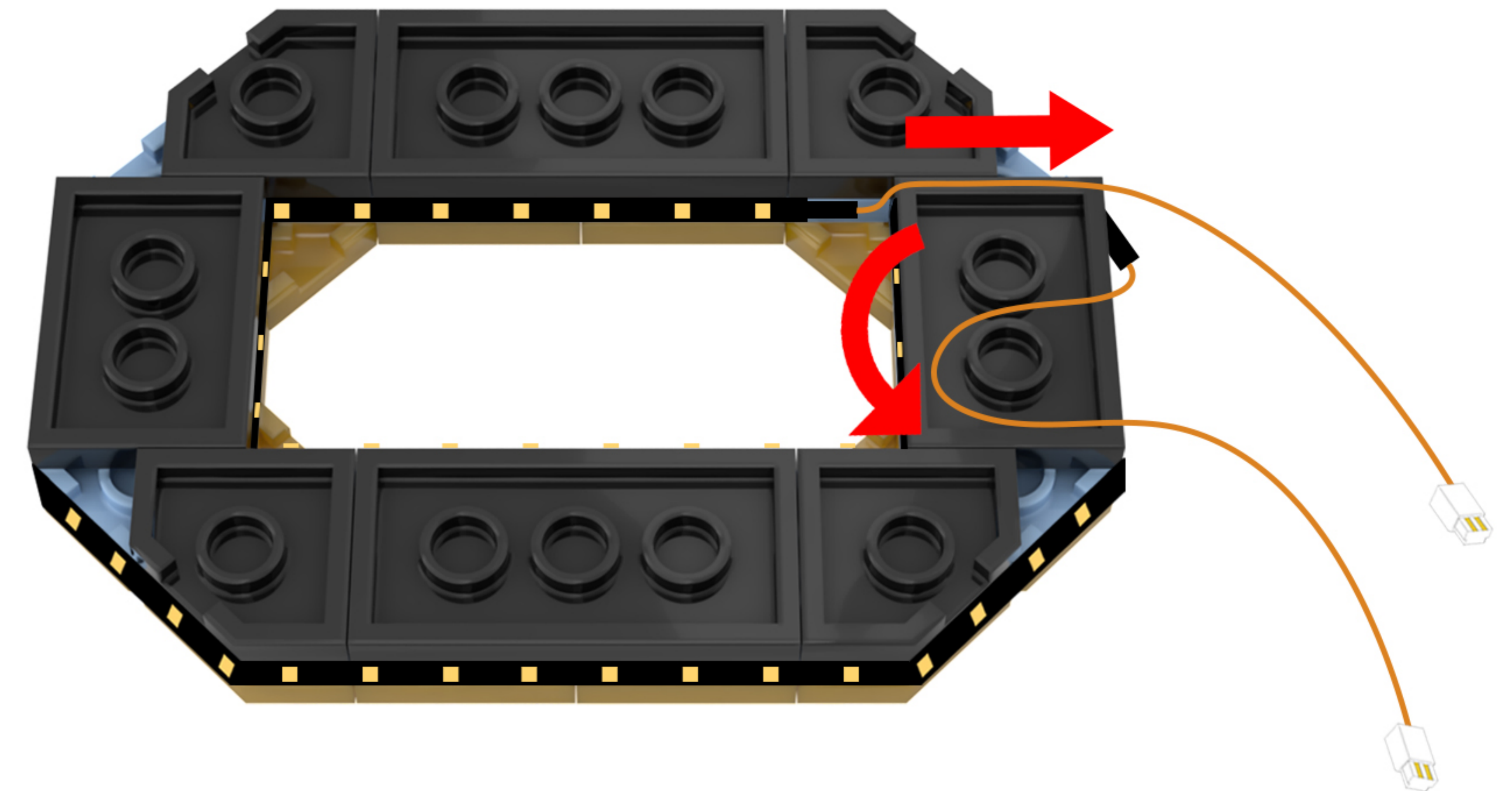

15

EN: Take out the disassembled building blocks, reassemble them, and secure the light cord.

DE: Nehmen Sie die zerlegten Bausteine heraus, setzen Sie sie wieder zusammen und befestigen Sie das Lichtkabel.

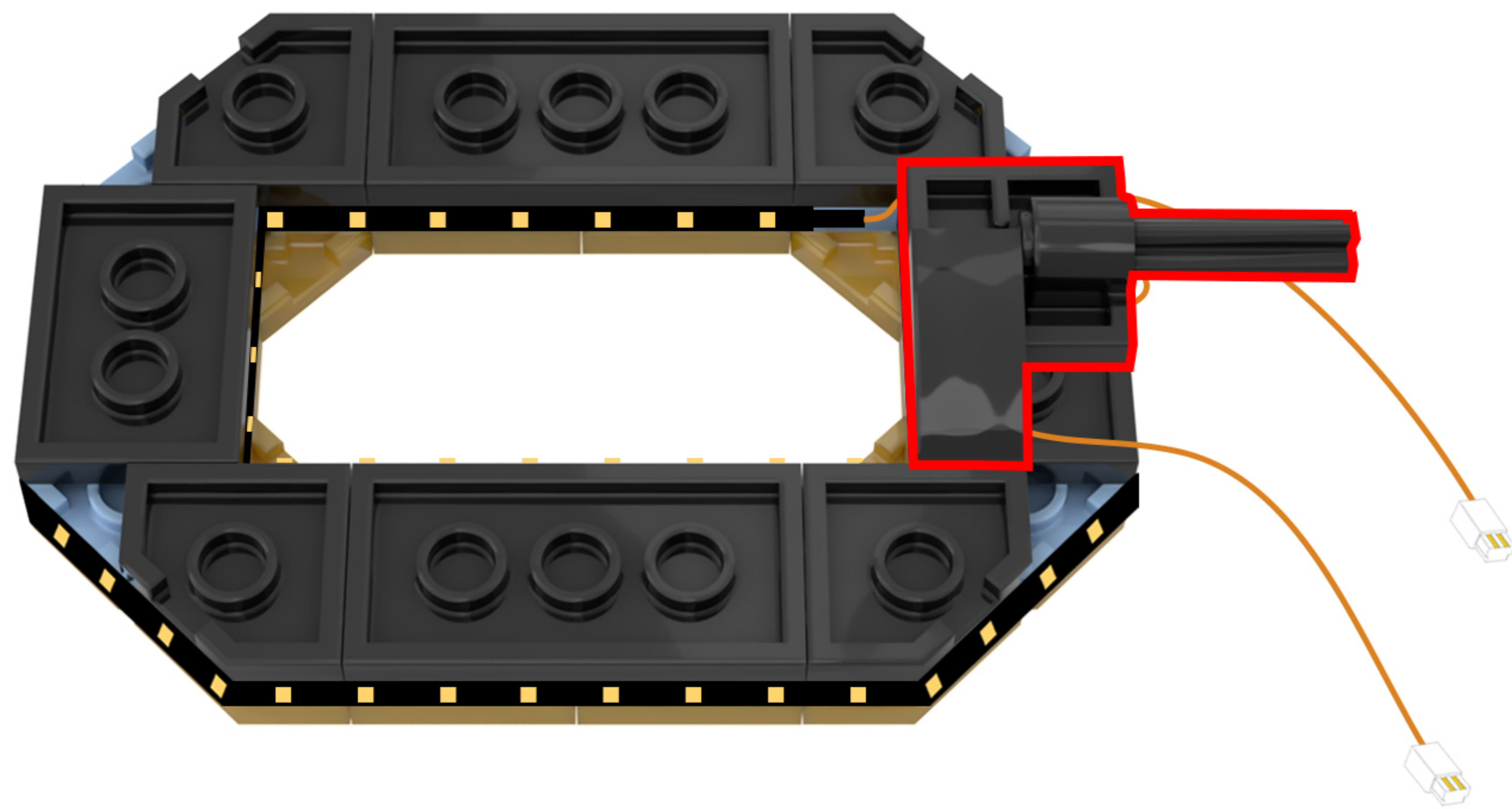
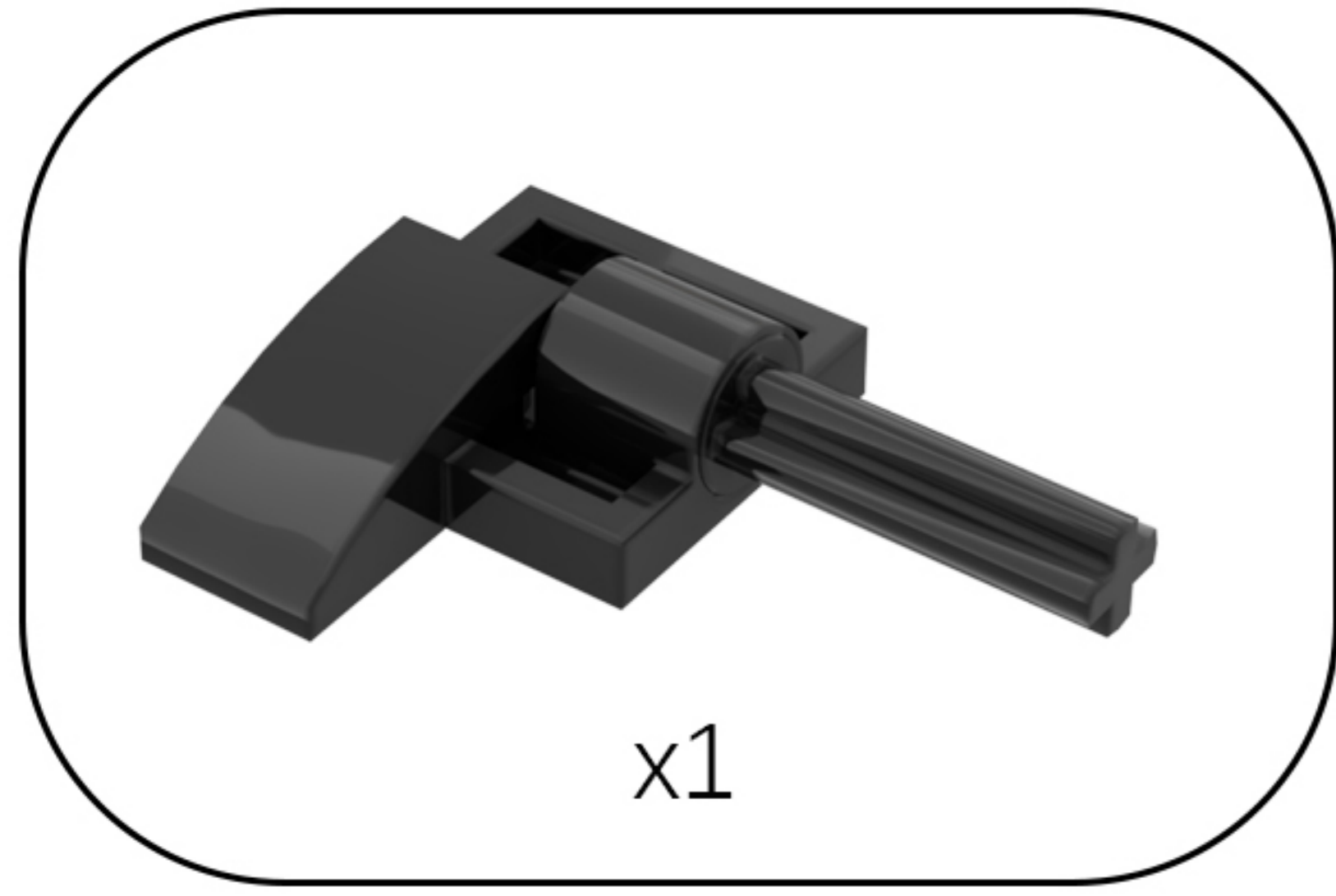

16

EN: Locate the two light wires in the diagram.

DE: Suchen Sie die beiden Lichtkabel in der Abbildung.

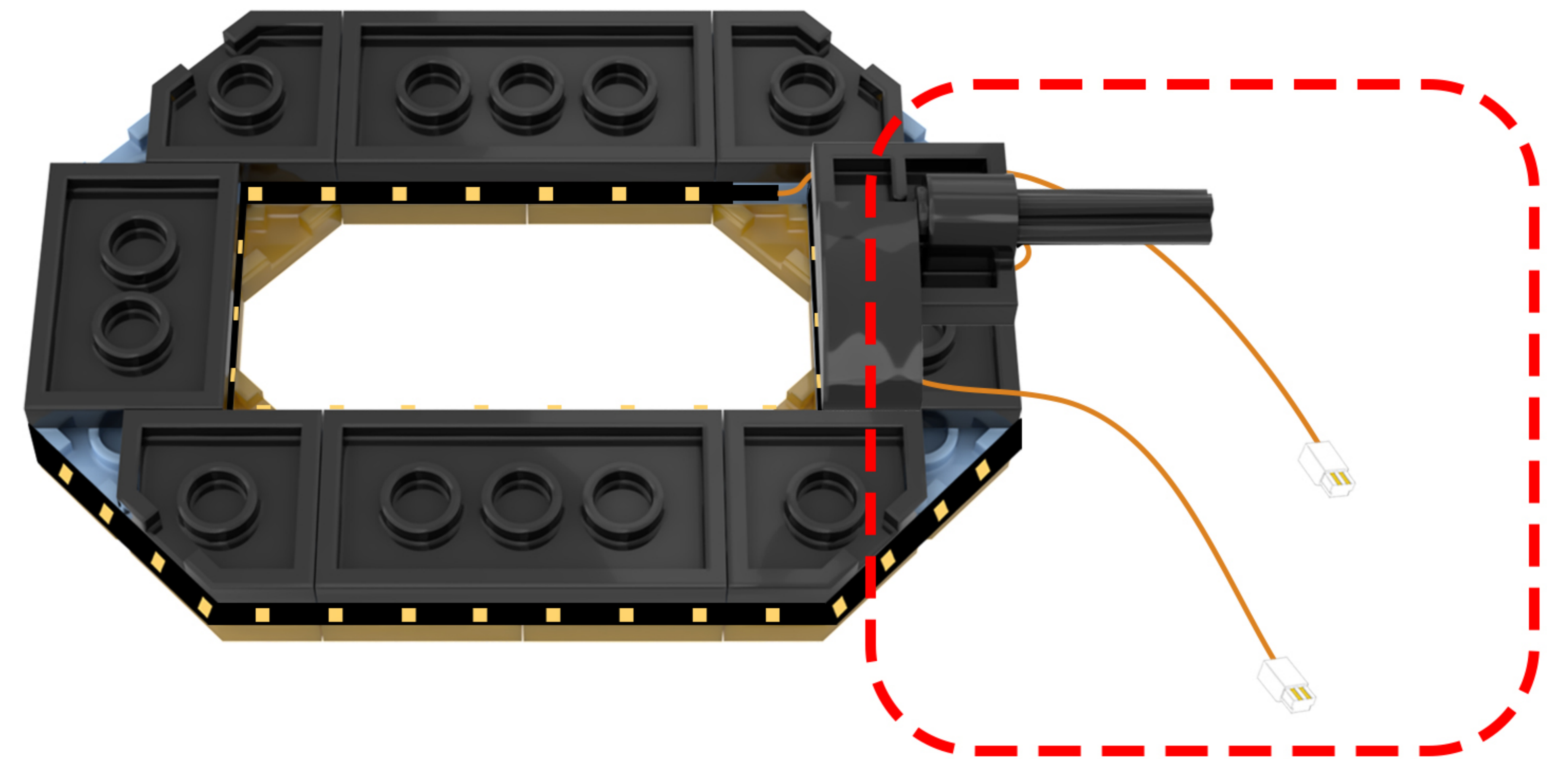

17

EN: Twist the two strands of string lights together.

DE: Verdrehen Sie die beiden Lichterketten miteinander.

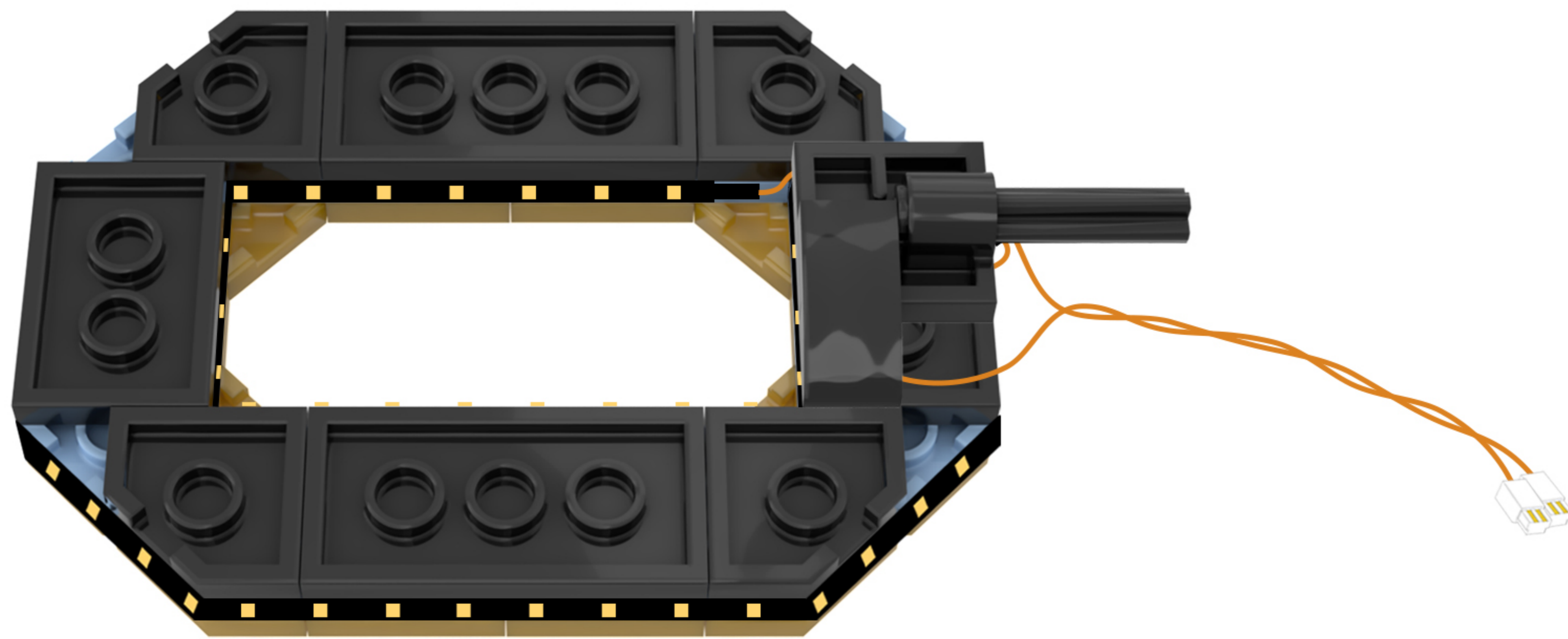

18

EN: Take the string lights out of Bag 3 and remove the disassembled building blocks.

DE: Nimm die Lichterkette aus Beutel 3 heraus und entferne die zerlegten Bausteine.

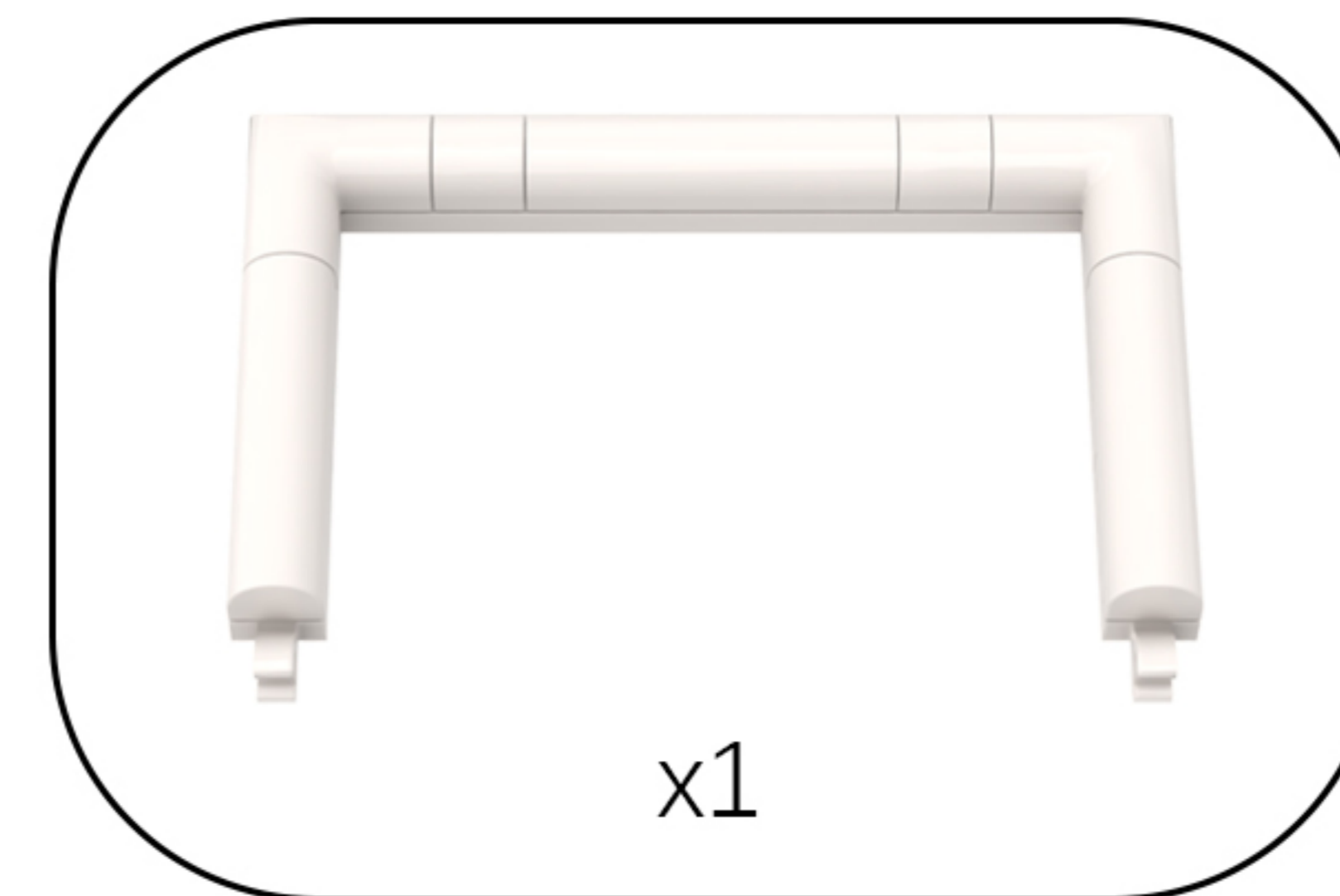
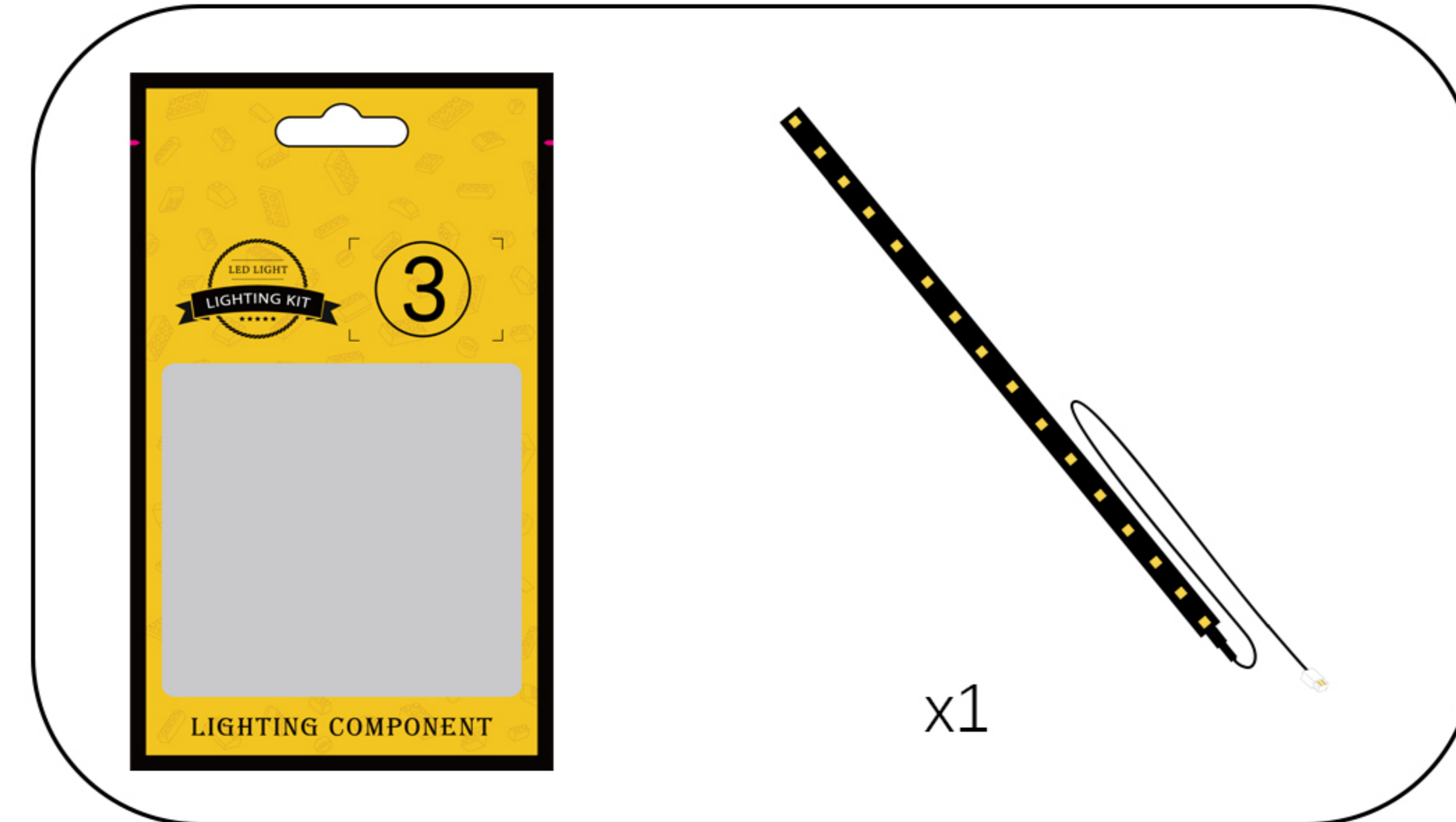

19

EN: Peel off the adhesive backing from the light strip and attach it to the location shown in the illustration.

DE: Ziehen Sie die Schutzfolie vom Leuchtband ab und bringen Sie es an der in der Abbildung gezeigten Stelle an.

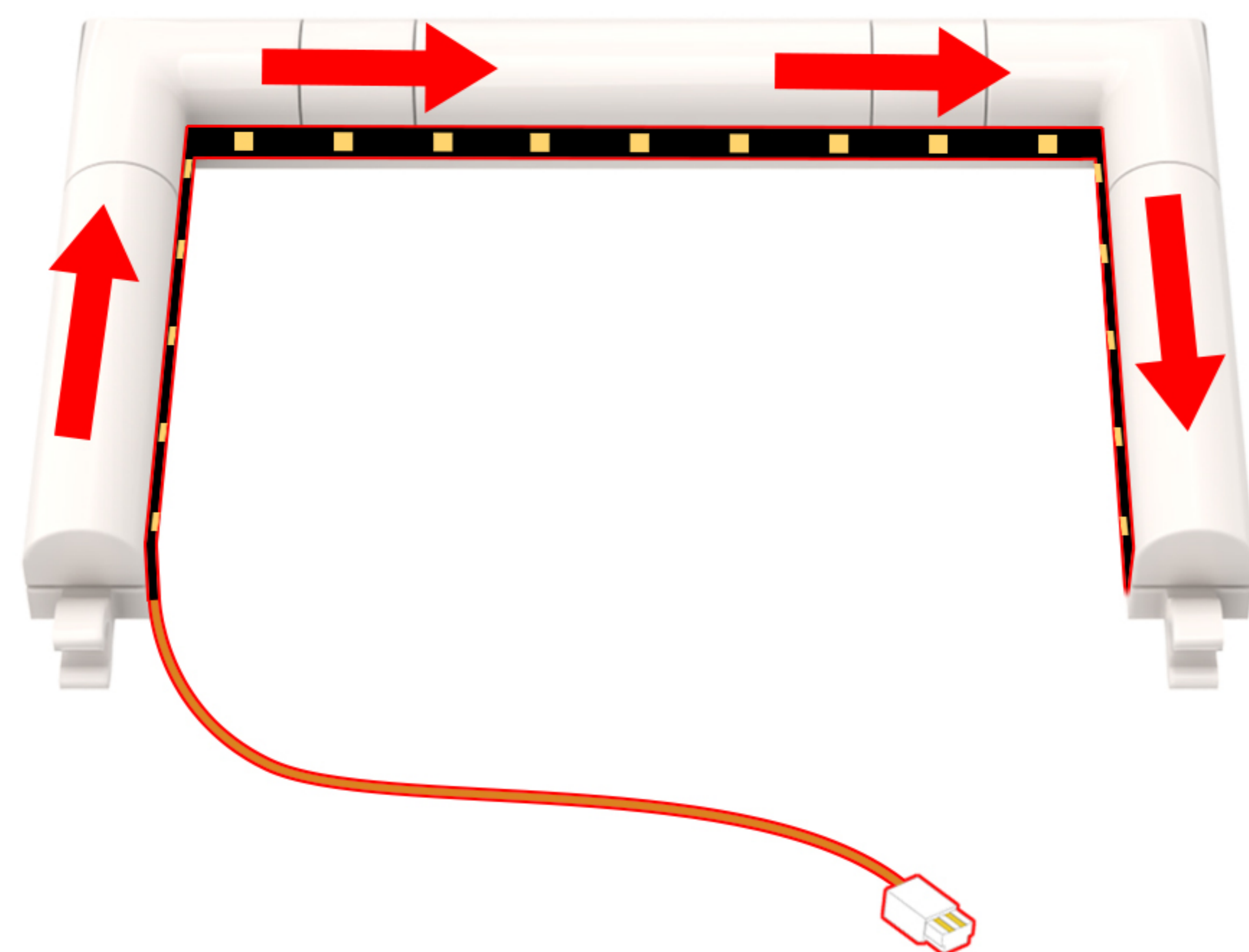
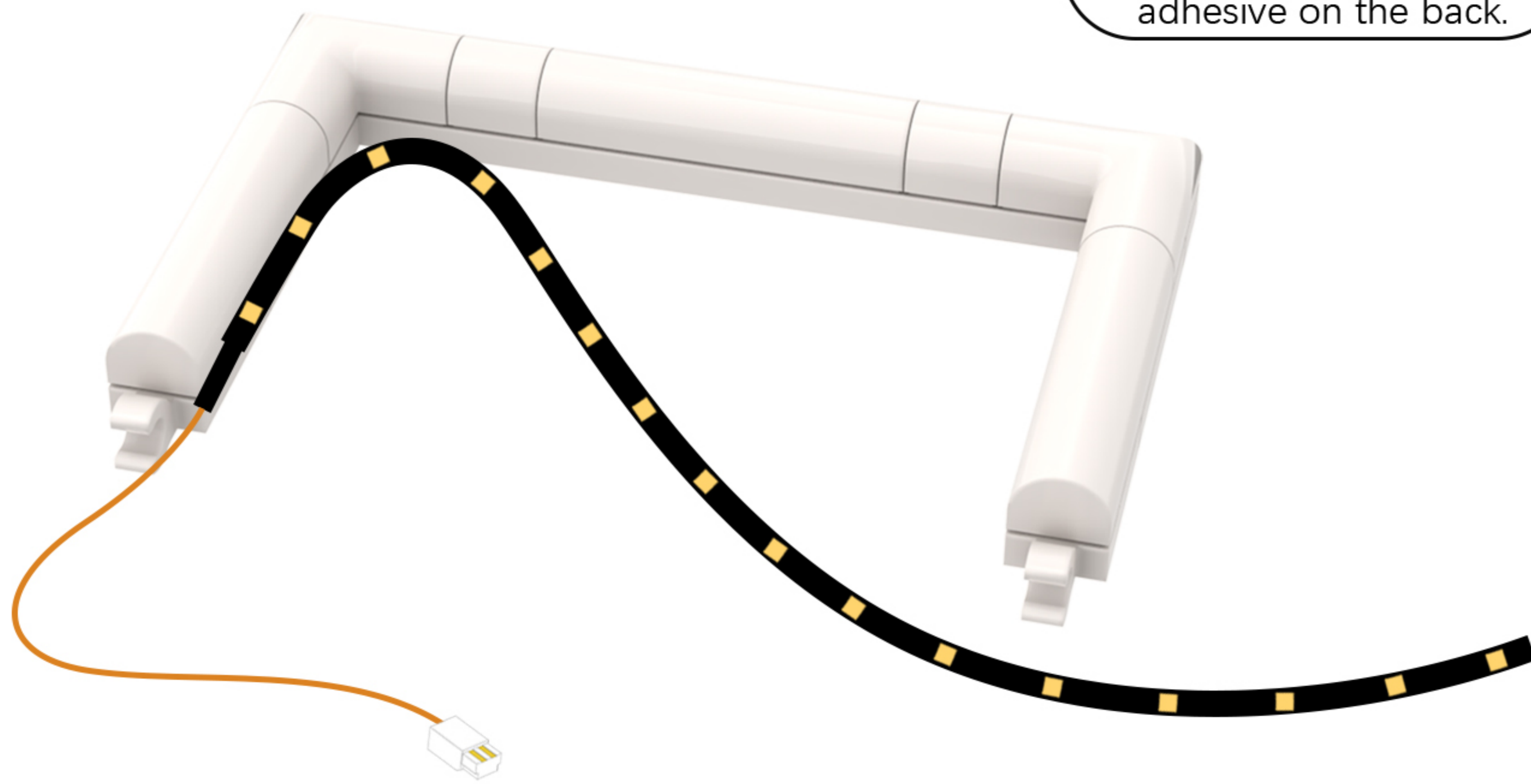

20

EN: Back to the model.

DE: Zurück zum Modell.



21

EN: Remove the building blocks one by one.

DE: Entfernen Sie die Bausteine nacheinander.

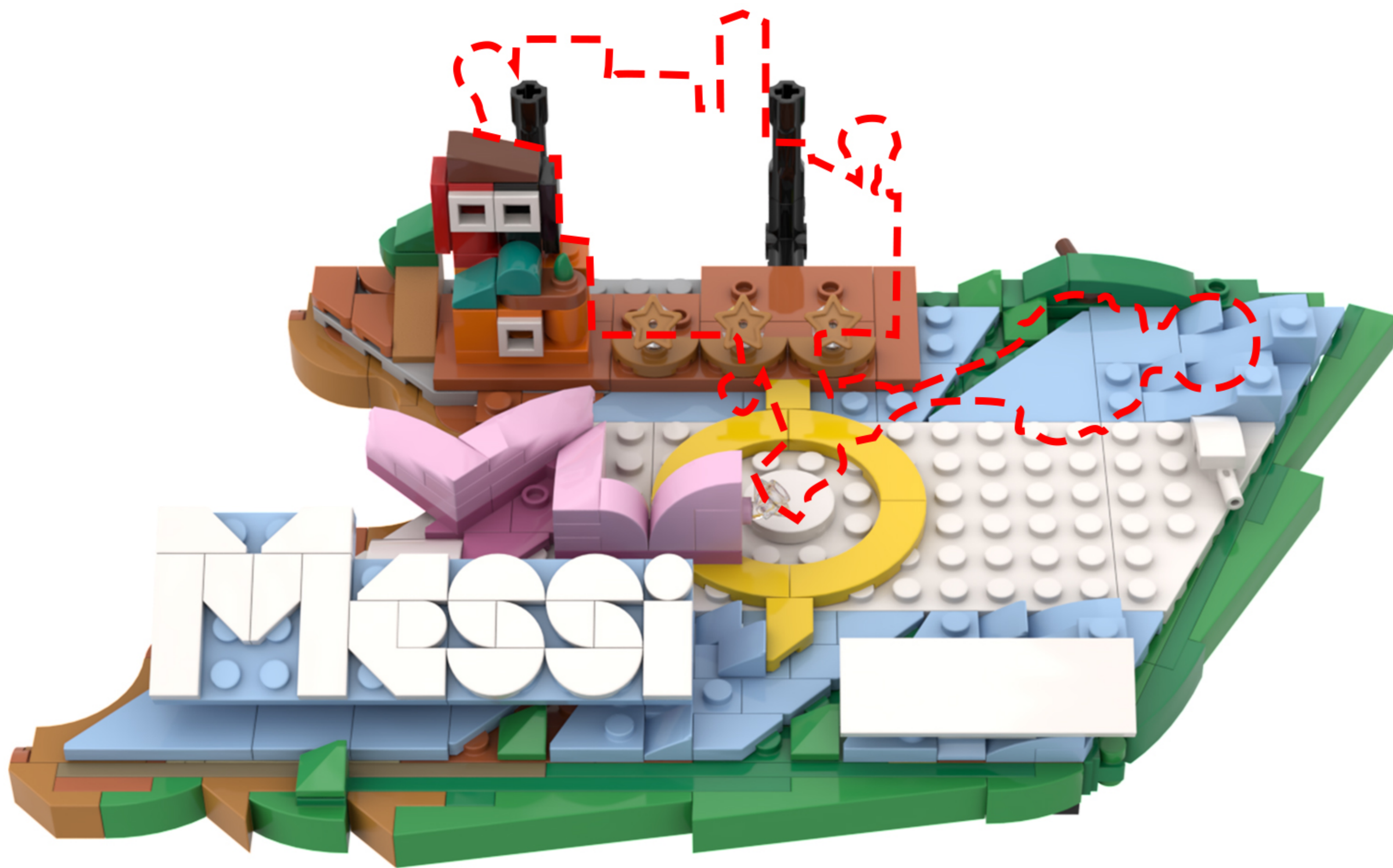
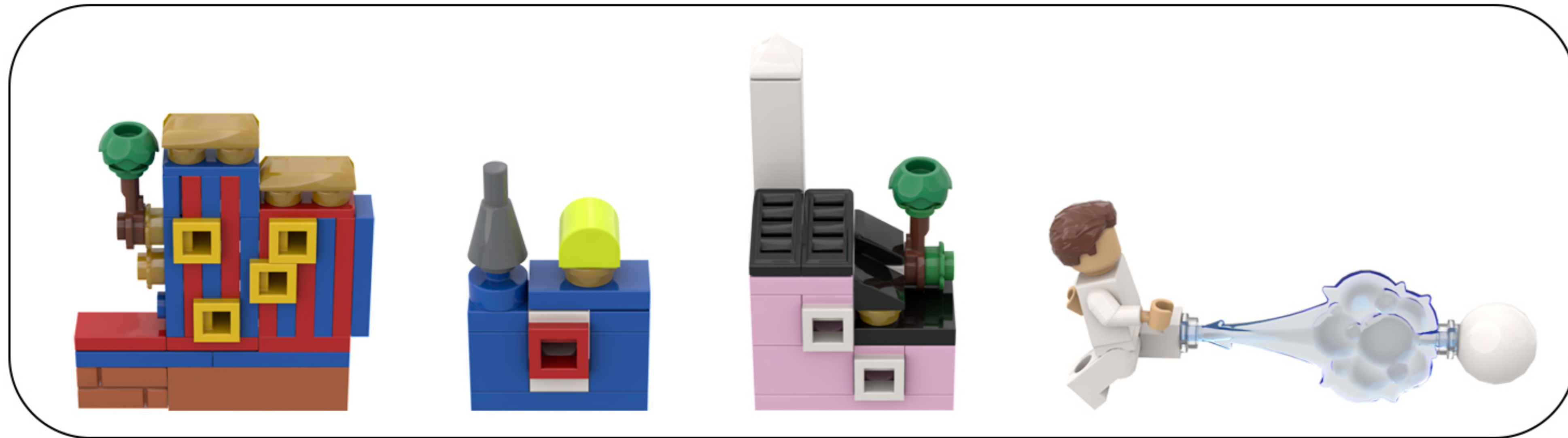

22

EN: Adjust your perspective.

DE: Ändern Sie Ihre Perspektive.

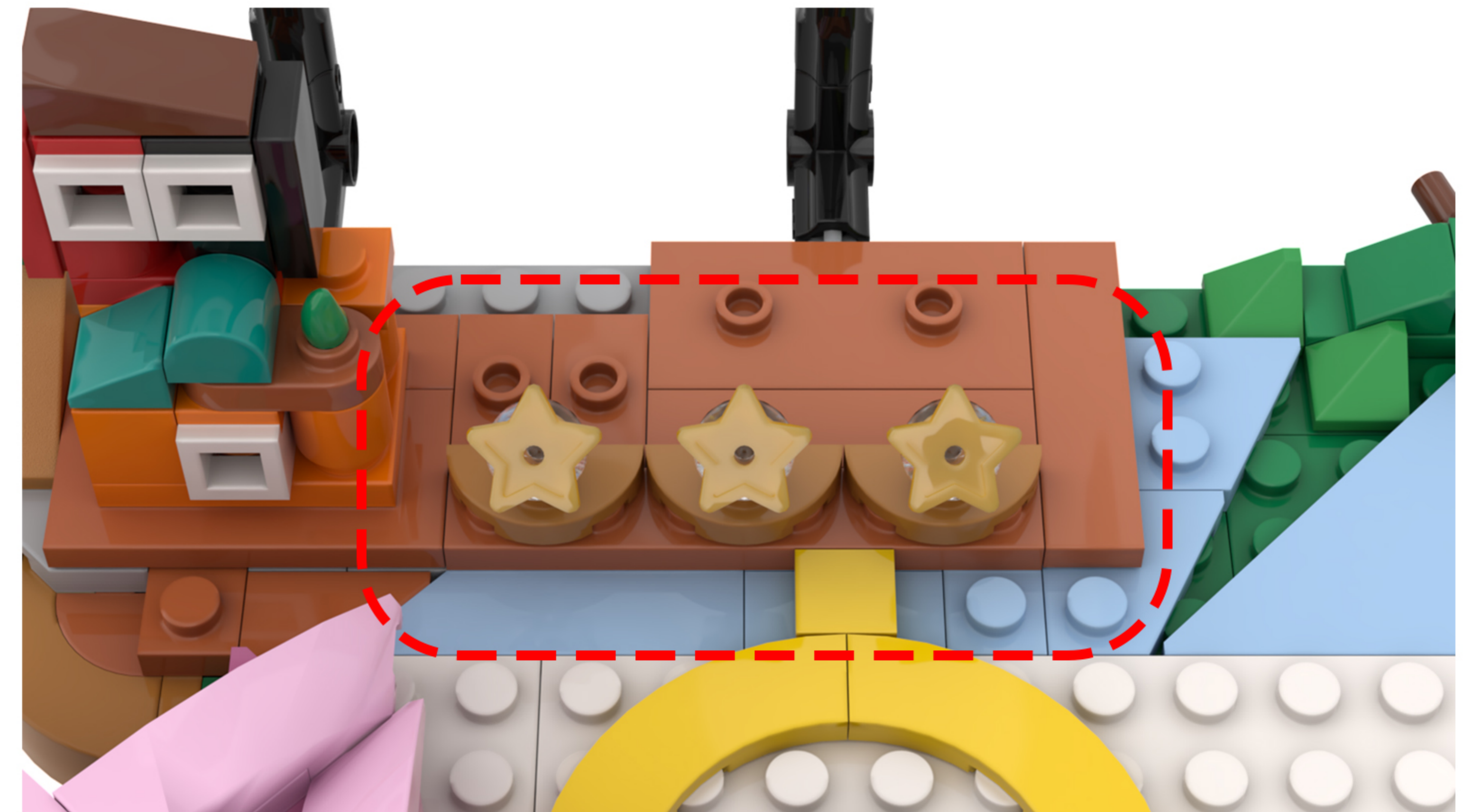

23

EN: Remove the building blocks one by one.

DE: Entfernen Sie die Bausteine nacheinander.

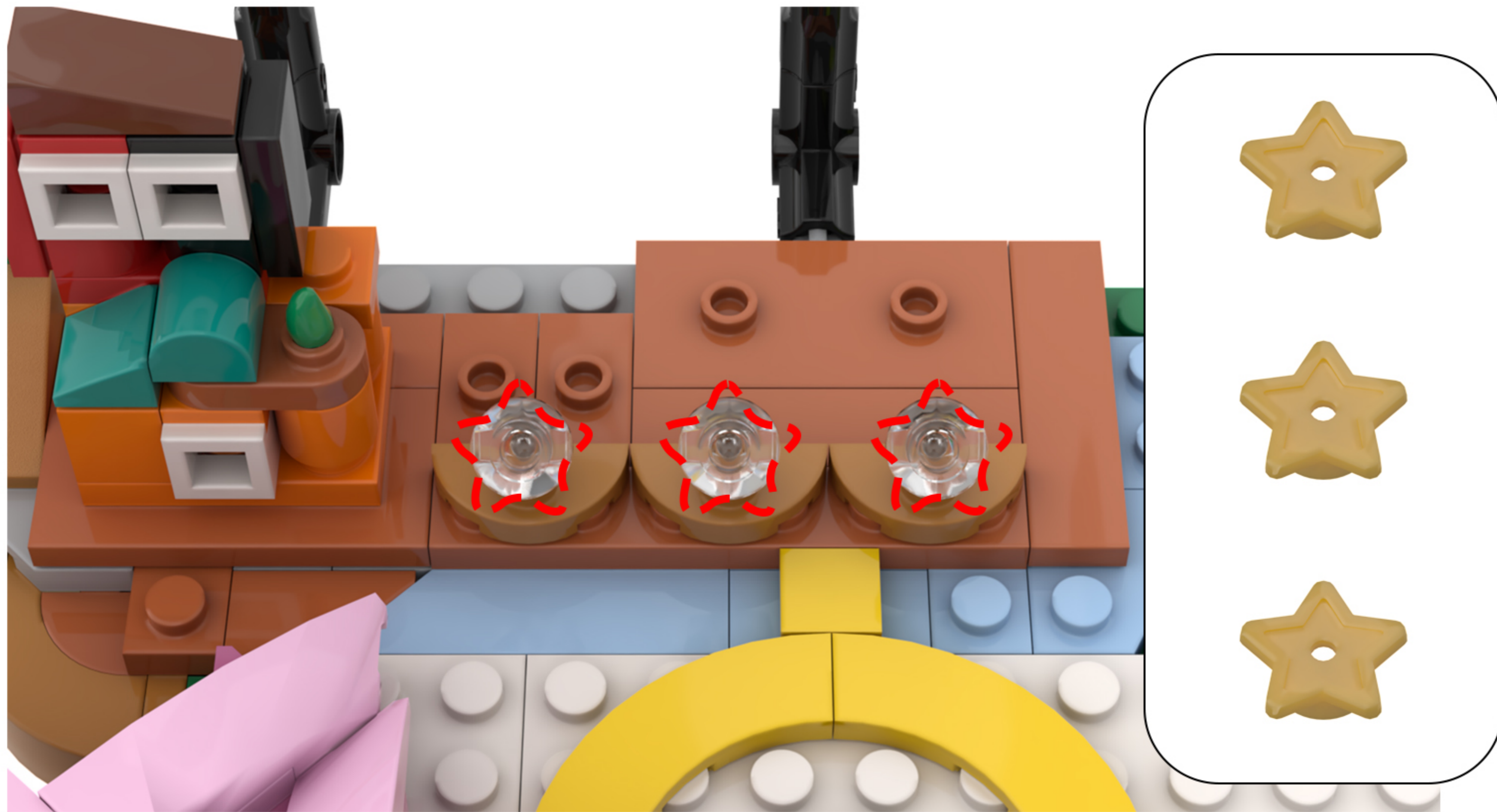

24

EN: Take the string of lights out of Bag 1 and remove the zip tie. Take the disassembled building blocks and attach them to the string of lights in order.

DE: Nimm die Lichterkette aus Beutel 1 und entferne den Kabelbinder. Nimm die zerlegten Bausteine und befestige sie der Reihe nach an der Lichterkette.

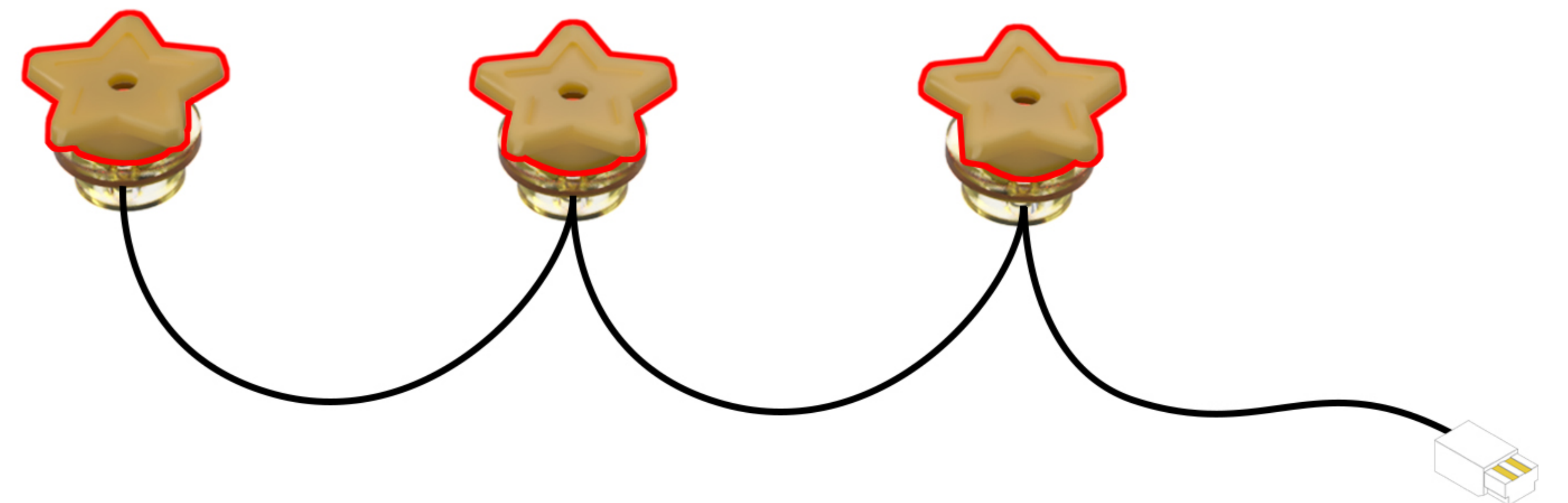
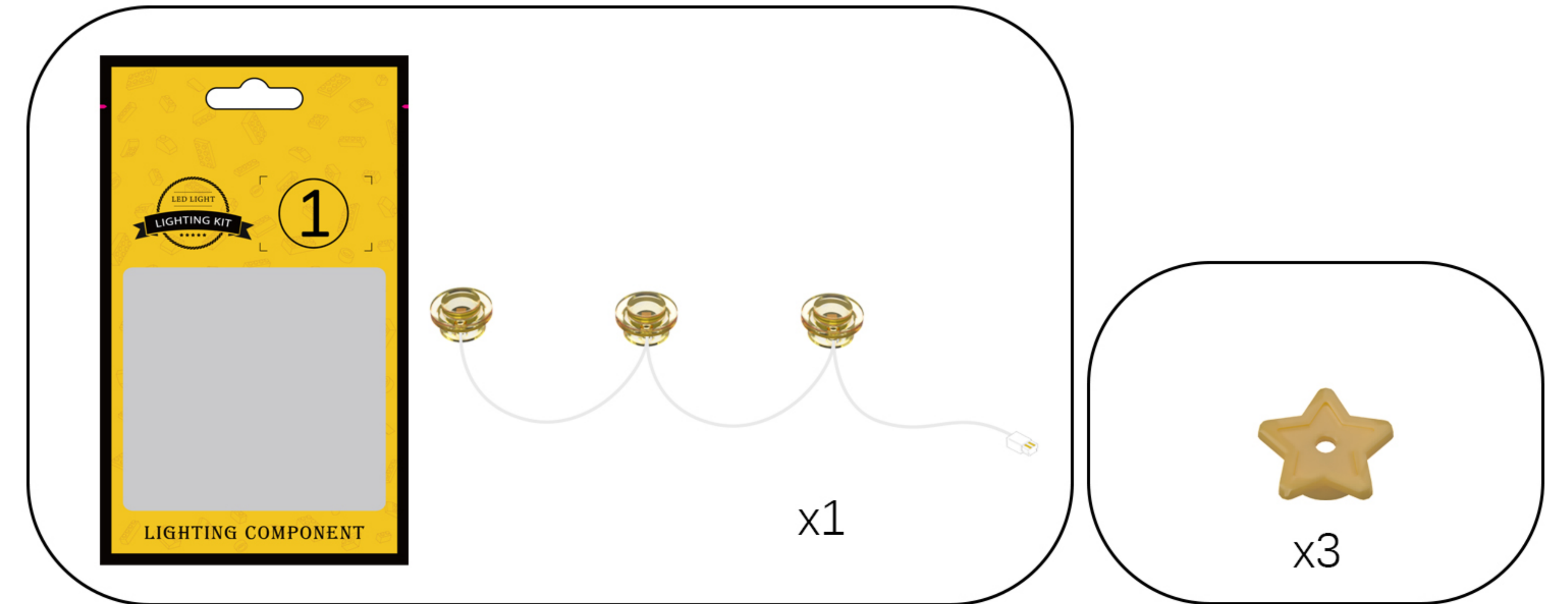

25

EN: Reassemble the building blocks in sequence.

DE: Setzen Sie die Bausteine der Reihe nach wieder zusammen.

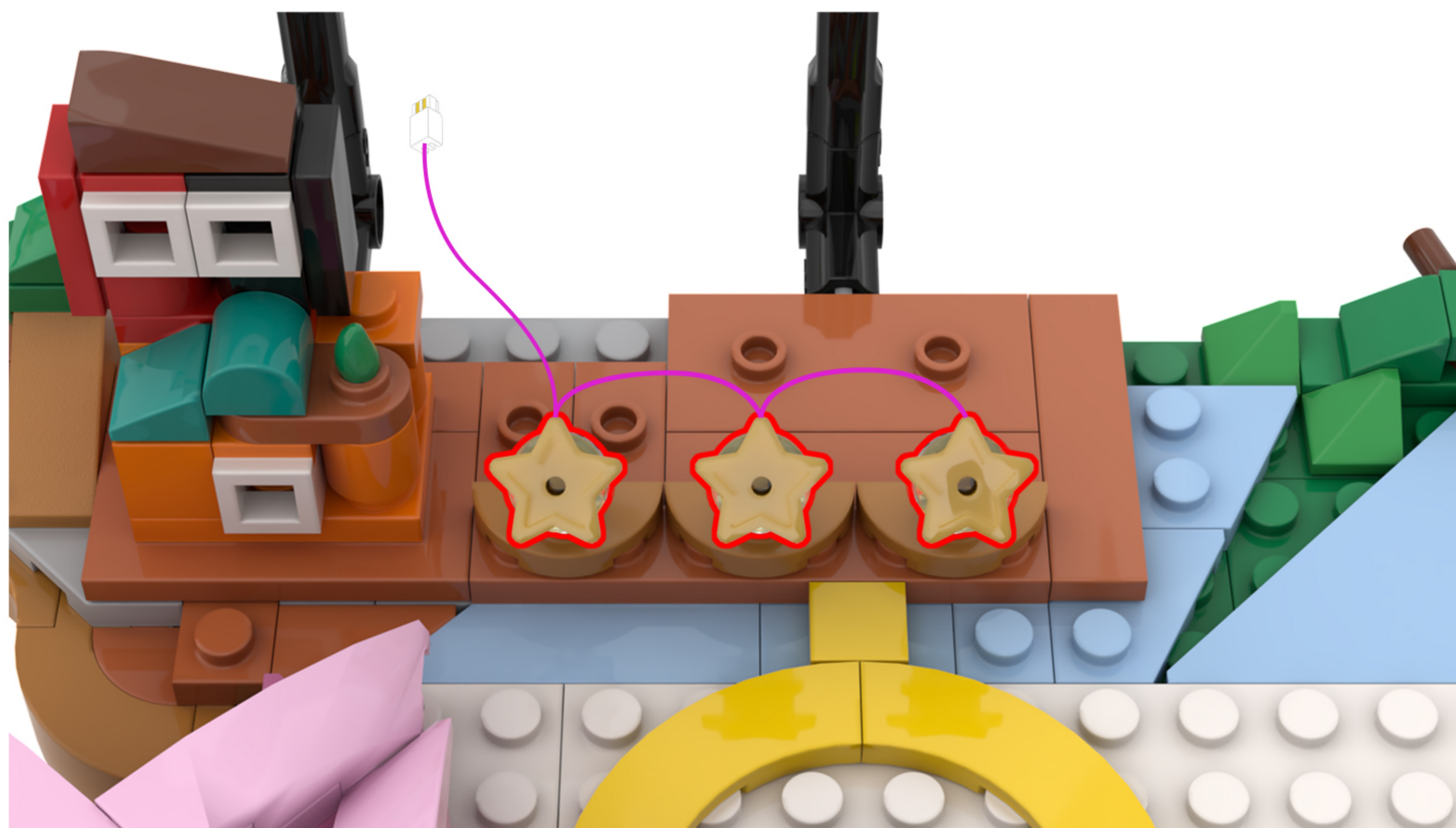

26

EN: Rotate the model to its back side.

DE: Drehen Sie das Modell auf die Rückseite.

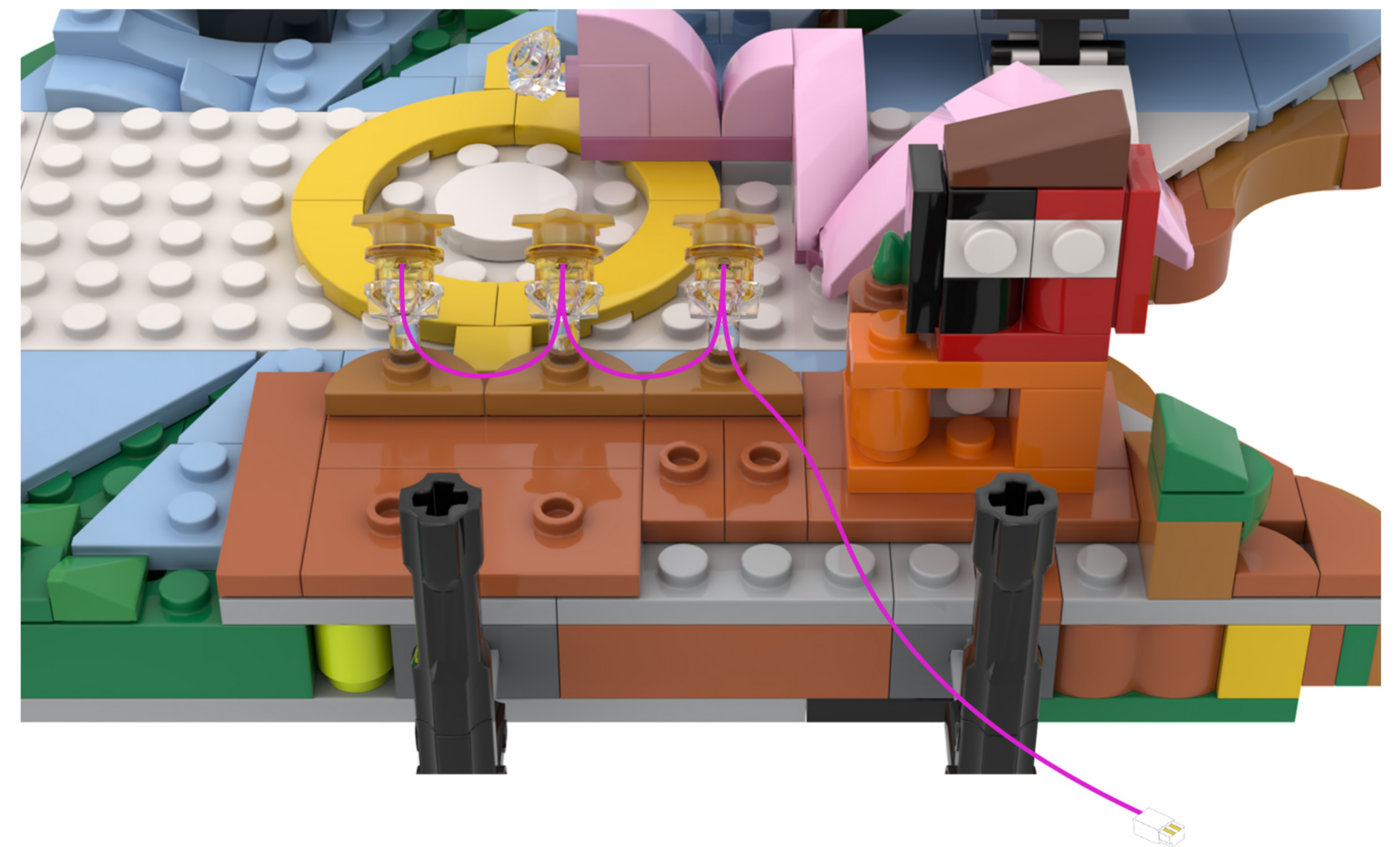

27

EN: Place the light cord from the string of lights between the two protrusions on the building block.

DE: Führen Sie das Kabel der Lichterkette zwischen den beiden Vorsprüngen am Baustein hindurch.

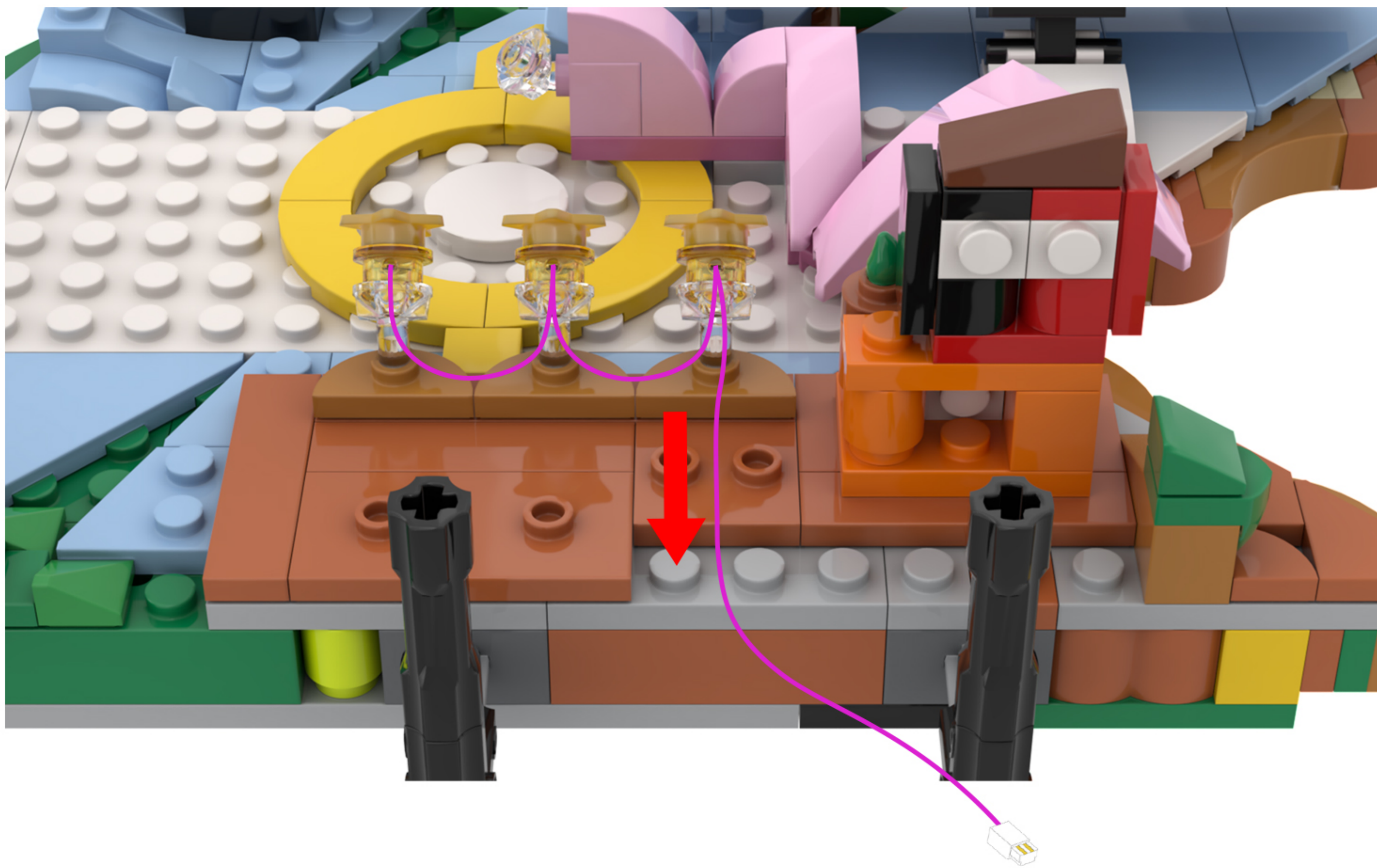

28

EN: Take out the disassembled building blocks, reassemble them, and secure the light cord.

DE: Nehmen Sie die zerlegten Bausteine heraus, setzen Sie sie wieder zusammen und befestigen Sie das Lichtkabel.

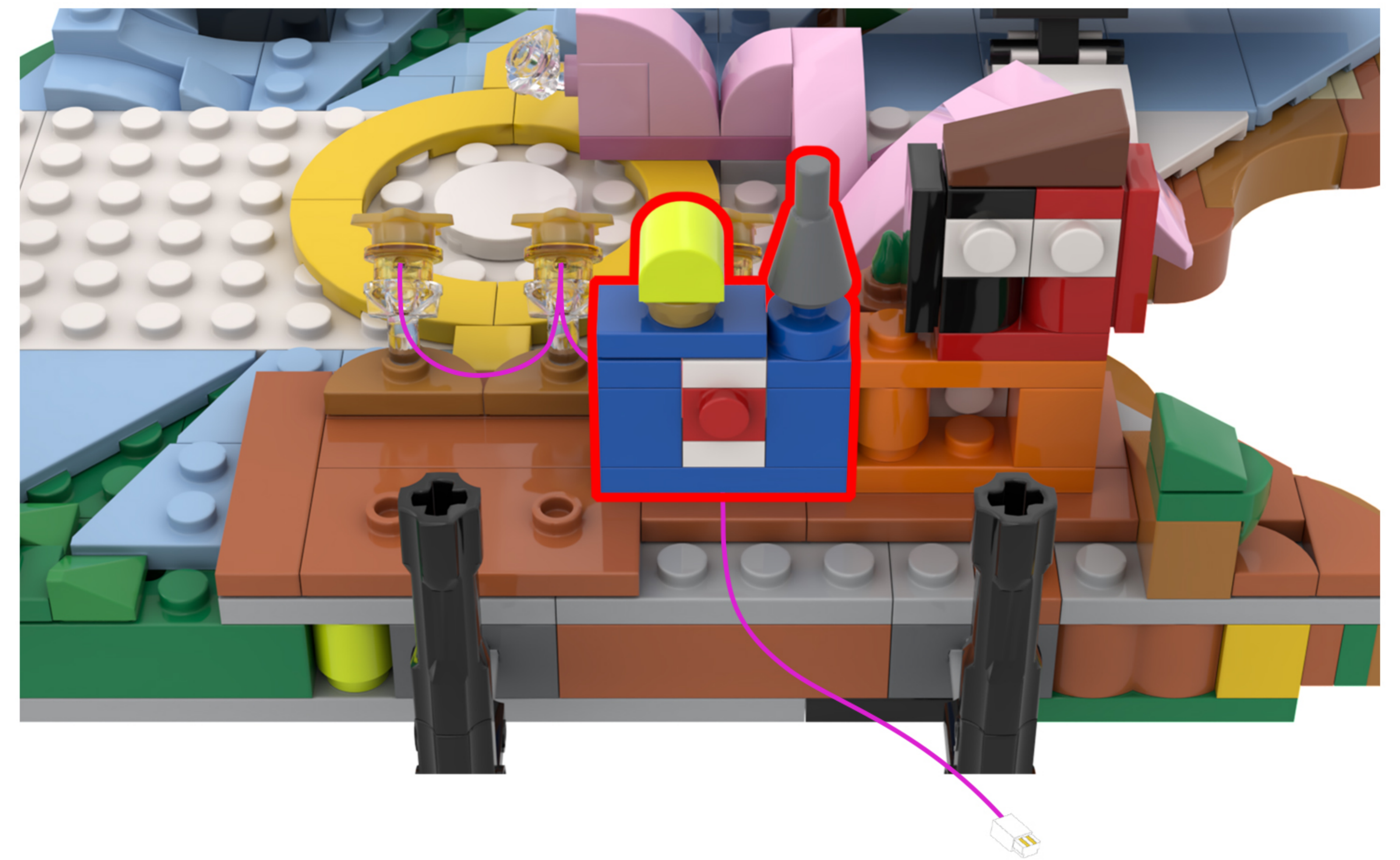
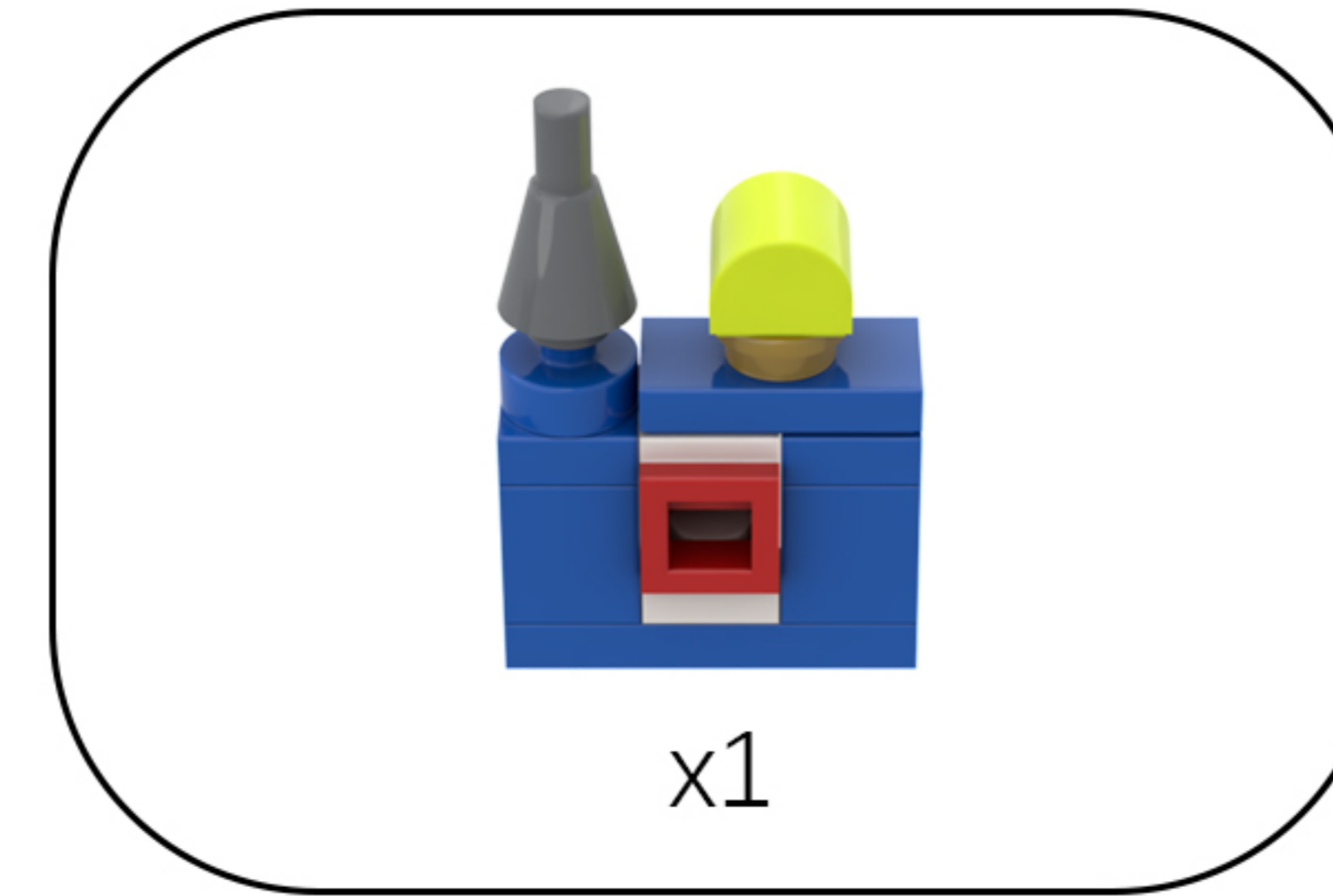

29

EN: Take out the disassembled building blocks and reassemble them in order.

DE: Nehmen Sie die zerlegten Bausteine heraus und setzen Sie sie der Reihe nach wieder zusammen.

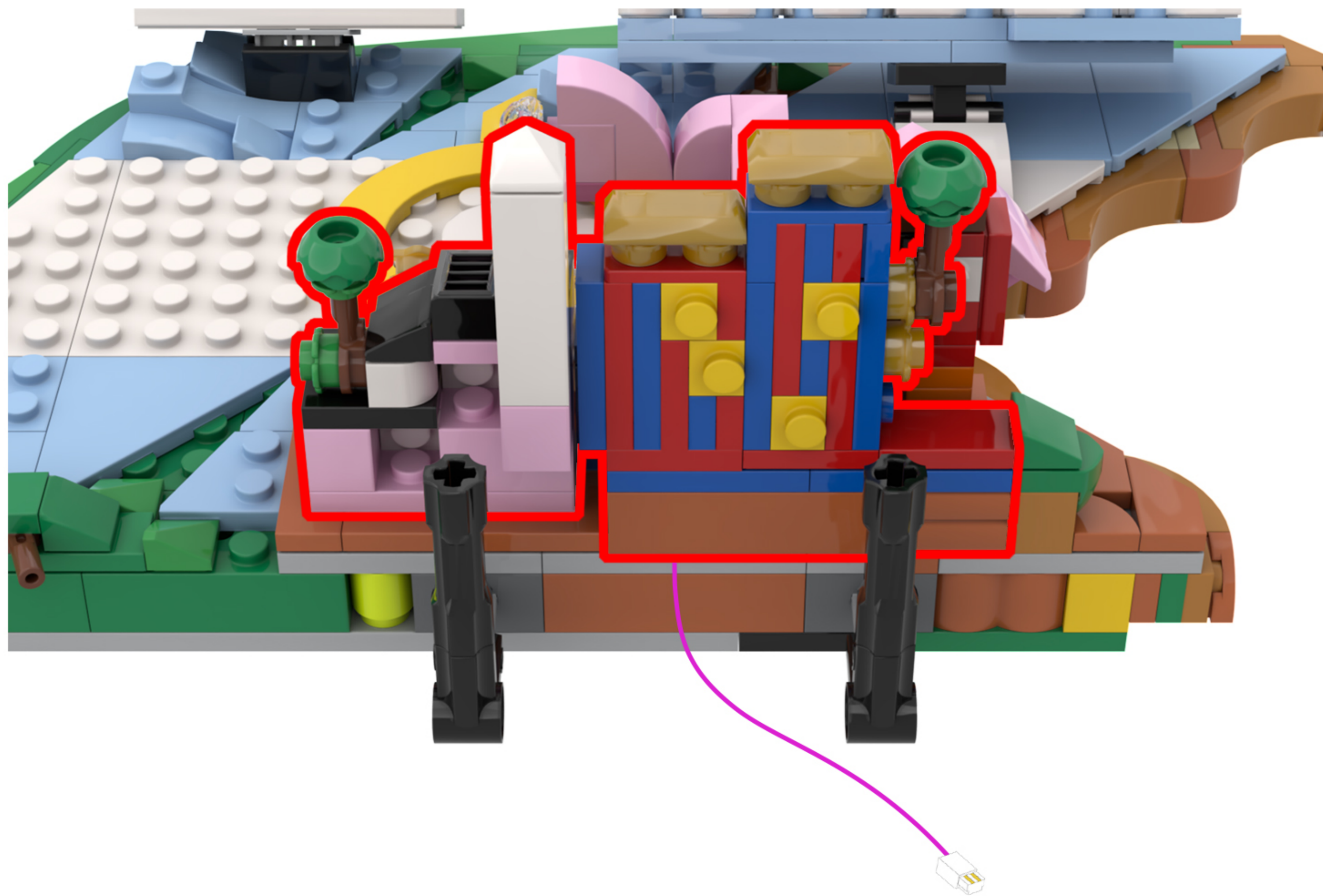
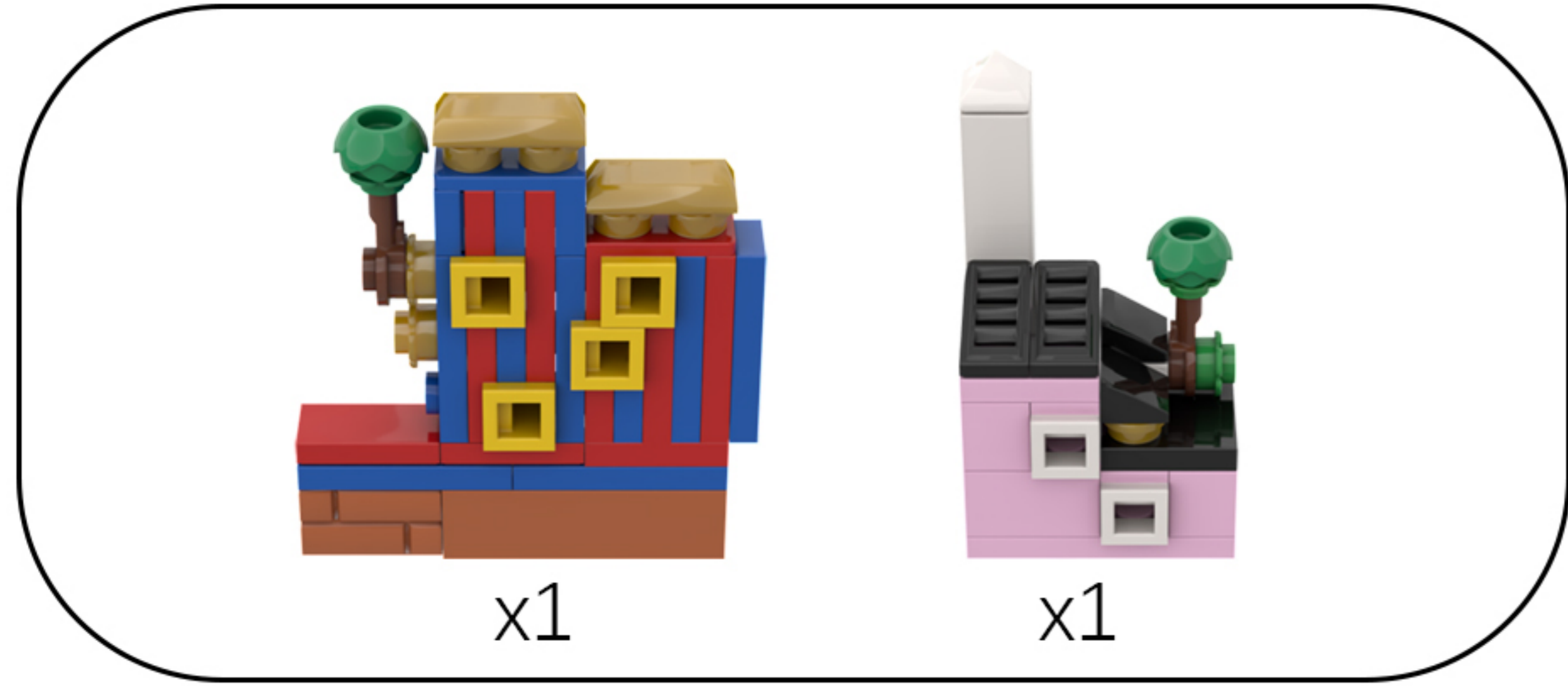

30

EN: Rotate the model to the front view.

DE: Drehen Sie das Modell in die Vorderansicht.



31

EN: Split as shown in the figure.

DE: Wie in der Abbildung gezeigt, teilen Sie es auf.

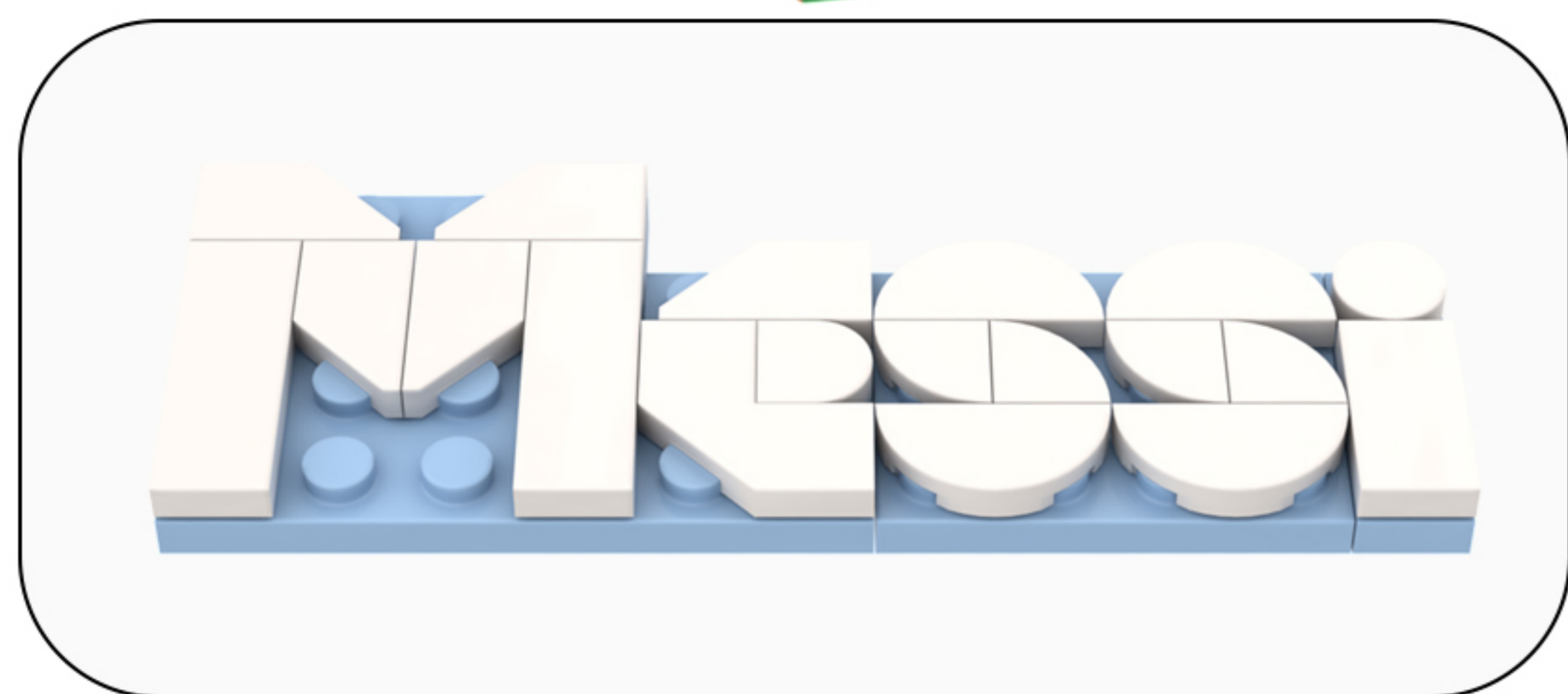
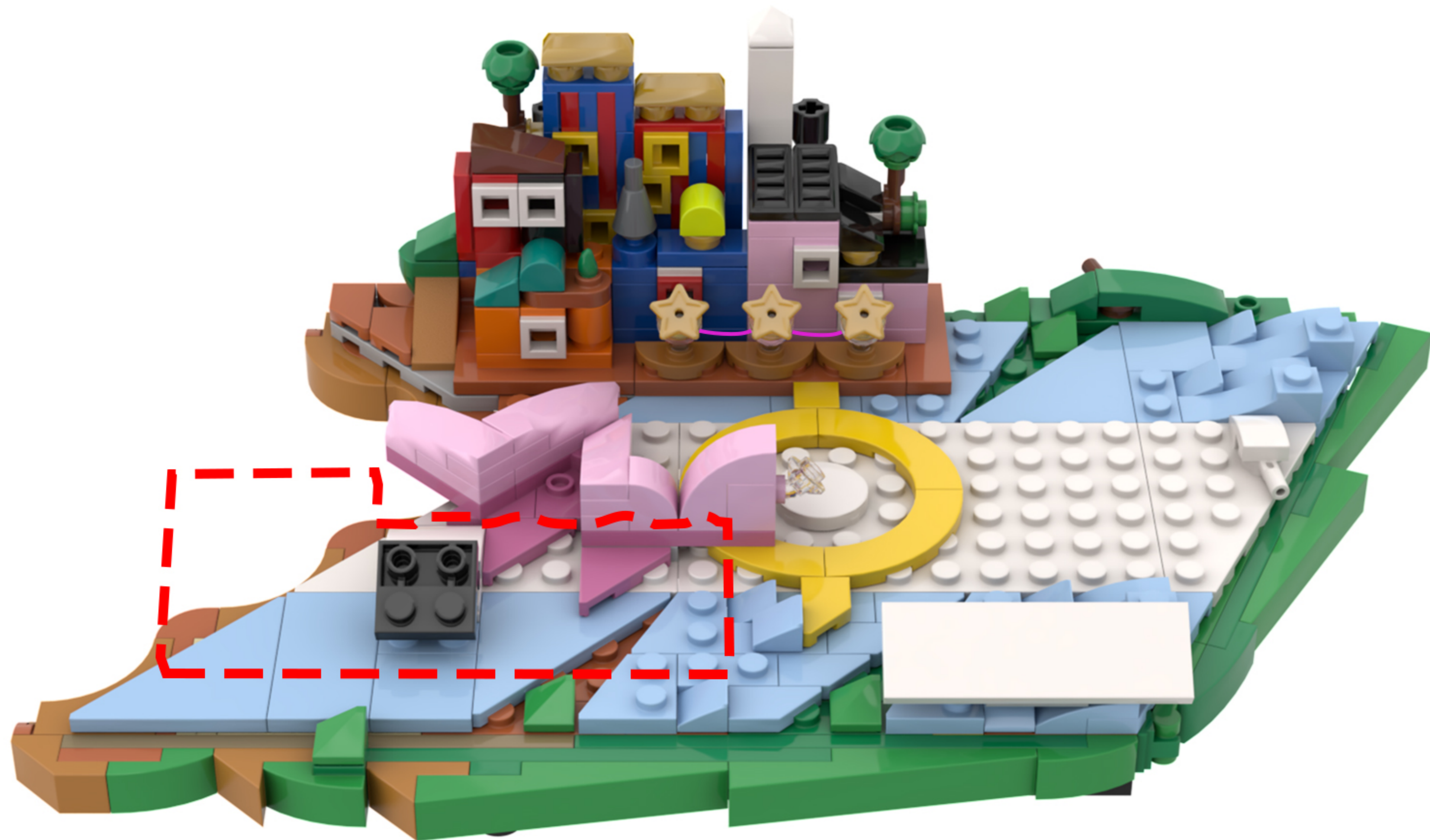

32

EN: Remove the building blocks one by one.

DE: Entfernen Sie die Bausteine nacheinander.

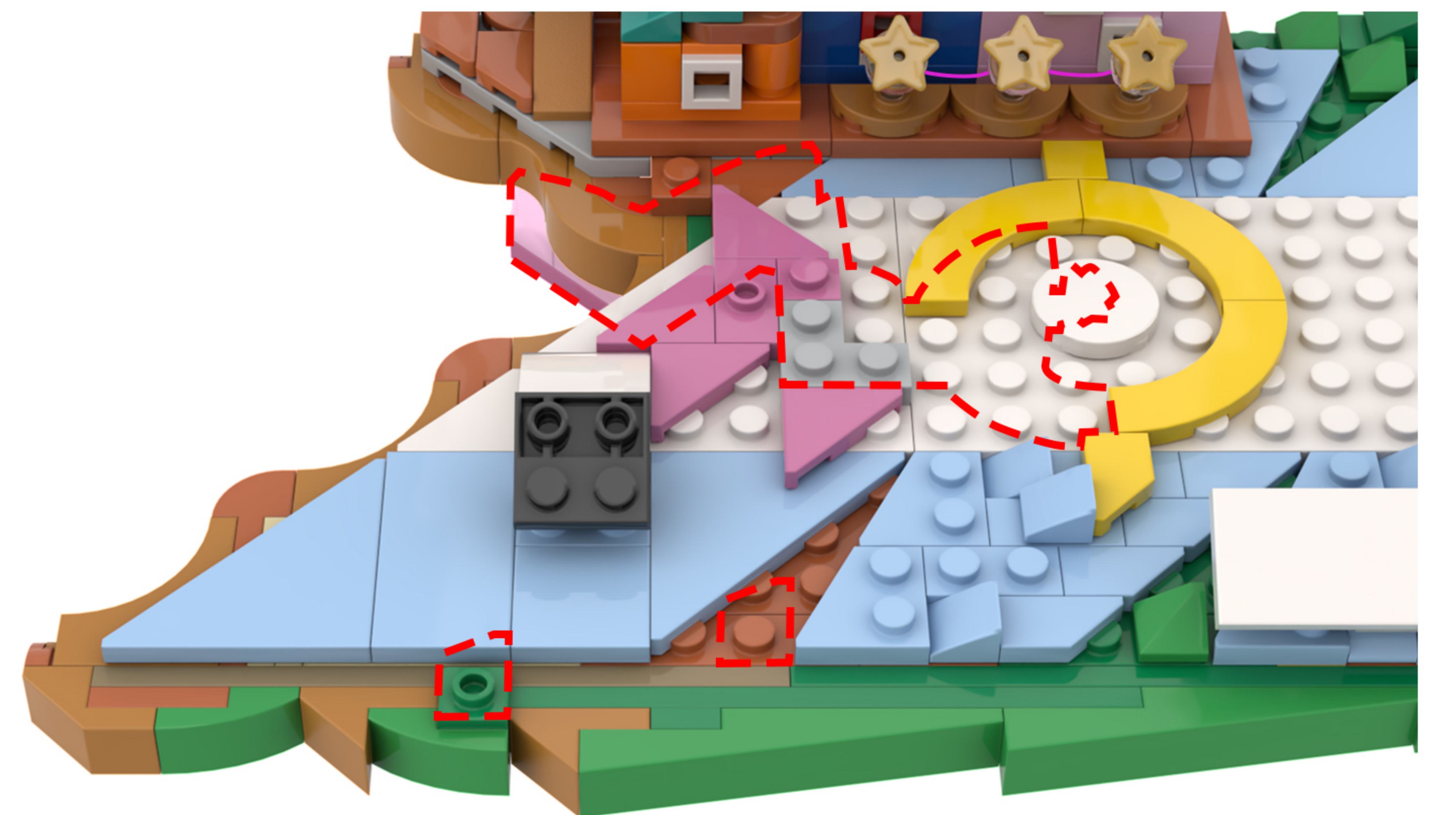
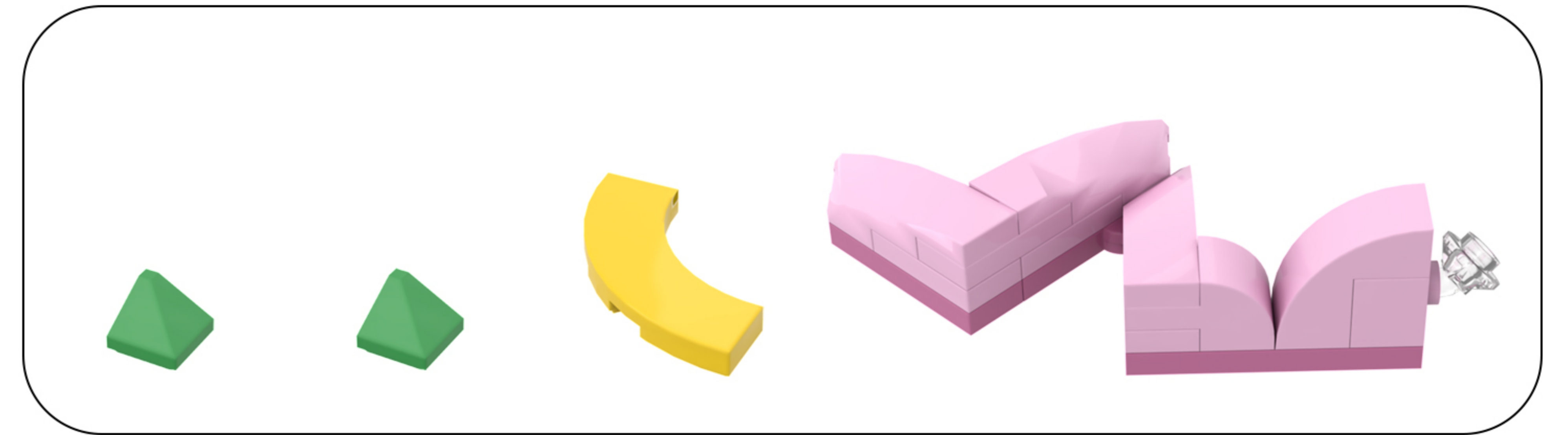

33

EN: Take the string of lights out of Bag 1, untie the zip tie, and locate the decorative lights on the string.

DE: Nimm die Lichterkette aus Beutel 1, löse den Kabelbinder und suche die dekorativen Lichter an der Kette.

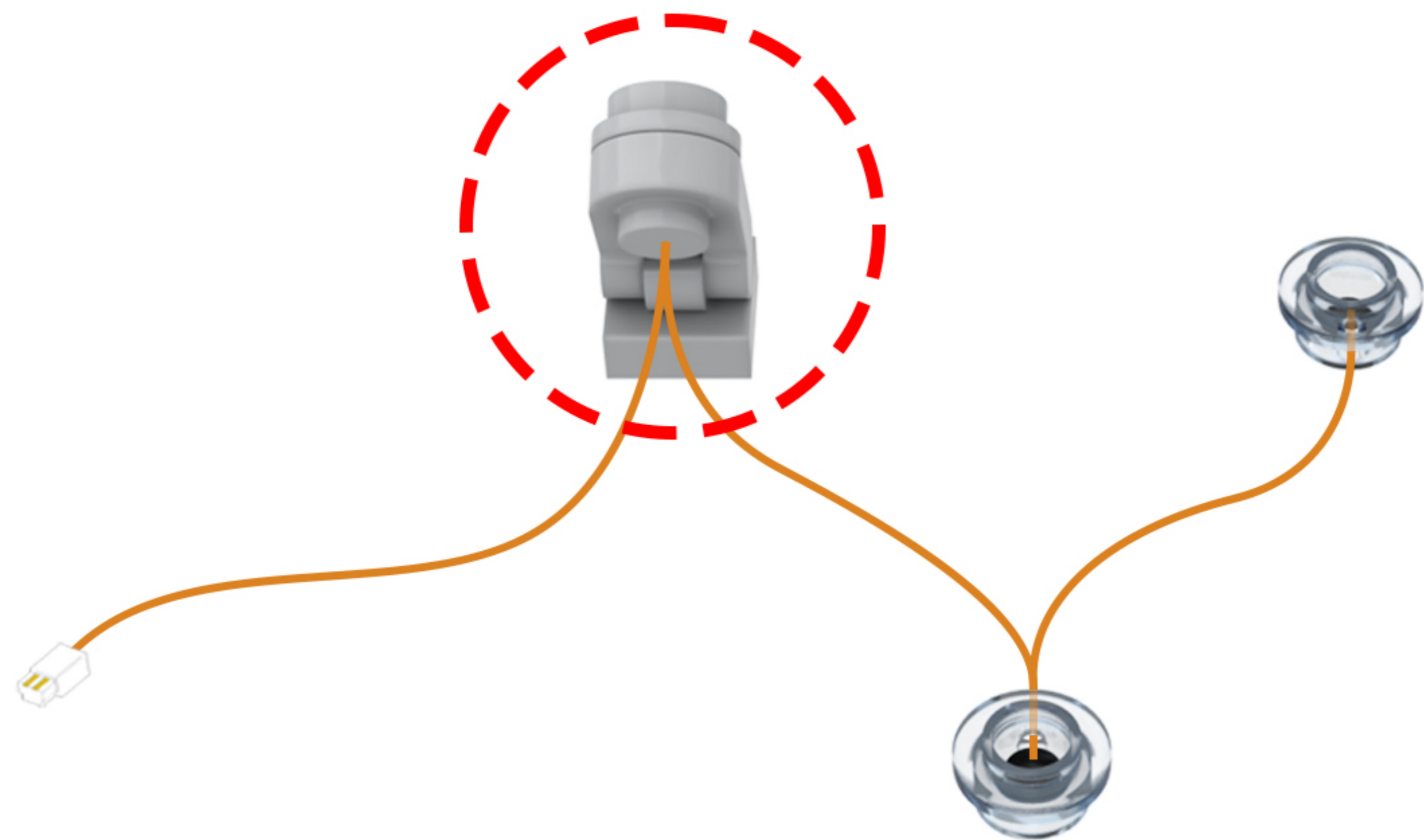
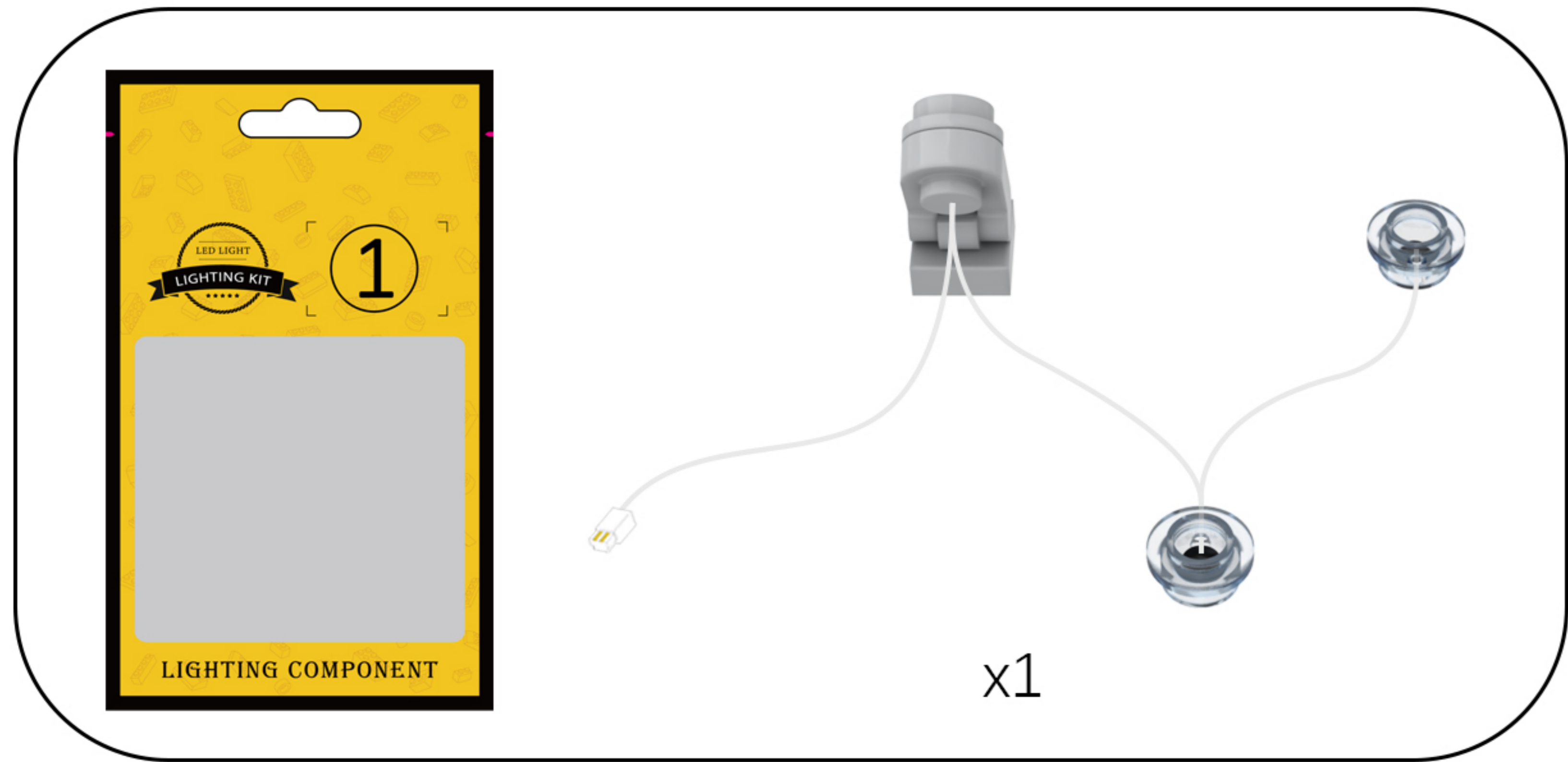

34

EN: Attach the lights from the string to the building blocks.

DE: Befestigen Sie die Lichter der Lichterkette an den Bausteinen.

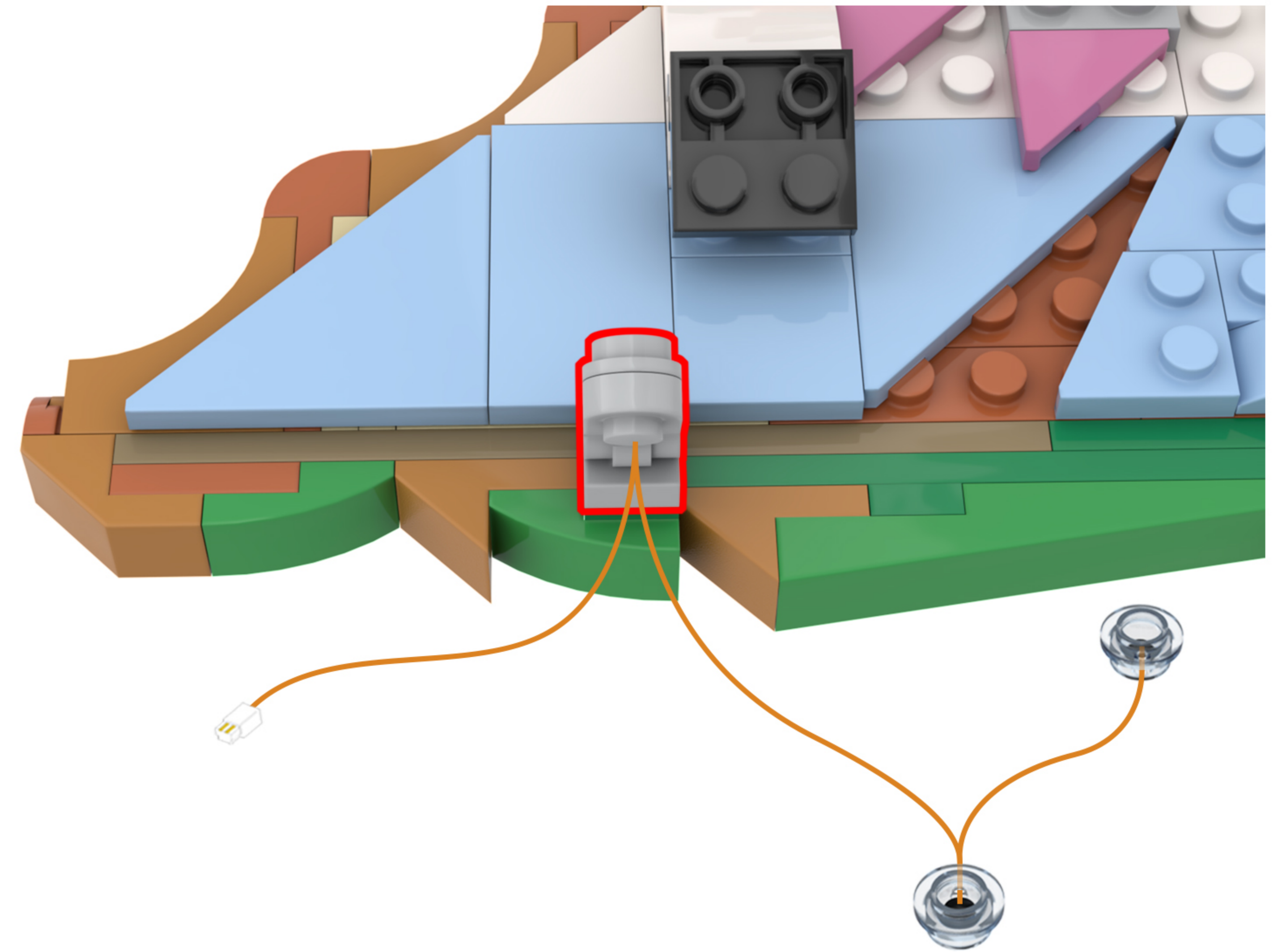

35

EN: Find the wire in the string of lights.

DE: Finde den Draht in der Lichterkette.

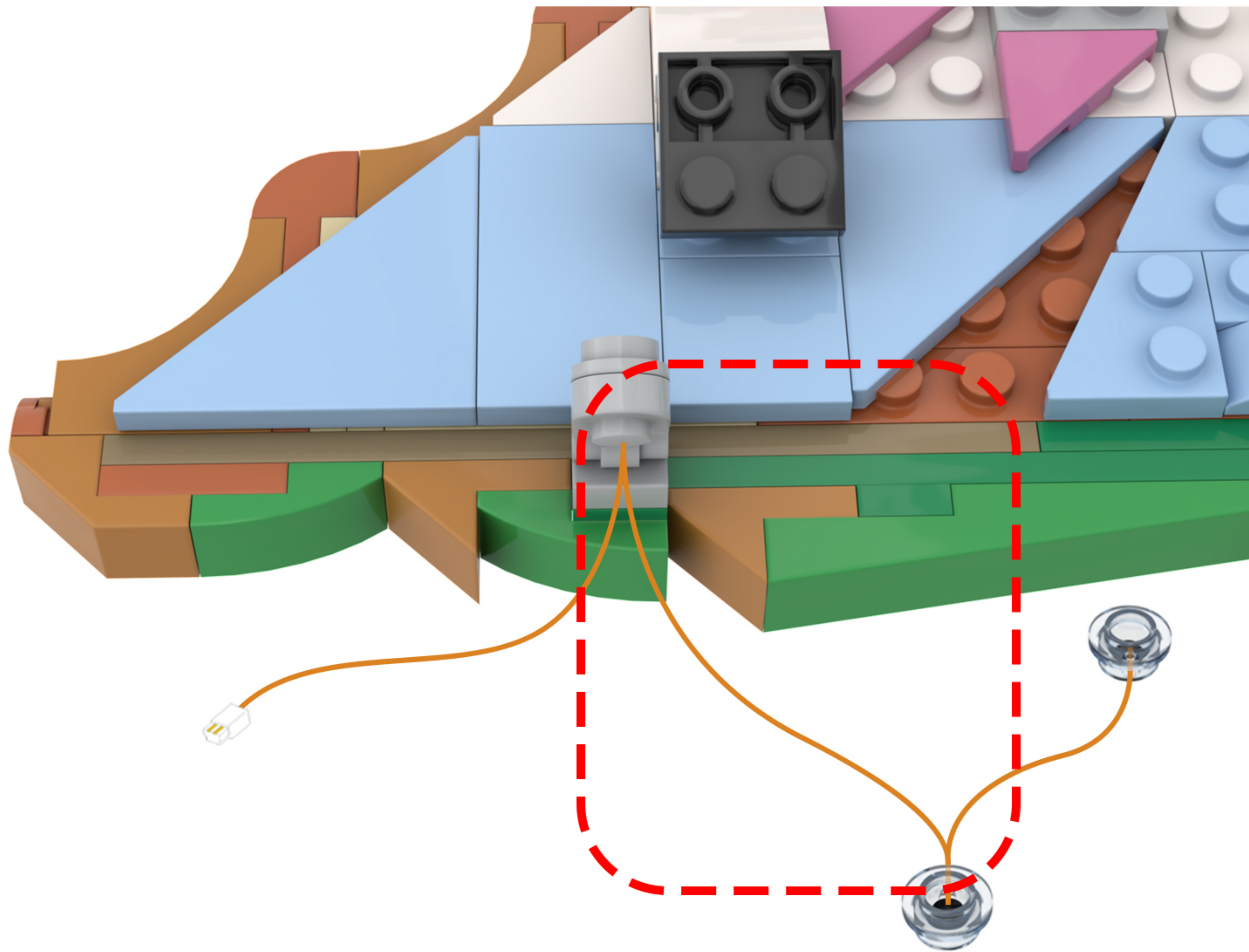

36

EN: Arrange the lighting lines according to the diagram.

DE: Ordnen Sie die Beleuchtungslinien gemäß der Abbildung an.

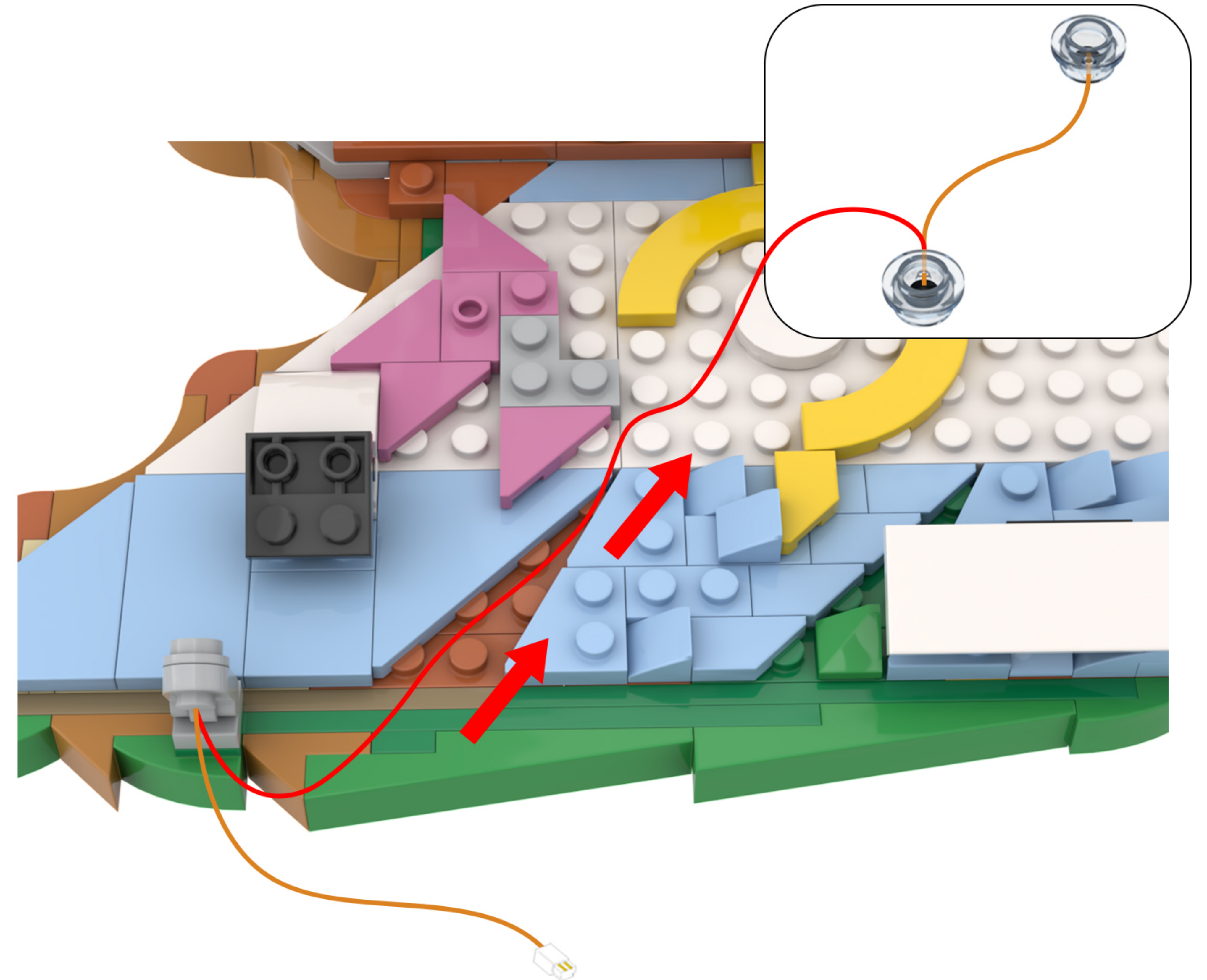

37

EN: Take out the disassembled building blocks, reassemble them, and secure the light cord.

DE: Nehmen Sie die zerlegten Bausteine heraus, setzen Sie sie wieder zusammen und befestigen Sie das Lichtkabel.

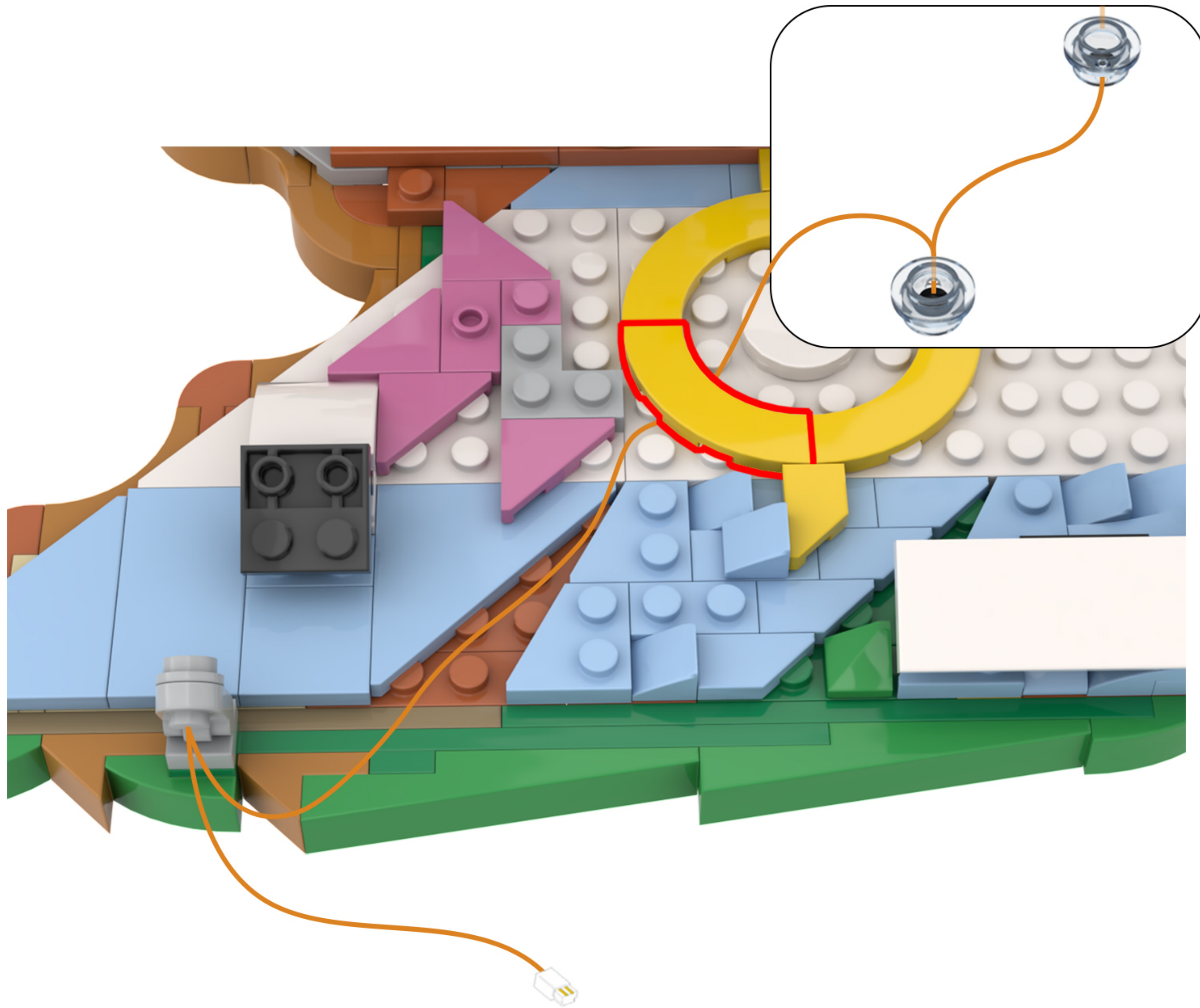
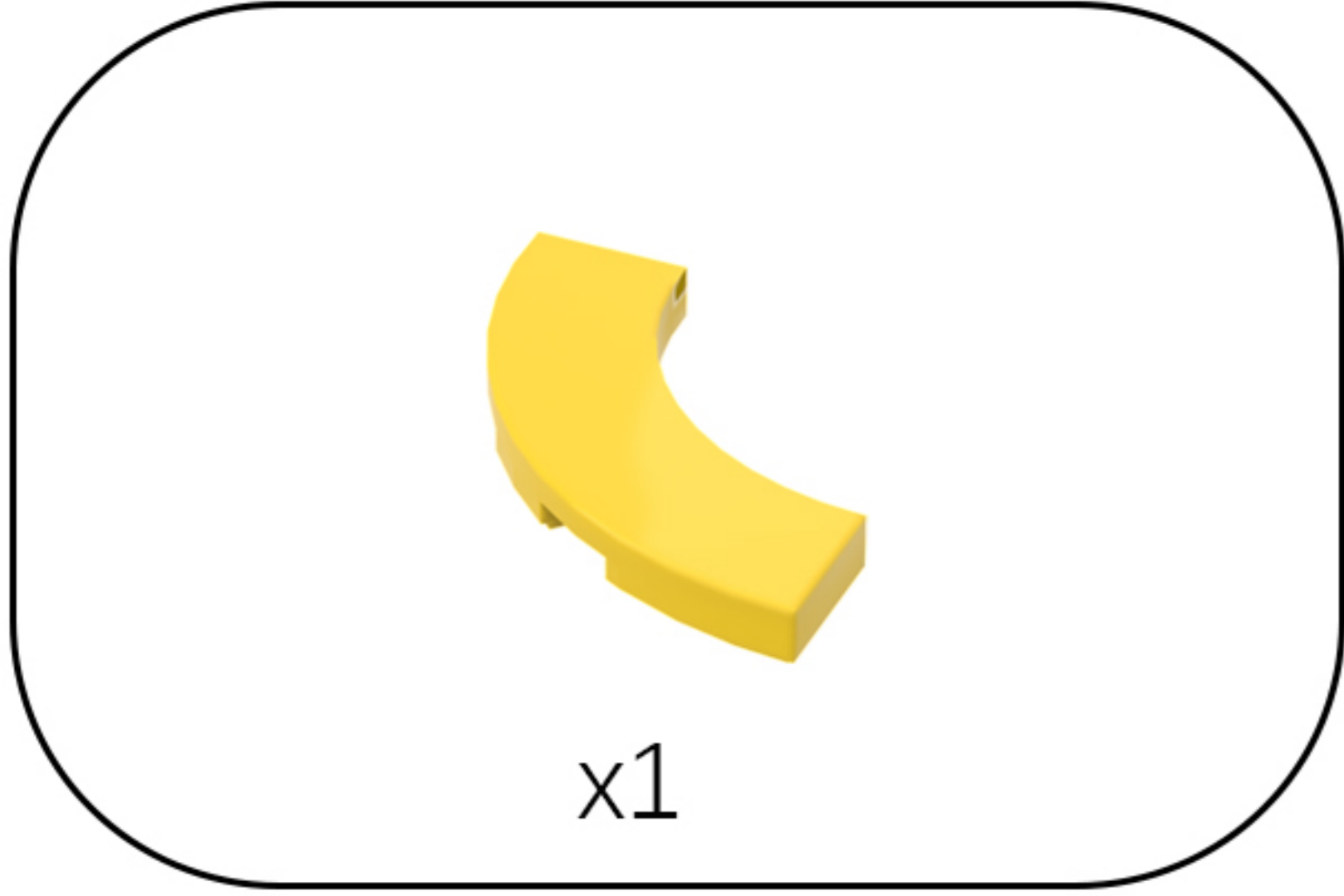

38

EN: Take out the disassembled building blocks and reassemble them in order.

DE: Nehmen Sie die zerlegten Bausteine heraus und setzen Sie sie der Reihe nach wieder zusammen.

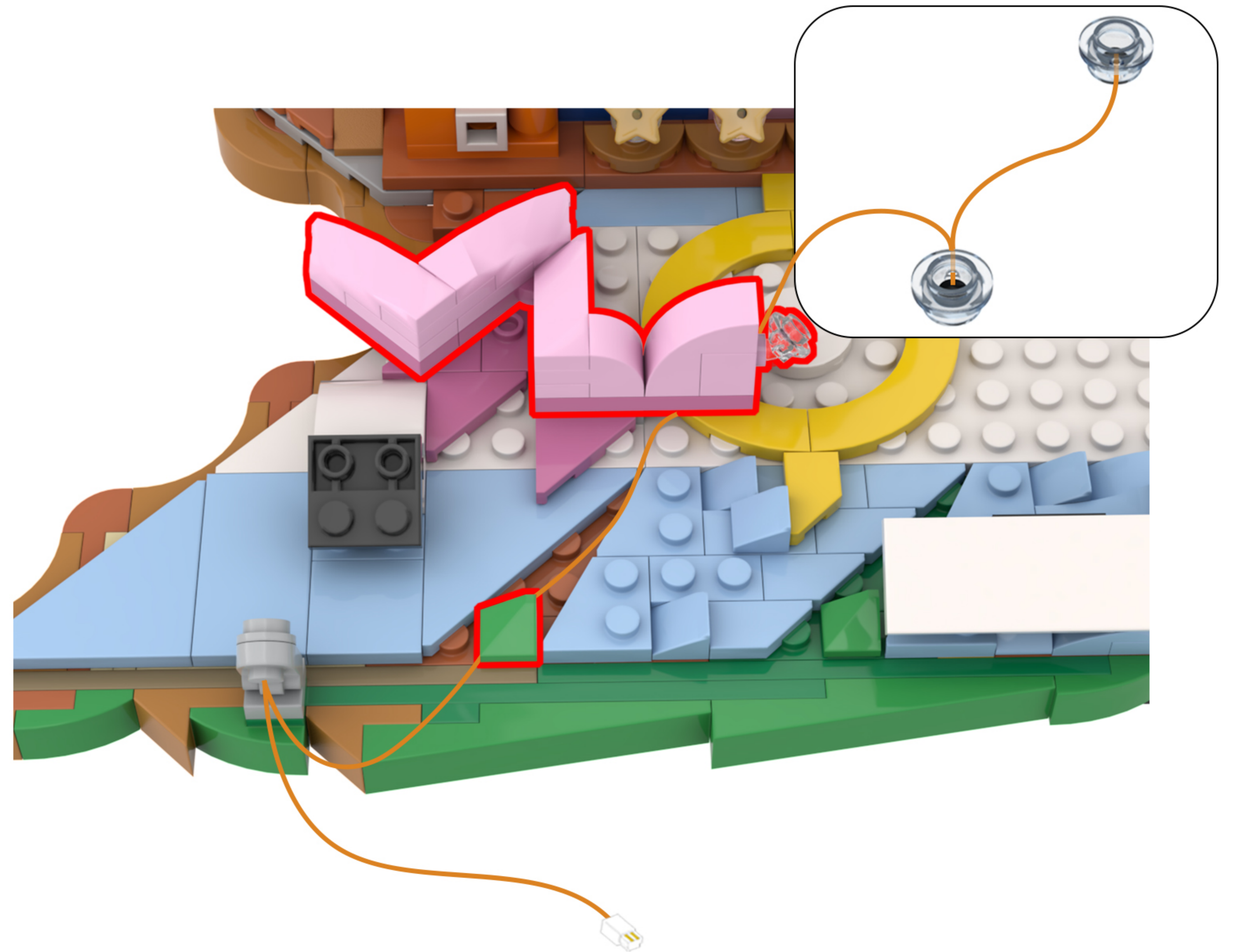
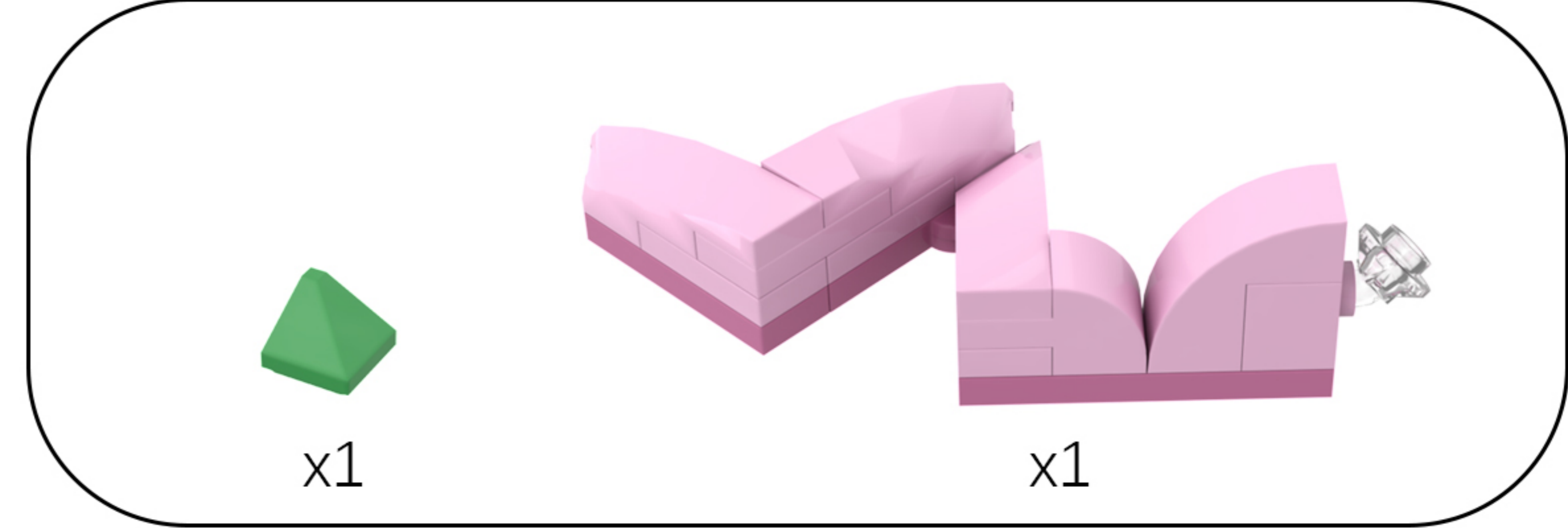

39

EN: Adjust the view and locate this section of the light line in the image.

DE: Passen Sie die Ansicht an und suchen Sie diesen Abschnitt der Lichtlinie im Bild.

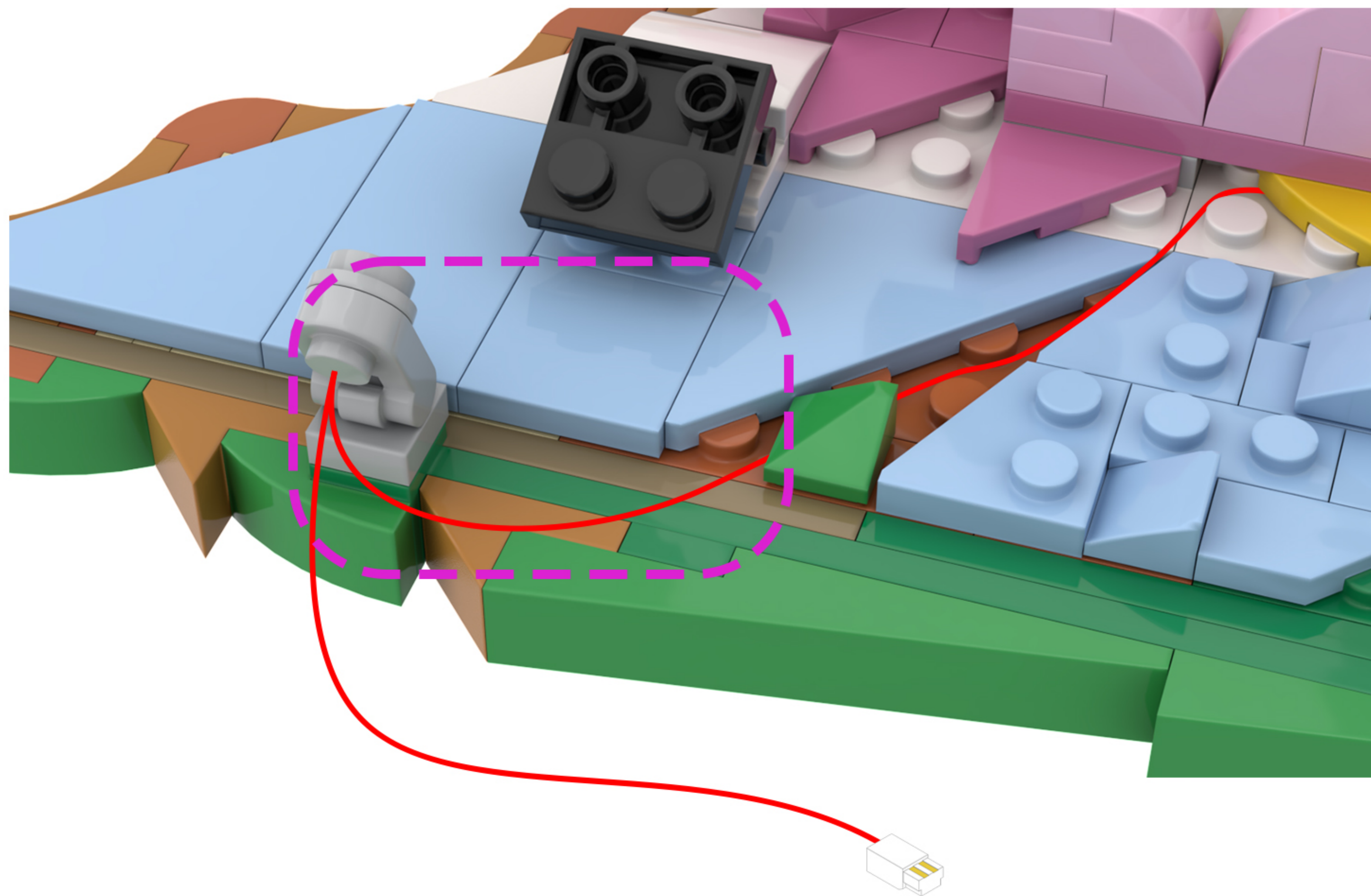

40

EN: Tidy up the lighting cables.

DE: Räume die Beleuchtungskabel auf.

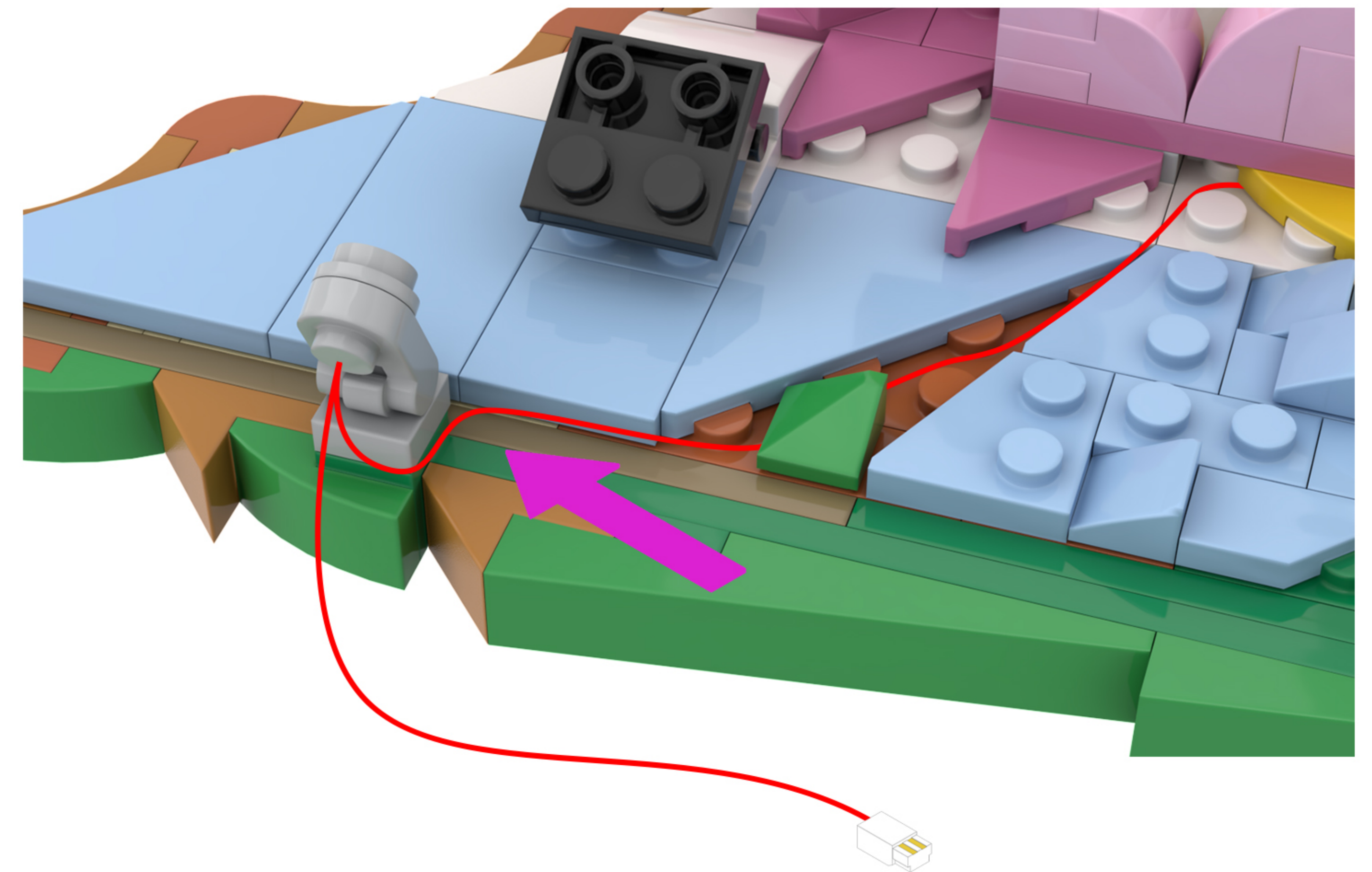

41 EN: Place the model on its side.
DE: Legen Sie das Modell auf die Seite.

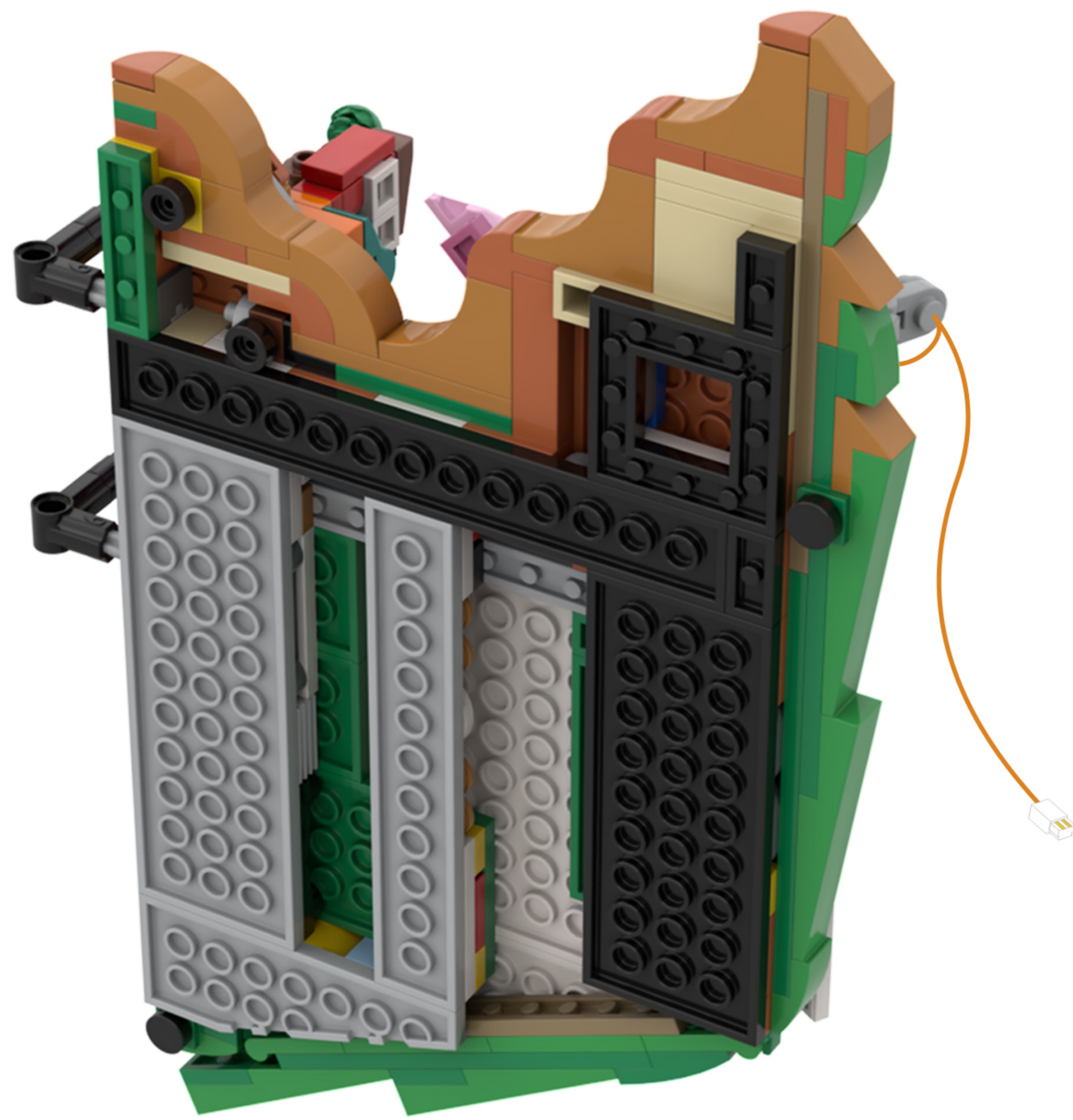
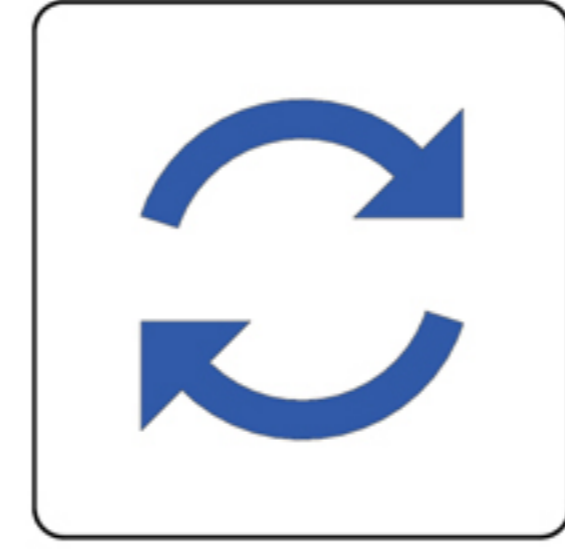

42 EN: Split as shown in the figure.
DE: Wie in der Abbildung gezeigt, teilen Sie es auf.

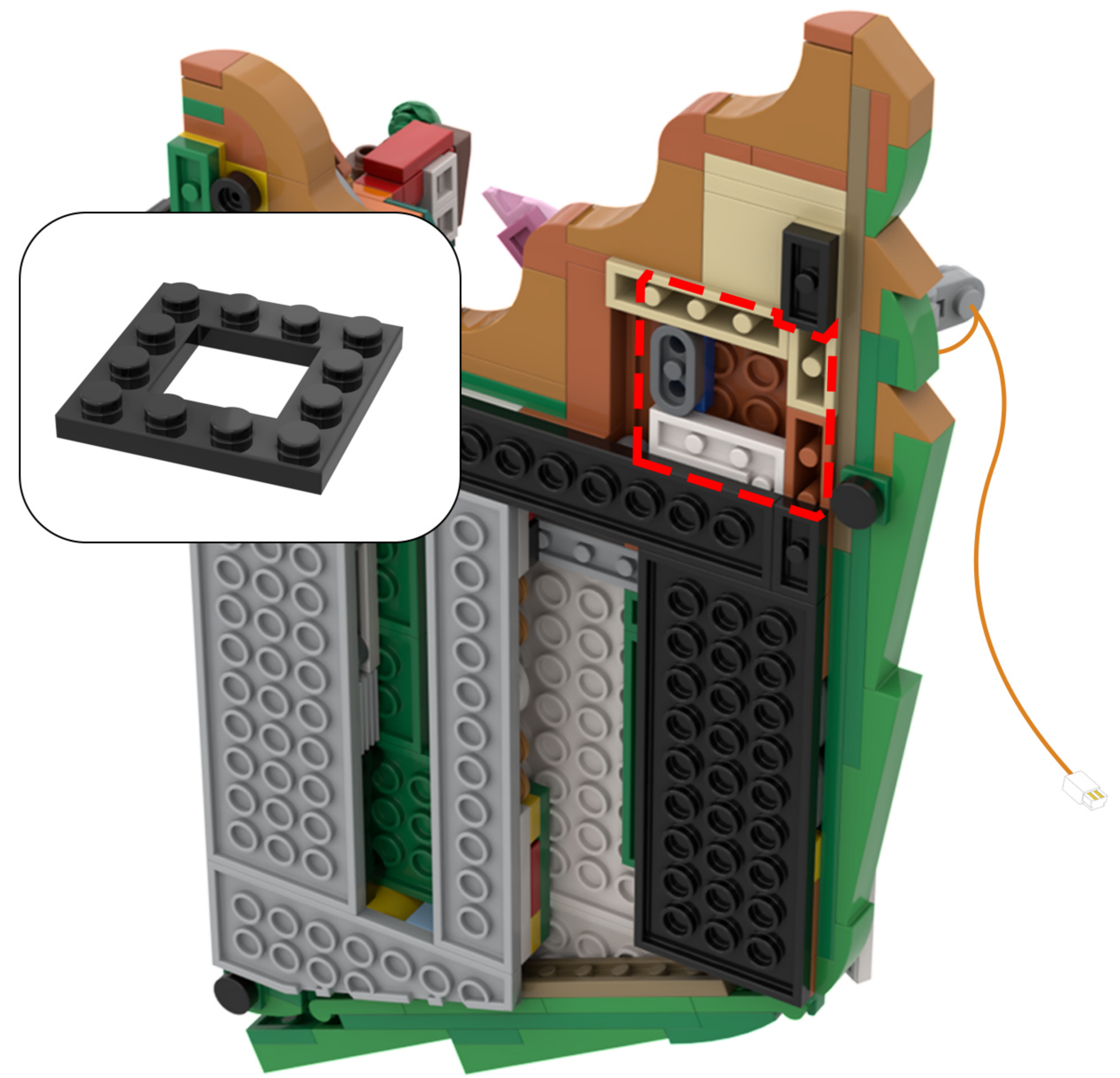

43

EN: Arrange the lighting lines according to the diagram.

DE: Ordnen Sie die Beleuchtungslinien gemäß der Abbildung an.

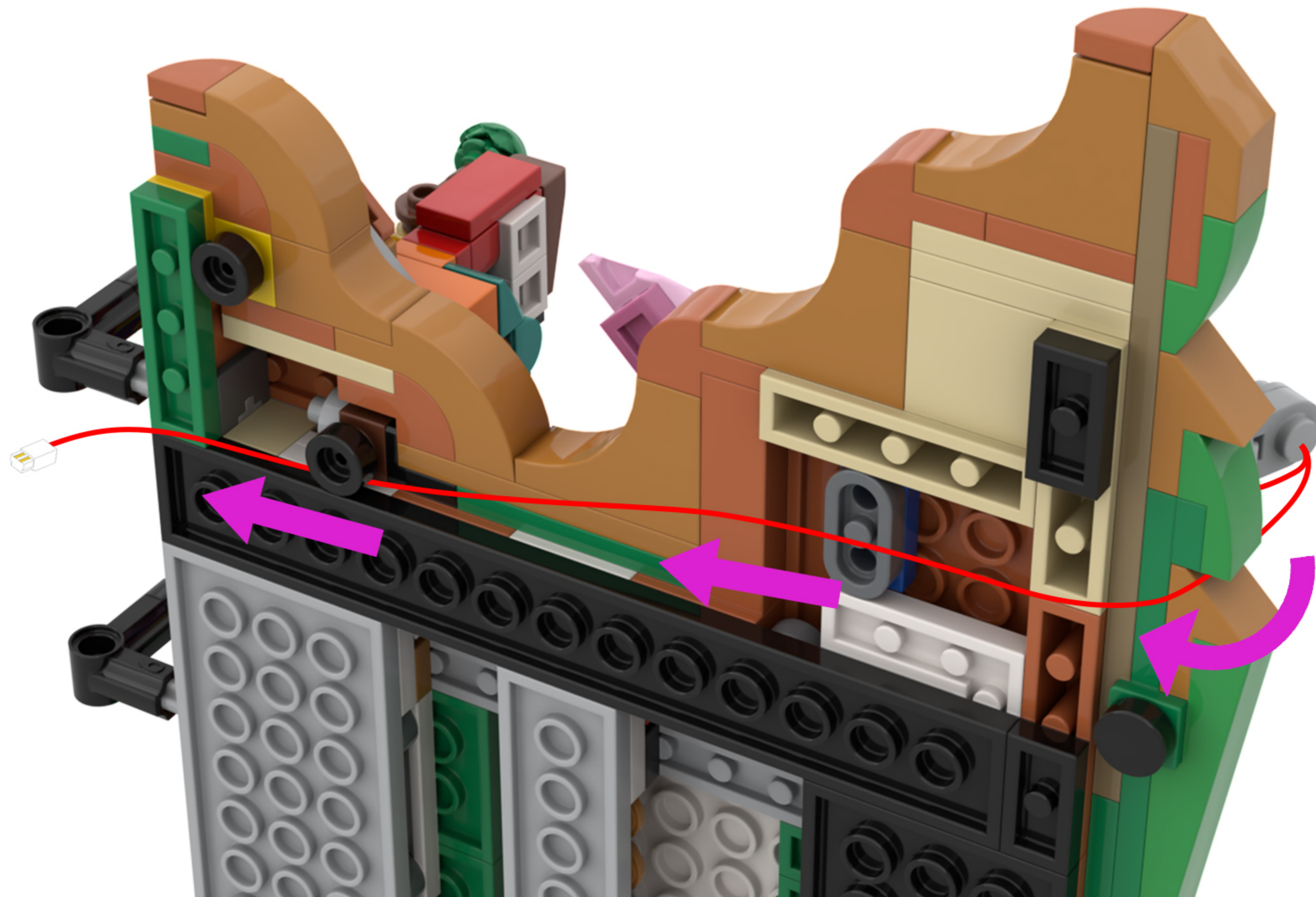

44

EN: Take out the disassembled building blocks, reassemble them, and secure the light cord.

DE: Nehmen Sie die zerlegten Bausteine heraus, setzen Sie sie wieder zusammen und befestigen Sie das Lichtkabel.

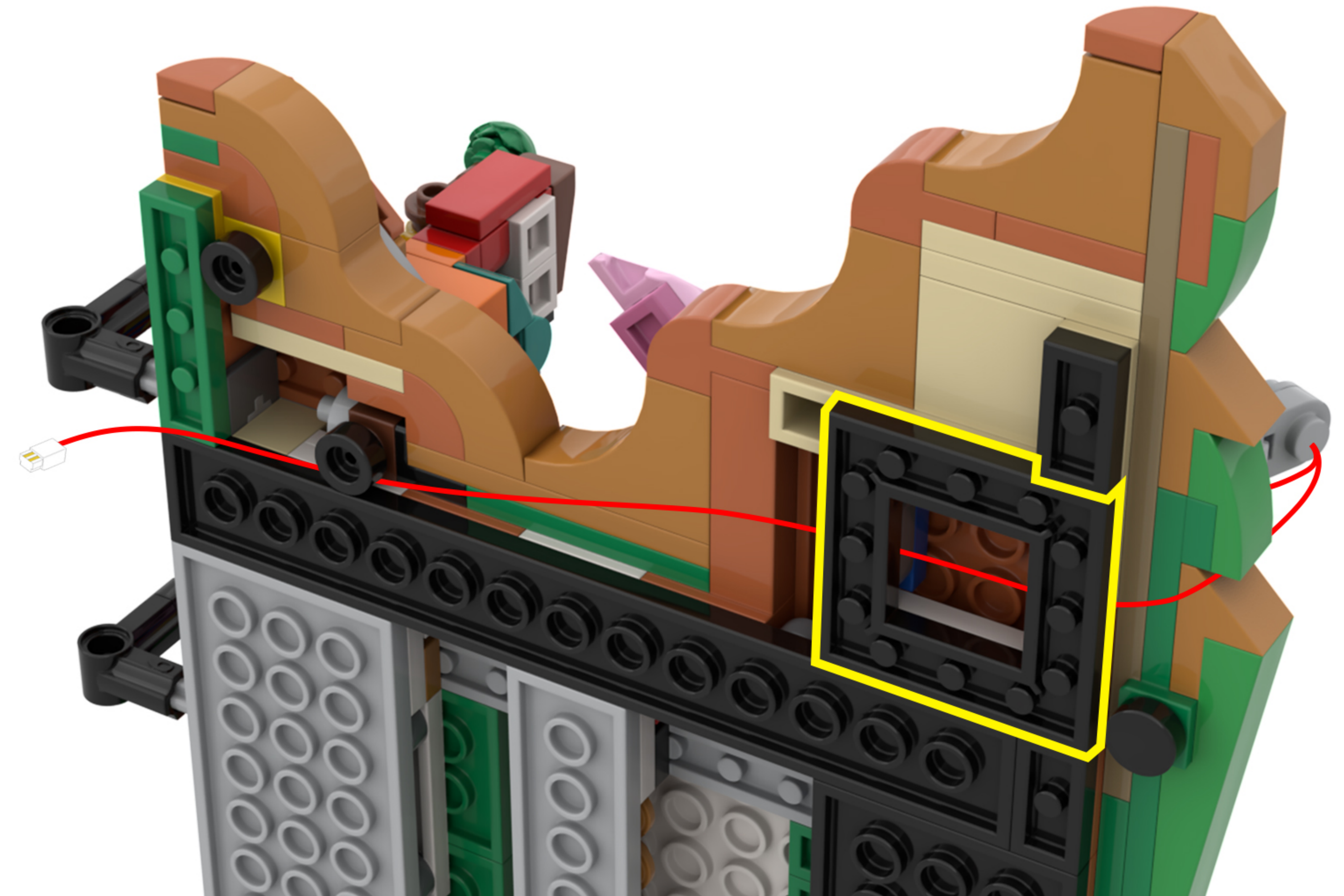
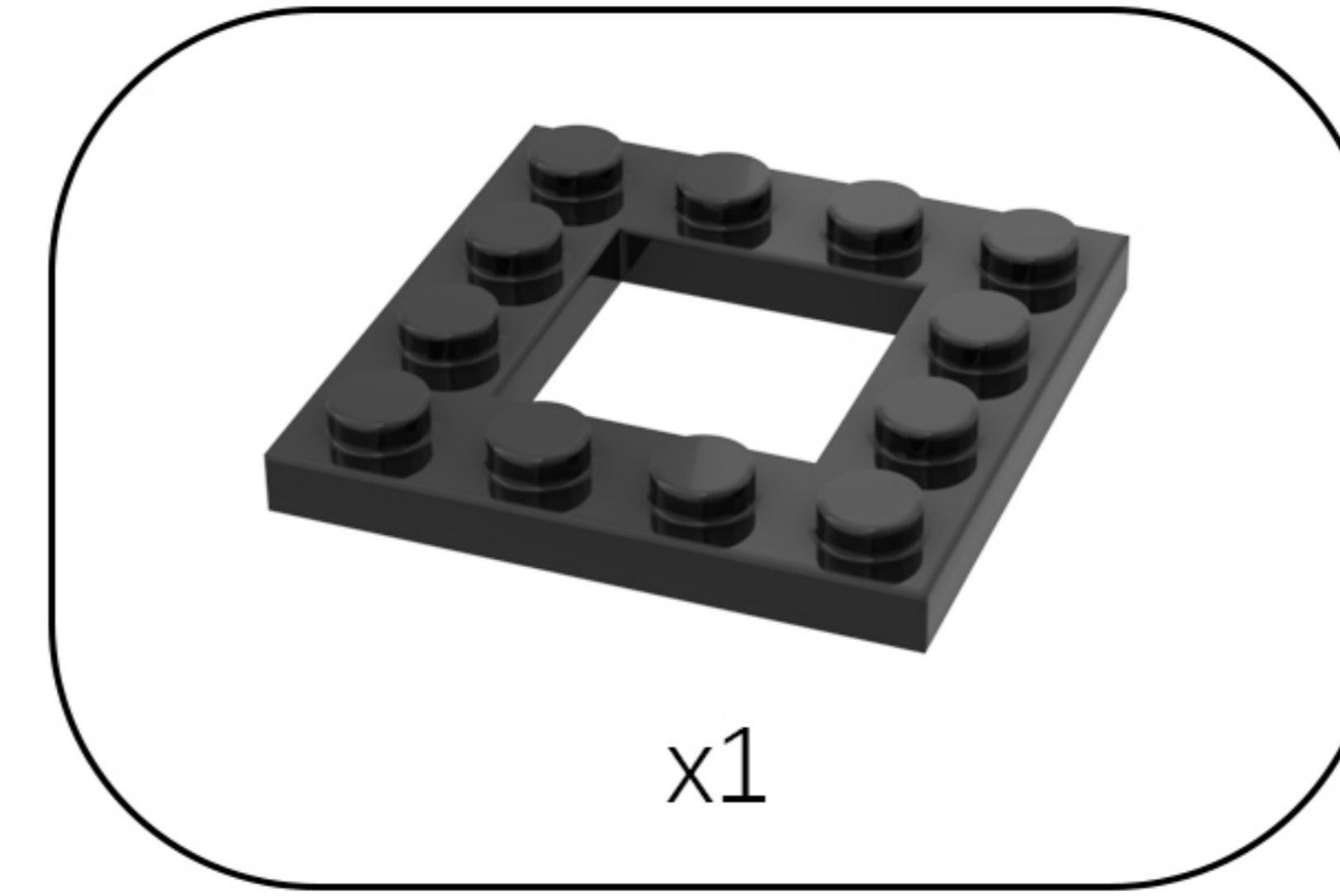

45

EN: Rotate the model to its back side.

DE: Drehen Sie das Modell auf die Rückseite.

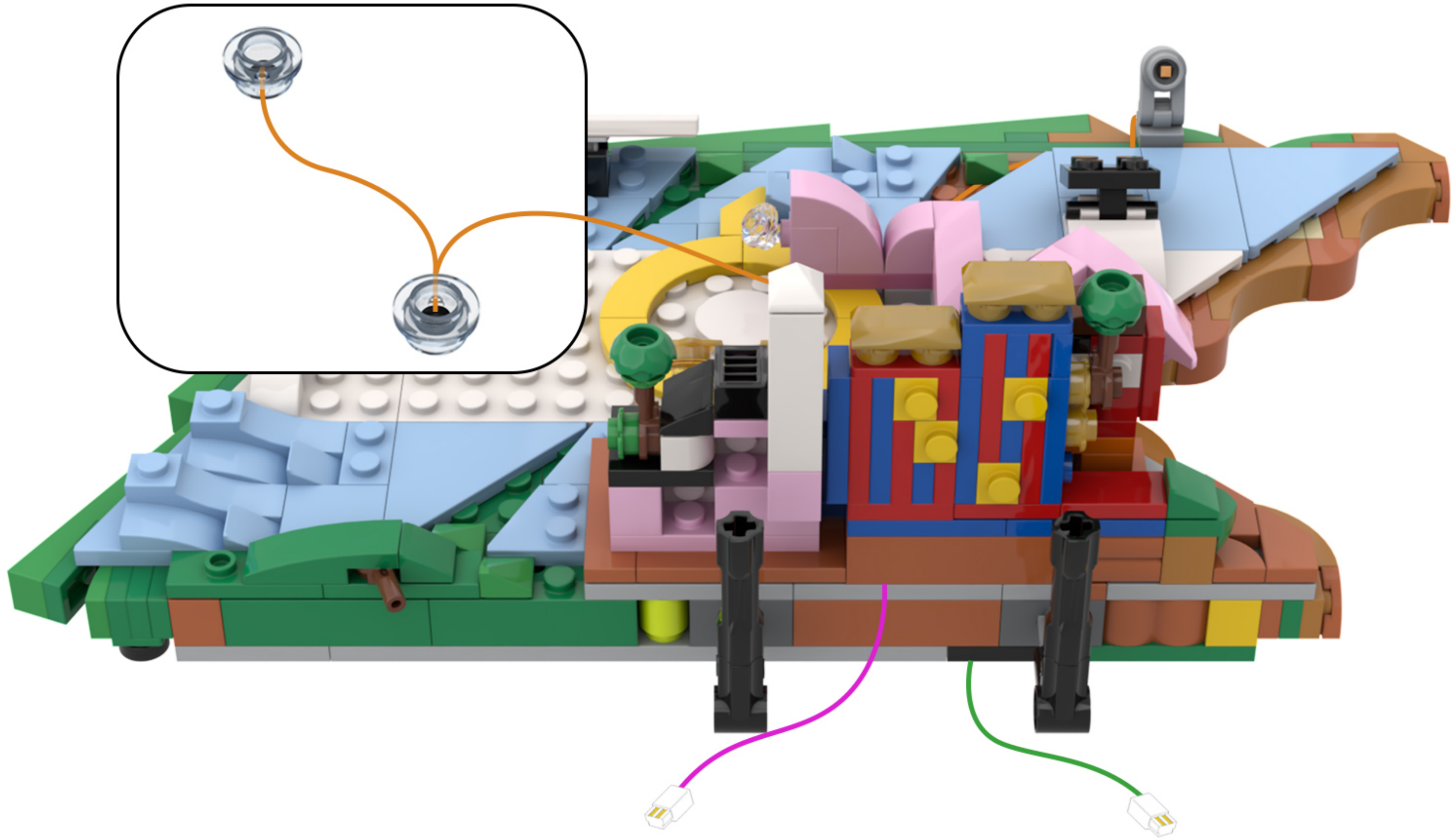

46

EN: Locate the two light wires in the diagram.

DE: Suchen Sie die beiden Lichtkabel in der Abbildung.

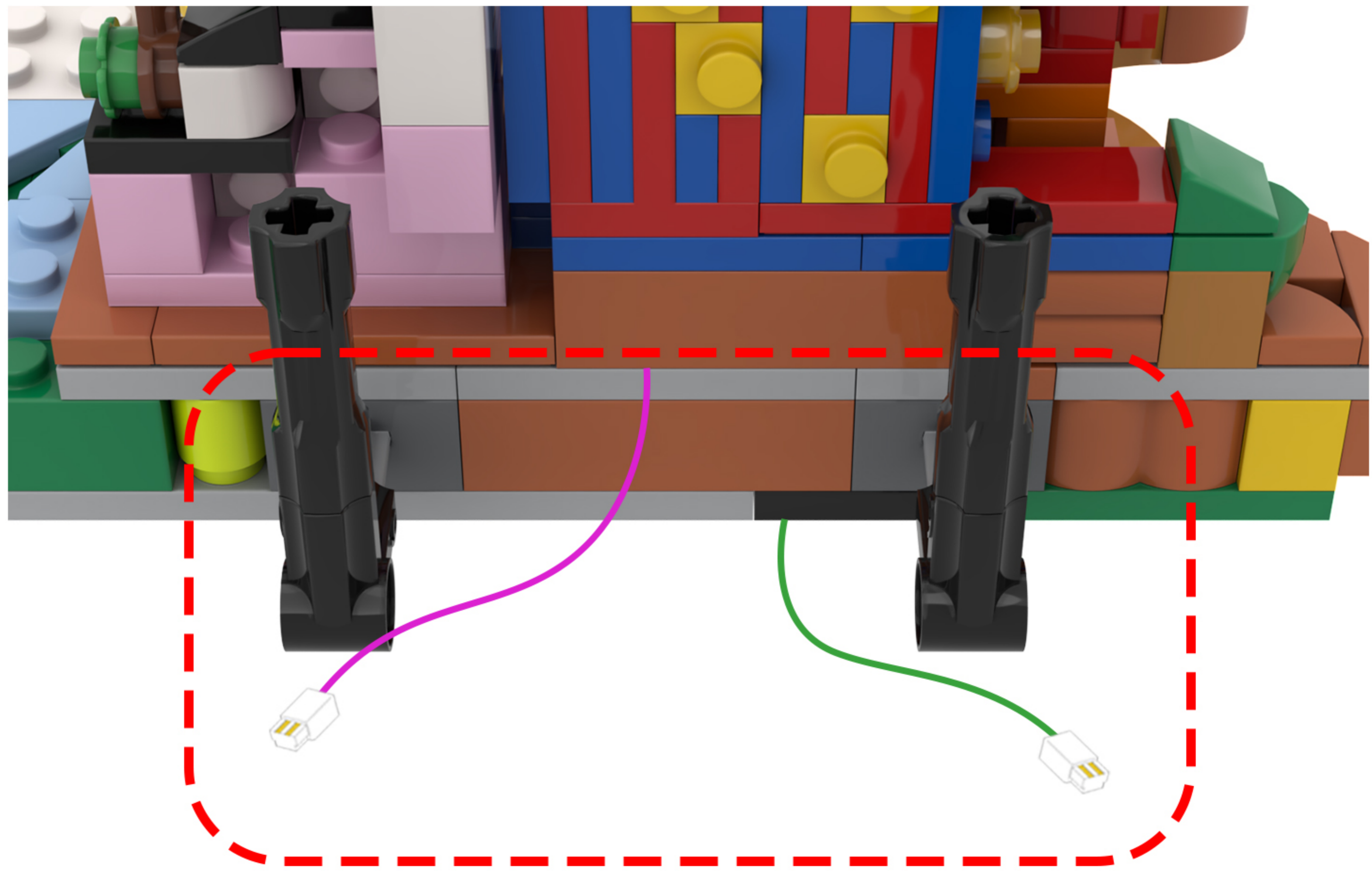

47

EN: Twist the two strands of string lights together.

DE: Verdrehen Sie die beiden Lichterketten miteinander.

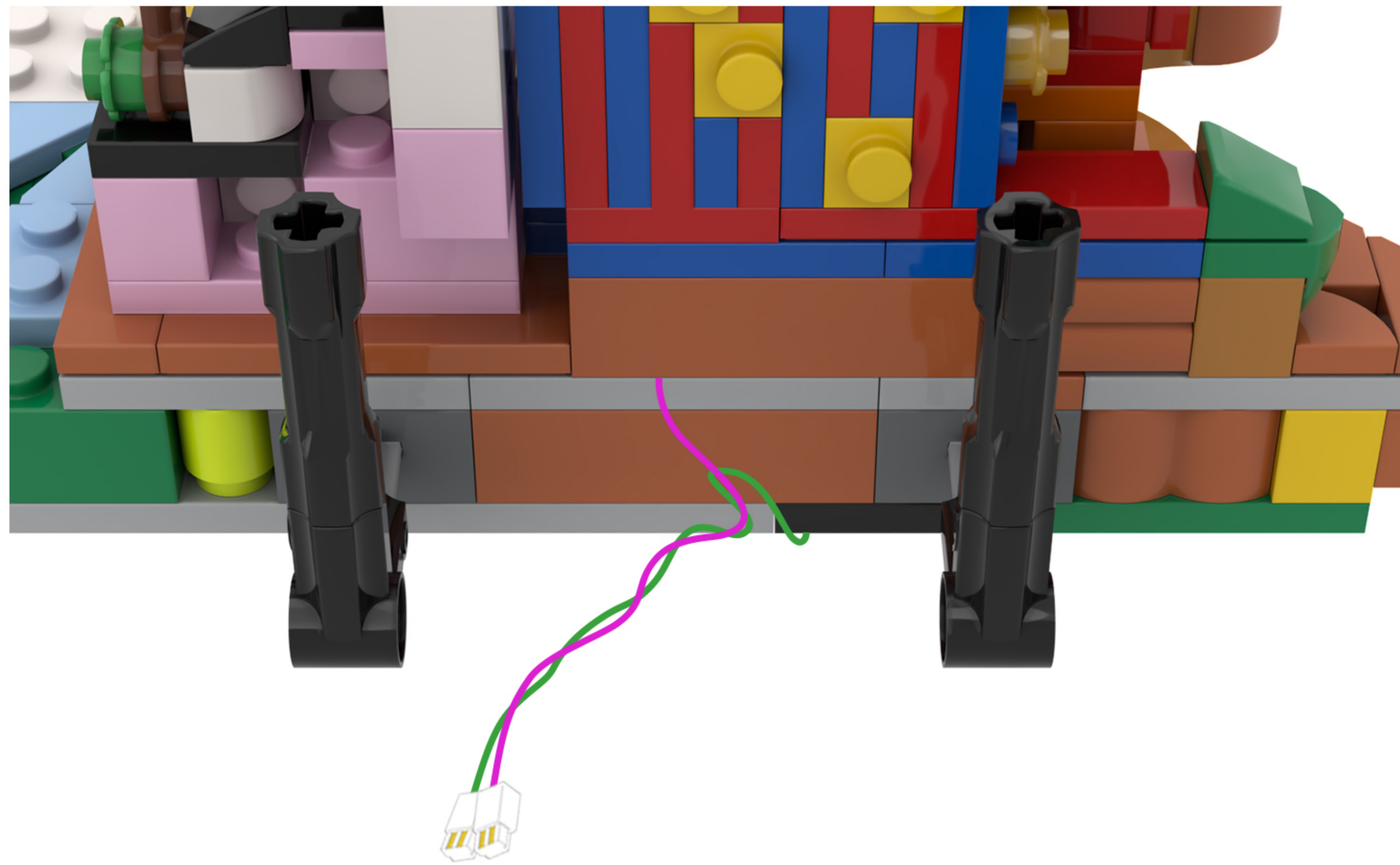

48

EN: Adjust your perspective.

DE: Ändern Sie Ihre Perspektive.

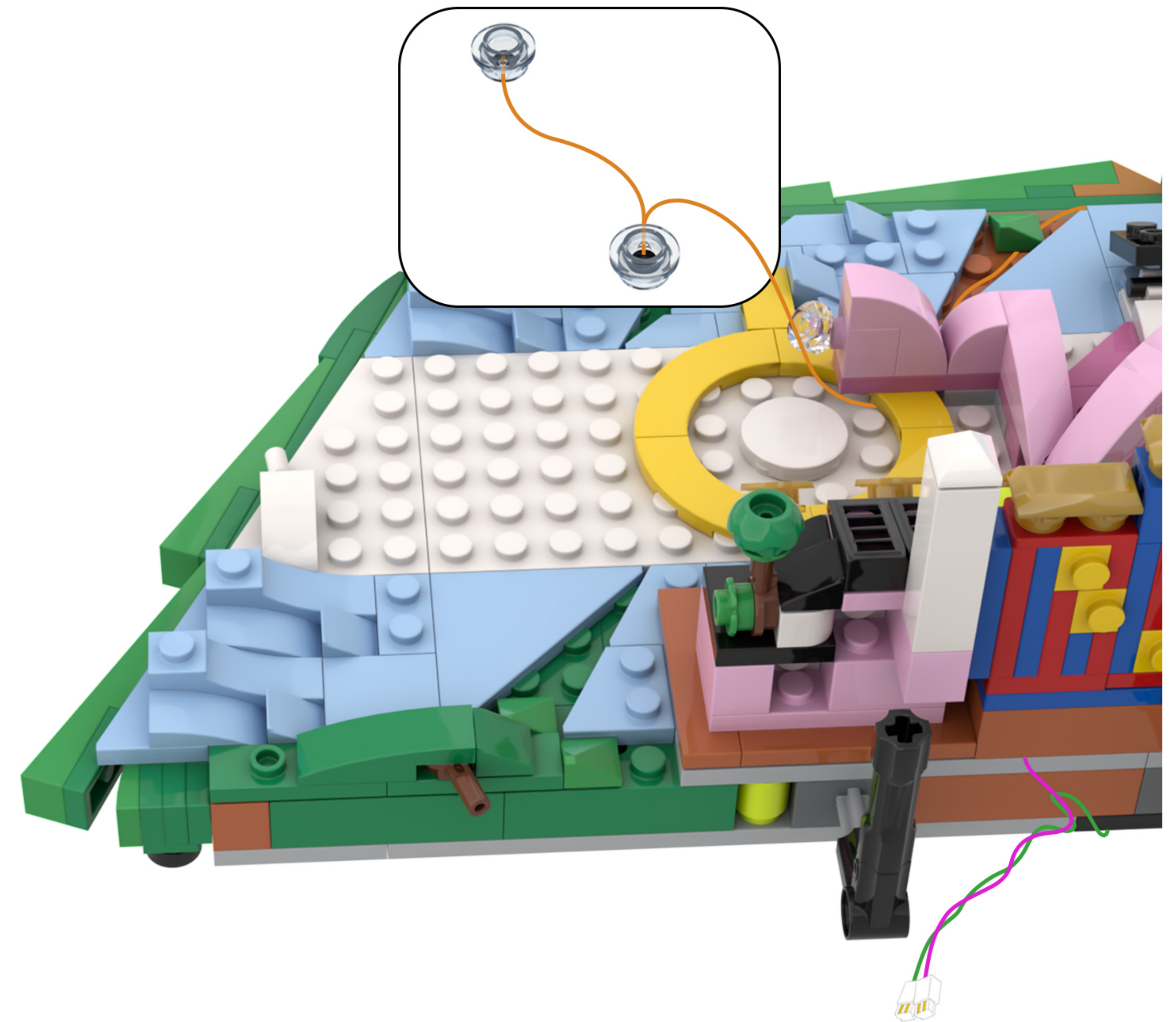

49

EN: Take the building block with the lights attached and secure it in its original position.

DE: Nimm den Baustein mit den daran befestigten Lichtern und befestige ihn wieder an seiner ursprünglichen Position.

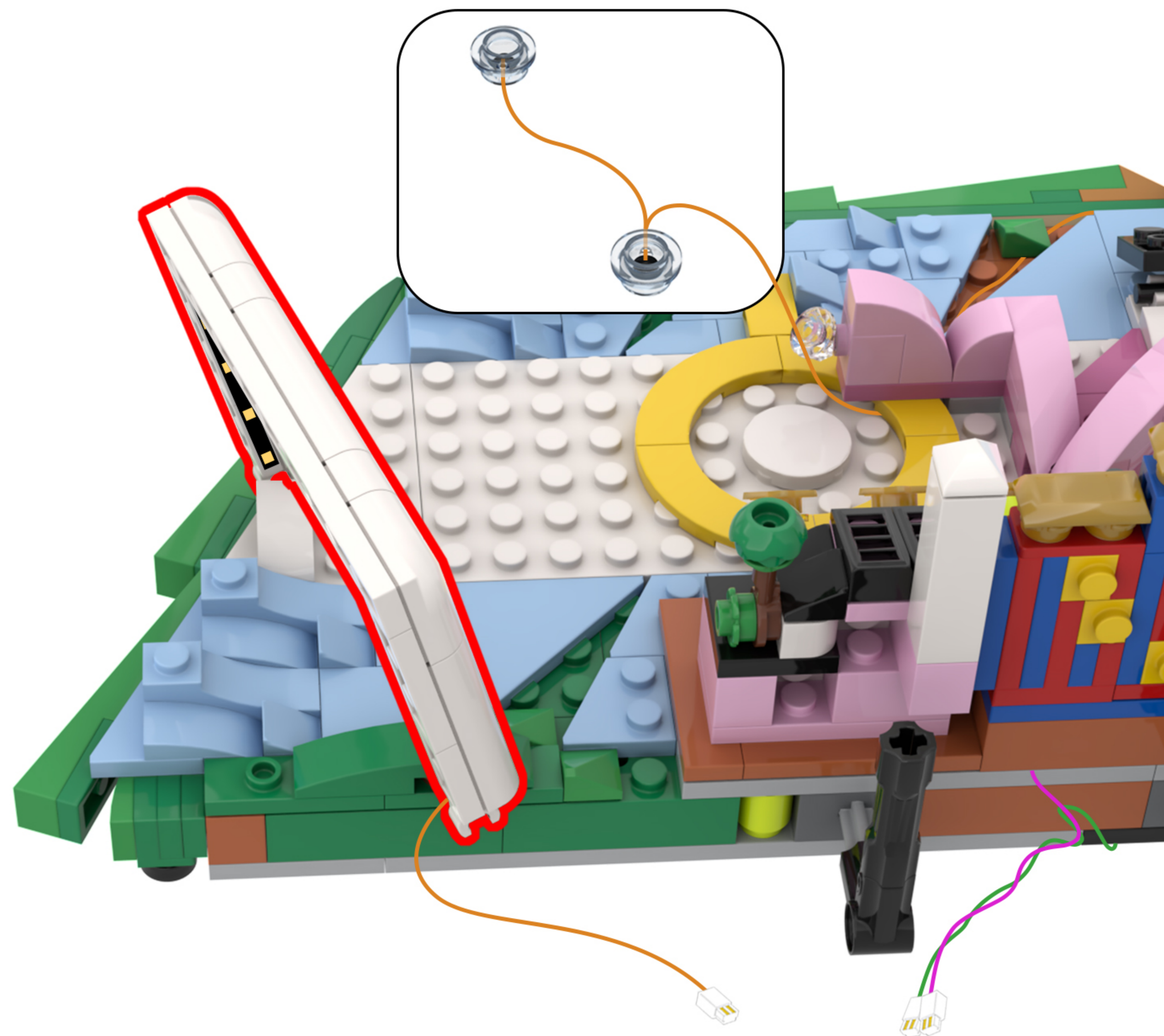
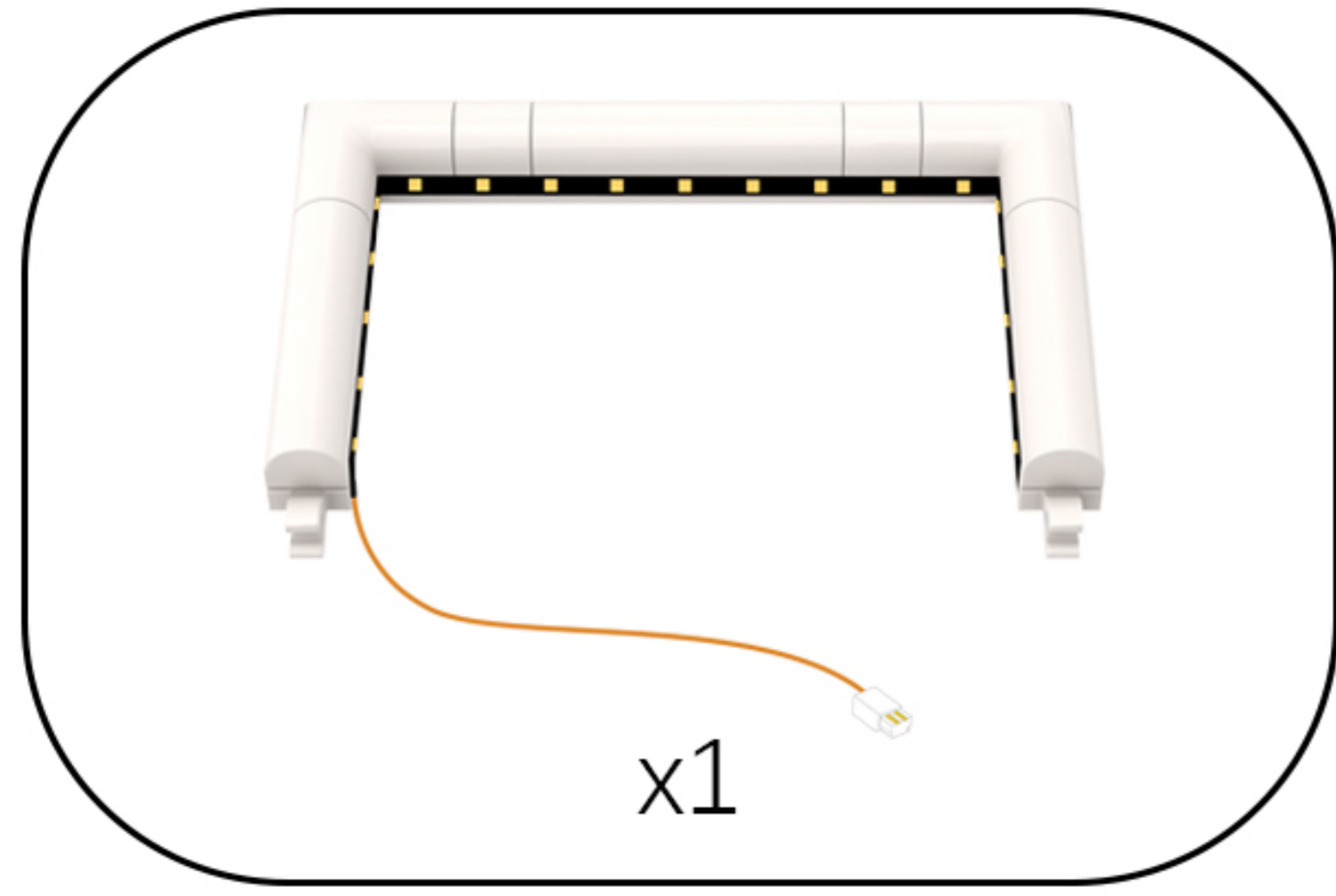

50

EN: Take the building block with the lights attached and secure it in its original position.

DE: Nimm den Baustein mit den daran befestigten Lichtern und befestige ihn wieder an seiner ursprünglichen Position.

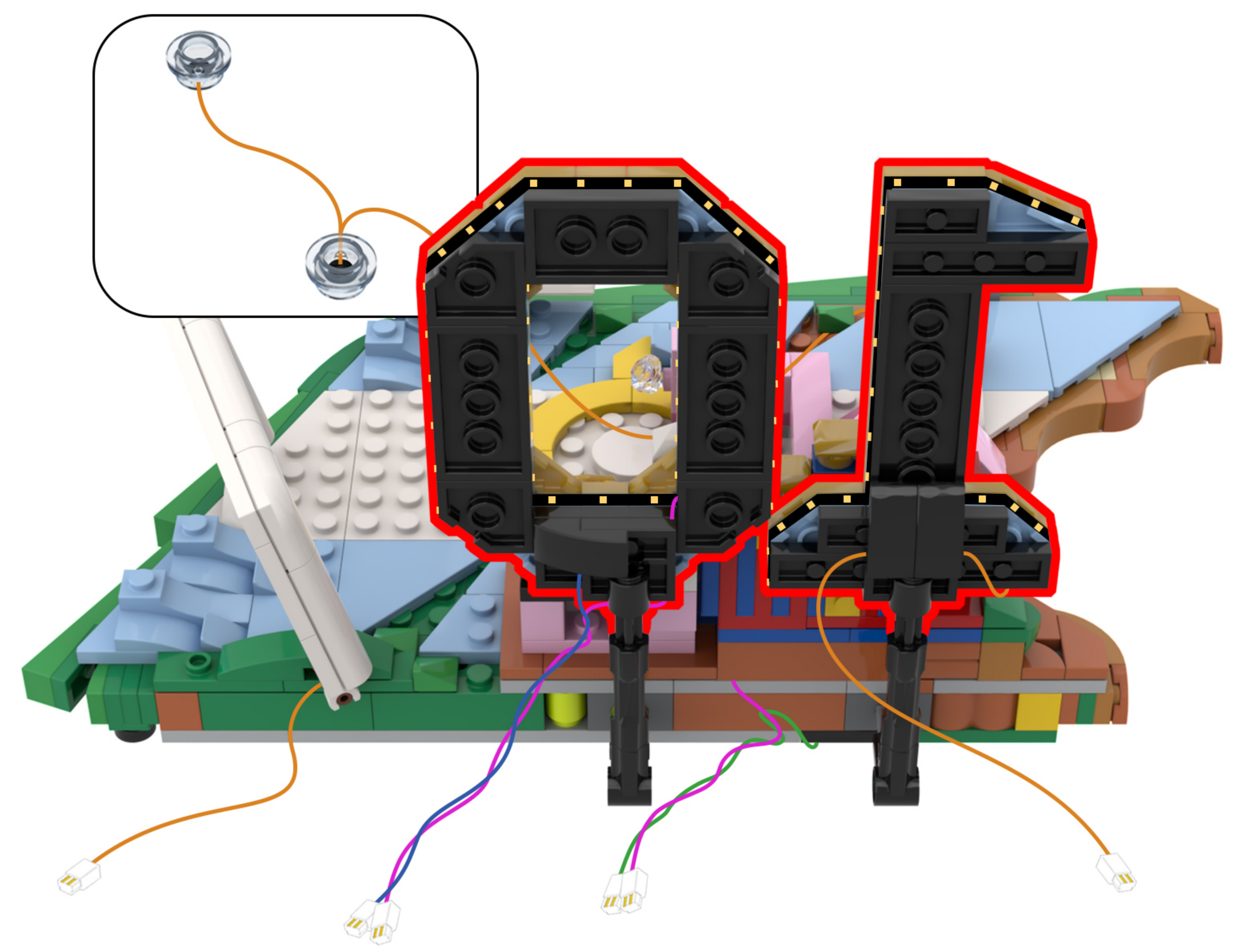
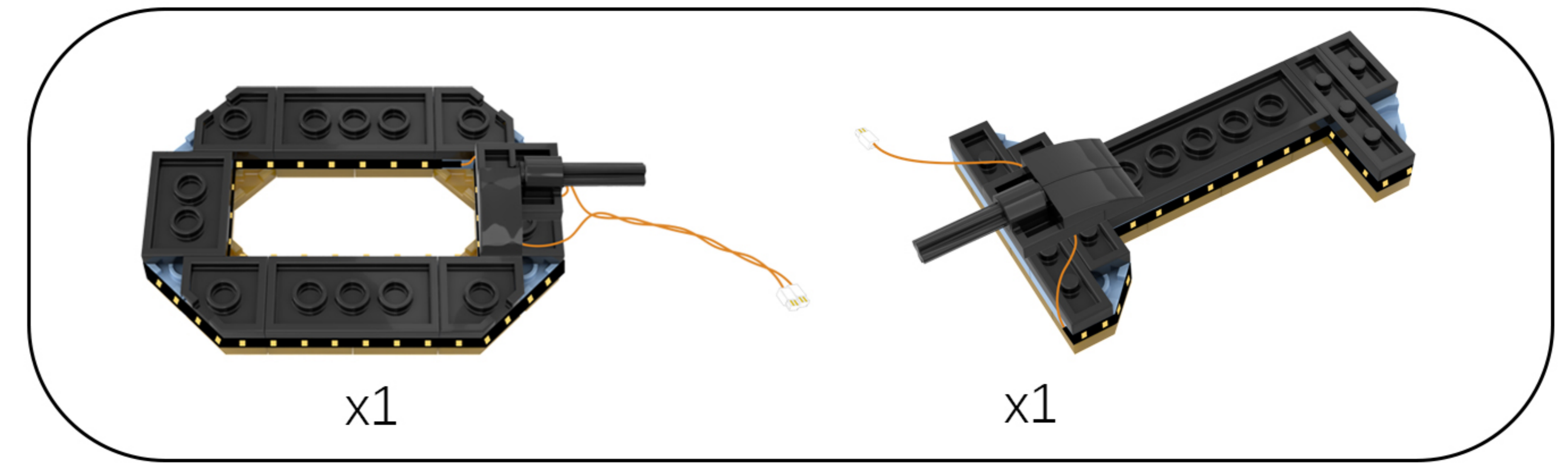

51

EN: Locate the three light wires in the diagram.

DE: Suchen Sie die drei Lichtkabel in der Abbildung.

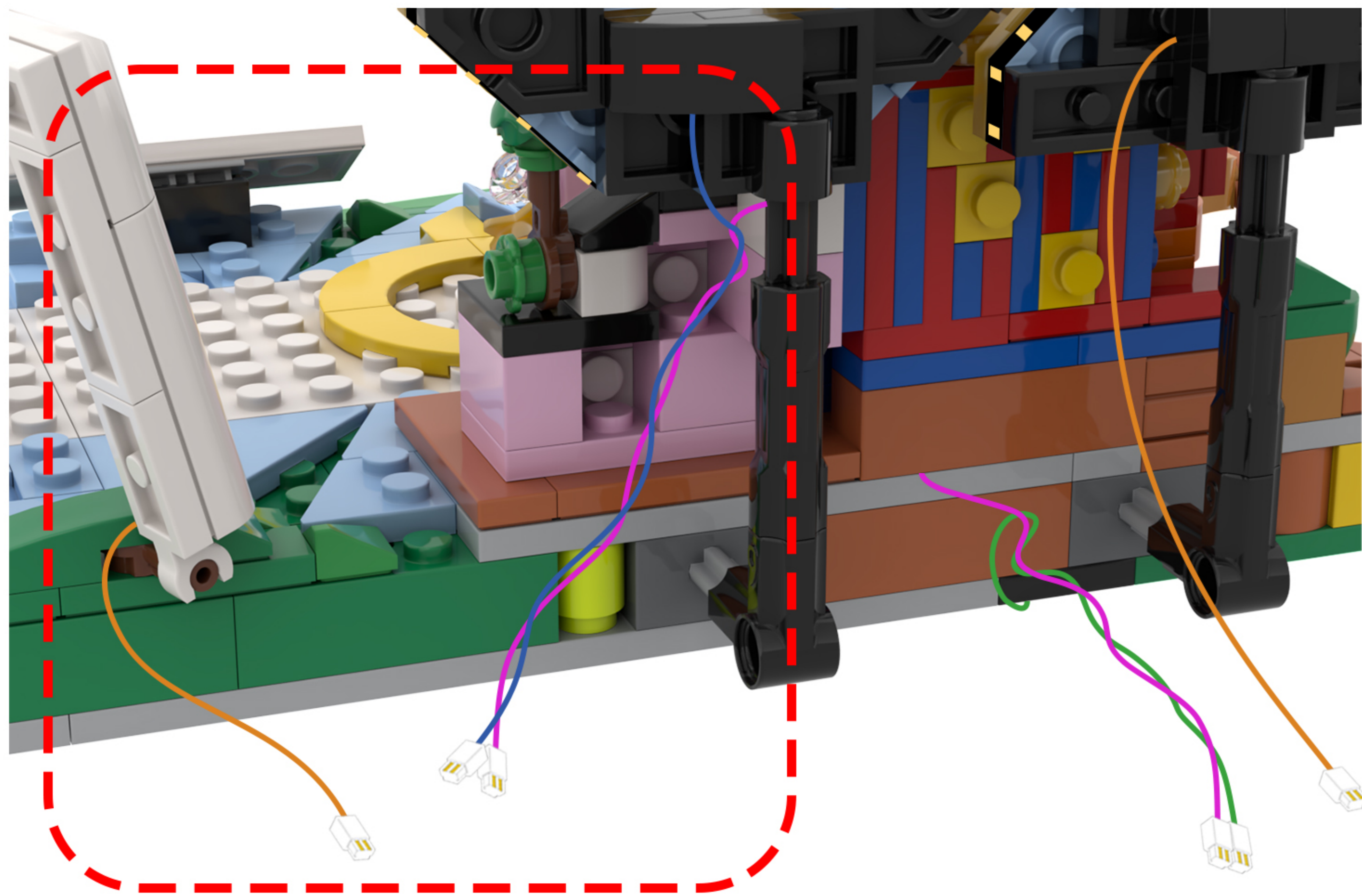

52

EN: Thread the wires from the three string lights through the holes in the building blocks.

DE: Führen Sie die Kabel der drei Lichterketten durch die Löcher in den Bausteinen.

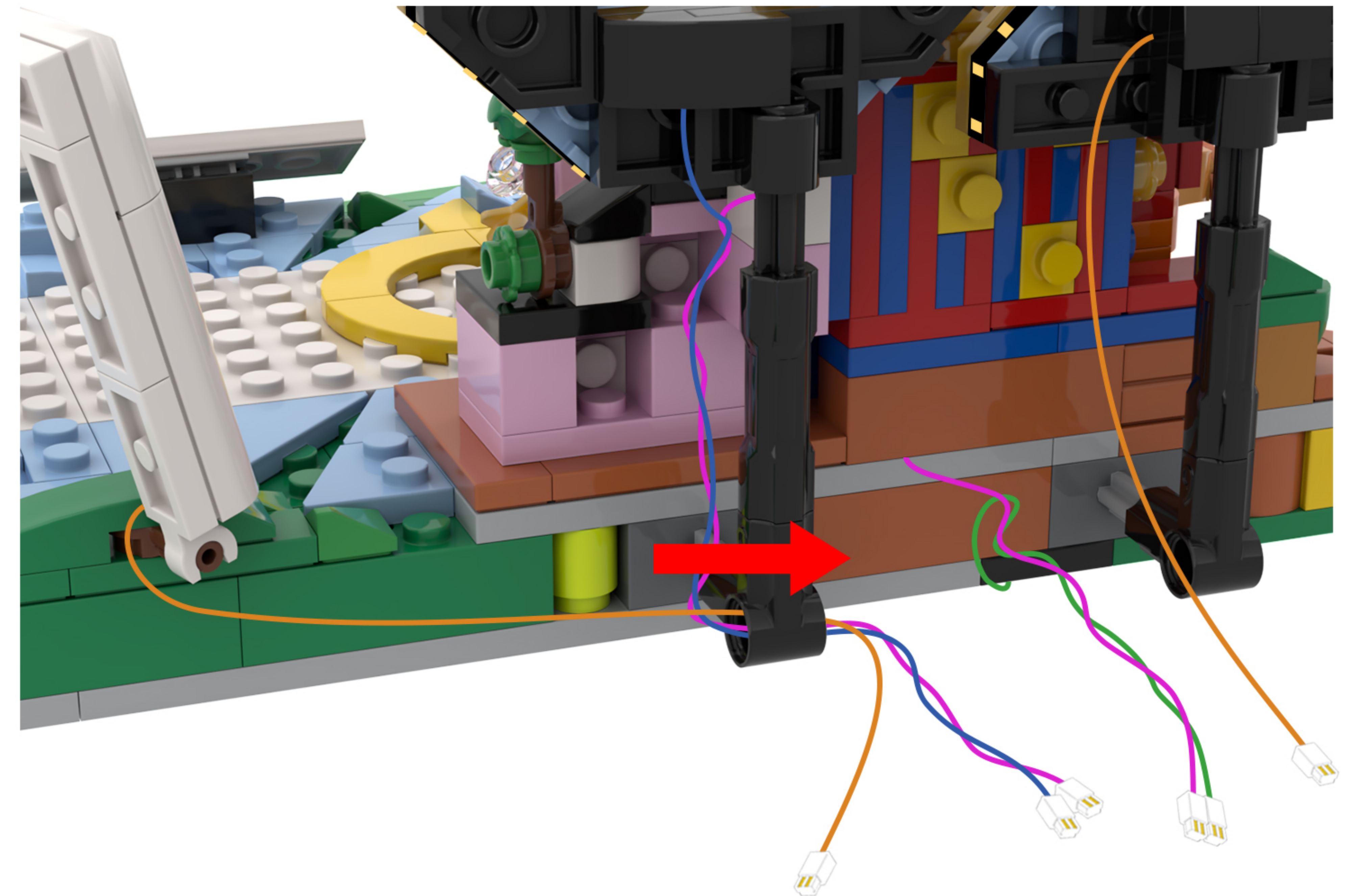

53

EN: Locate this light cord in the diagram.

DE: Suchen Sie dieses Lichtkabel in der Abbildung.

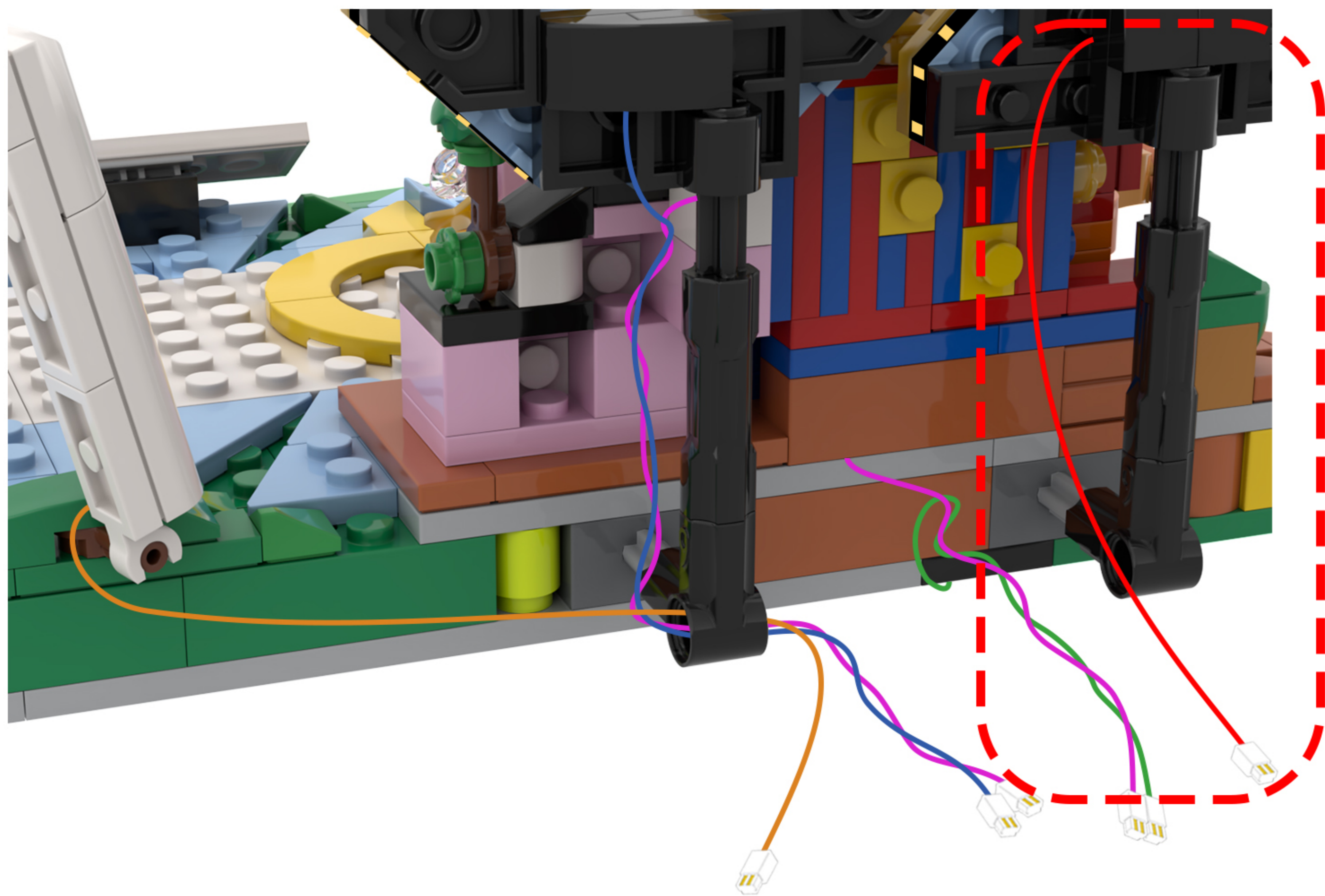

54

EN: Thread the lamp cord through the holes in the building blocks.

DE: Führen Sie das Lampenkabel durch die Löcher in den Bausteinen.

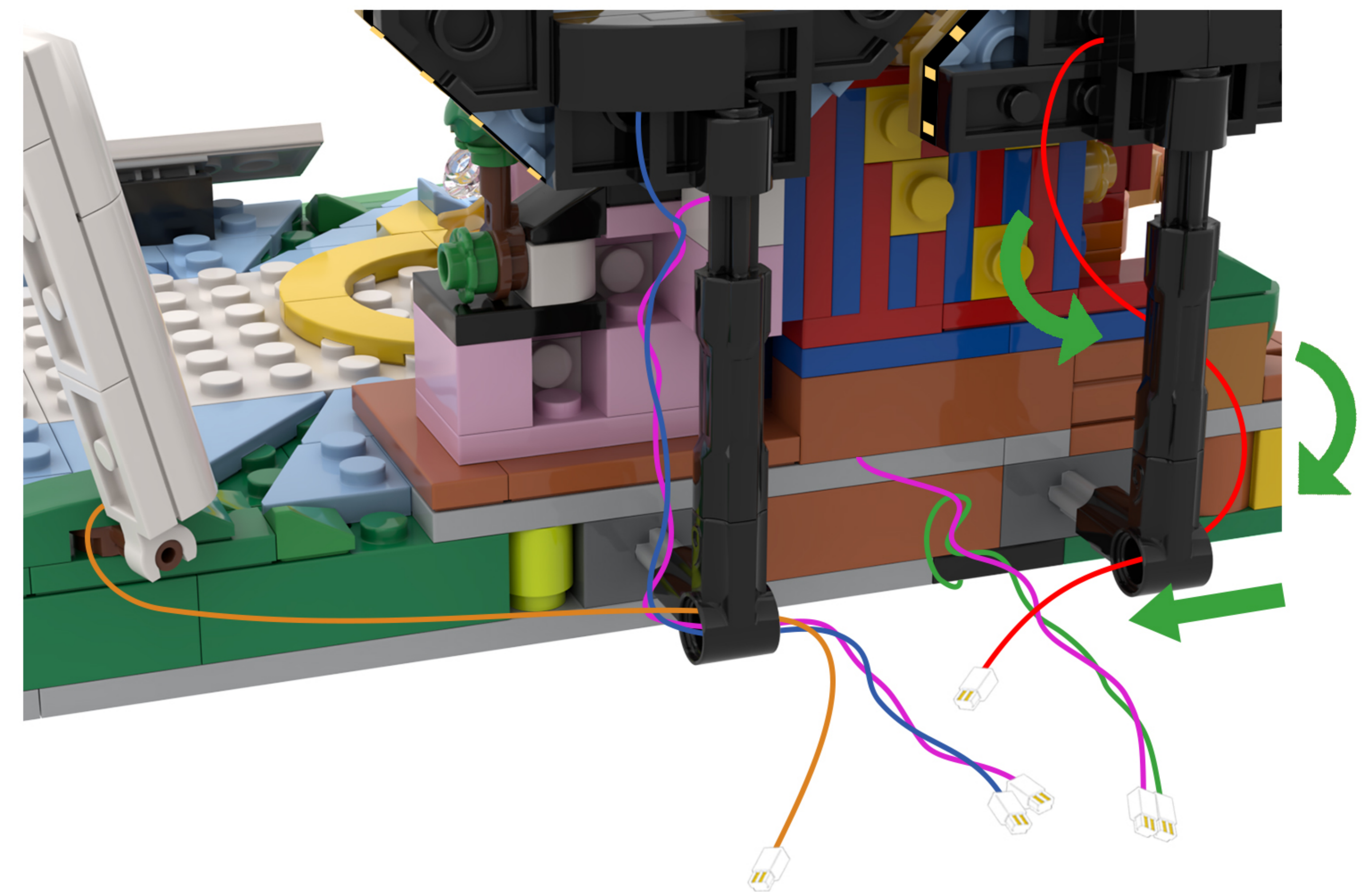

55

EN: Find the wires for the six string lights shown in the picture.

DE: Finde die Kabel für die sechs Lichterketten, die auf dem Bild zu sehen sind.

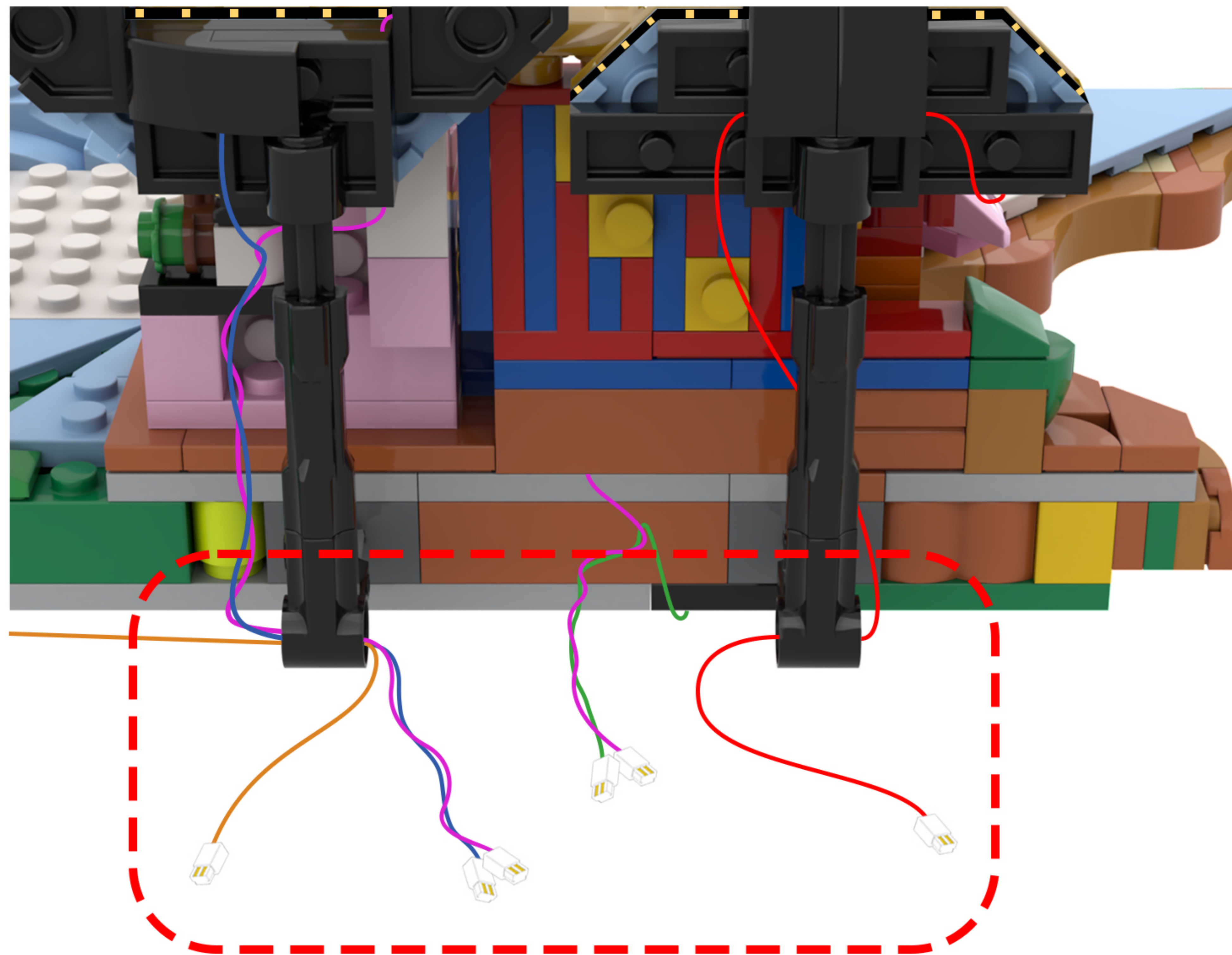

56

EN: Twist the wires from the six string lights together.

DE: Verdrehen Sie die Drähte der sechs Lichterketten miteinander.

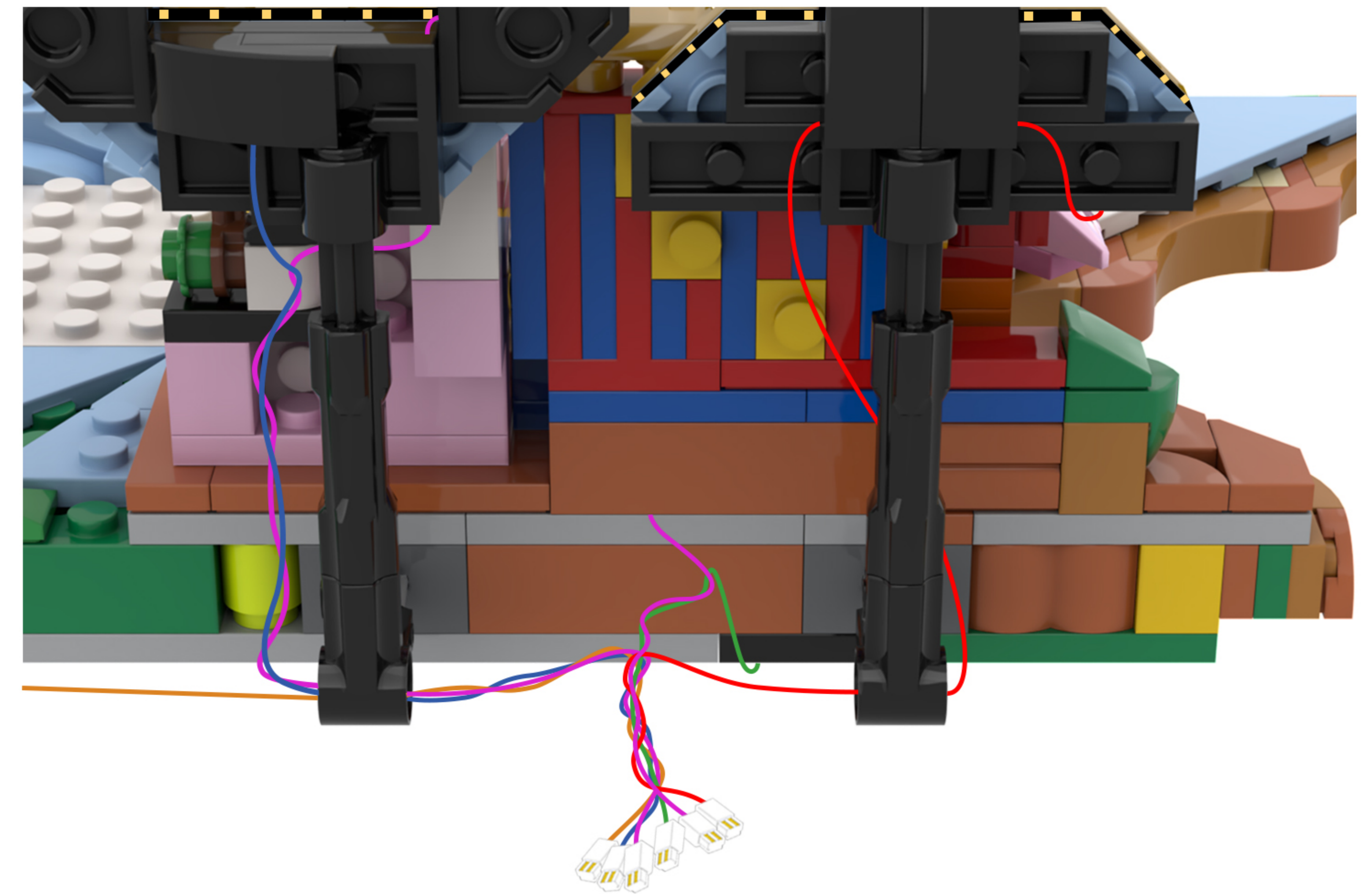

57

EN: Take the expansion board out of Bag 3 and connect the six light wires to the expansion board one by one.

DE: Nehmen Sie die Erweiterungsplatine aus Beutel 3 und schließen Sie die sechs Lichtkabel nacheinander an die Erweiterungsplatine an.

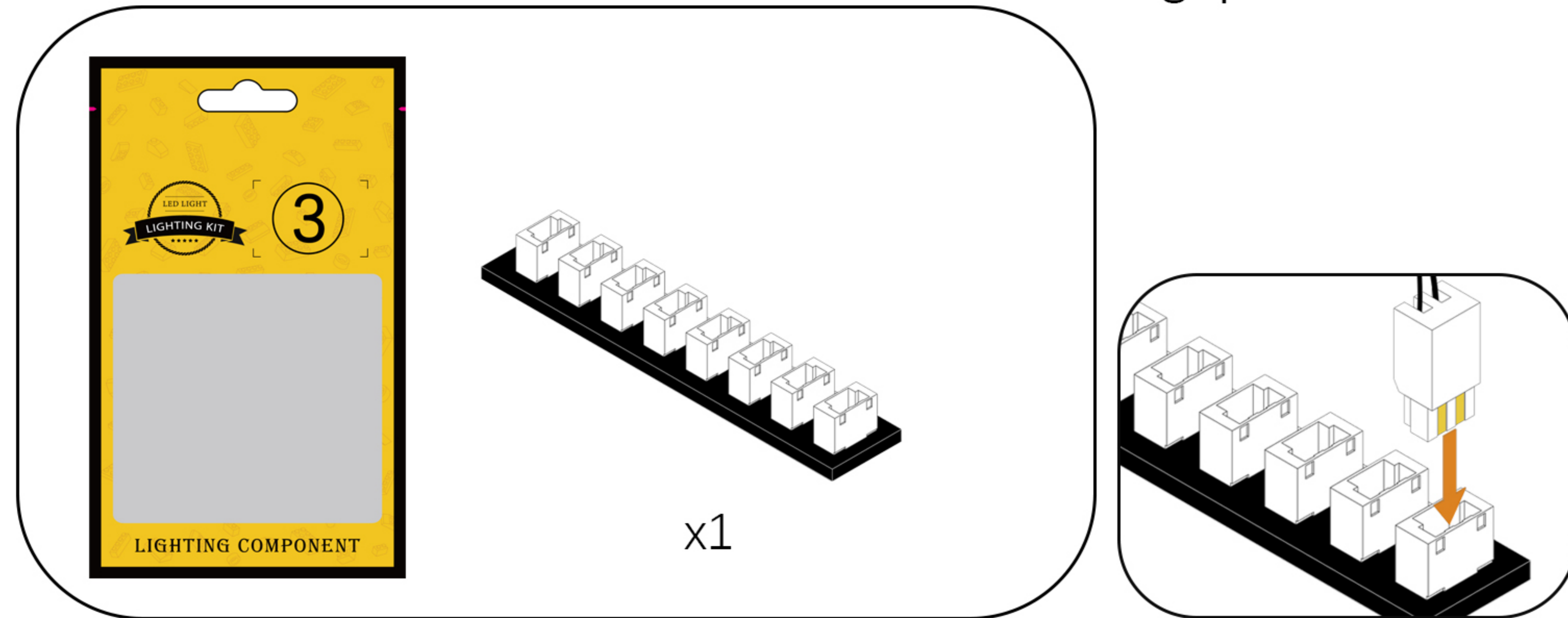

58

EN: Take the USB power cable out of the box and connect it to the expansion board.

DE: Nehmen Sie das USB-Stromkabel aus der Verpackung und schließen Sie es an die Erweiterungskarte an.

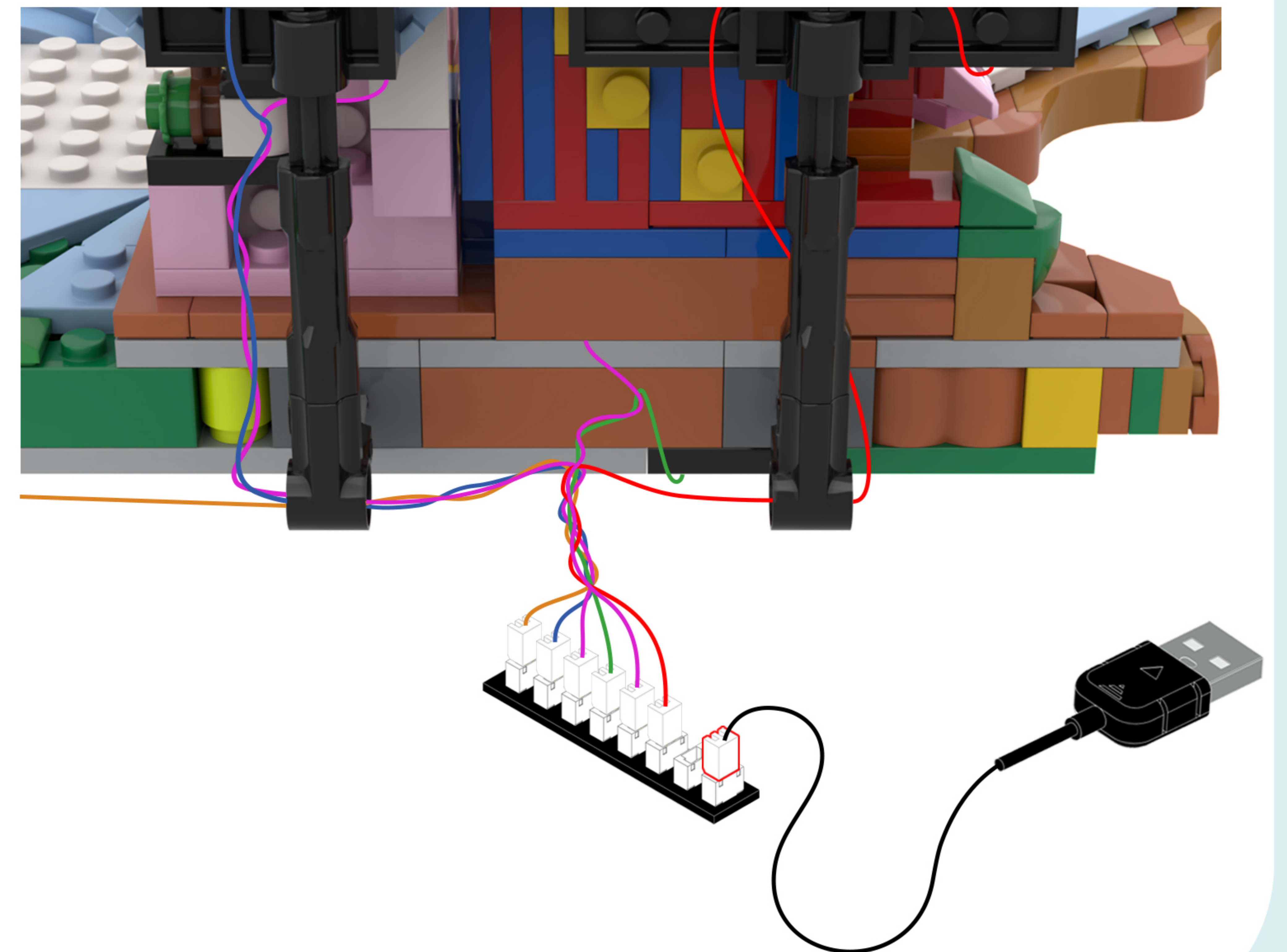
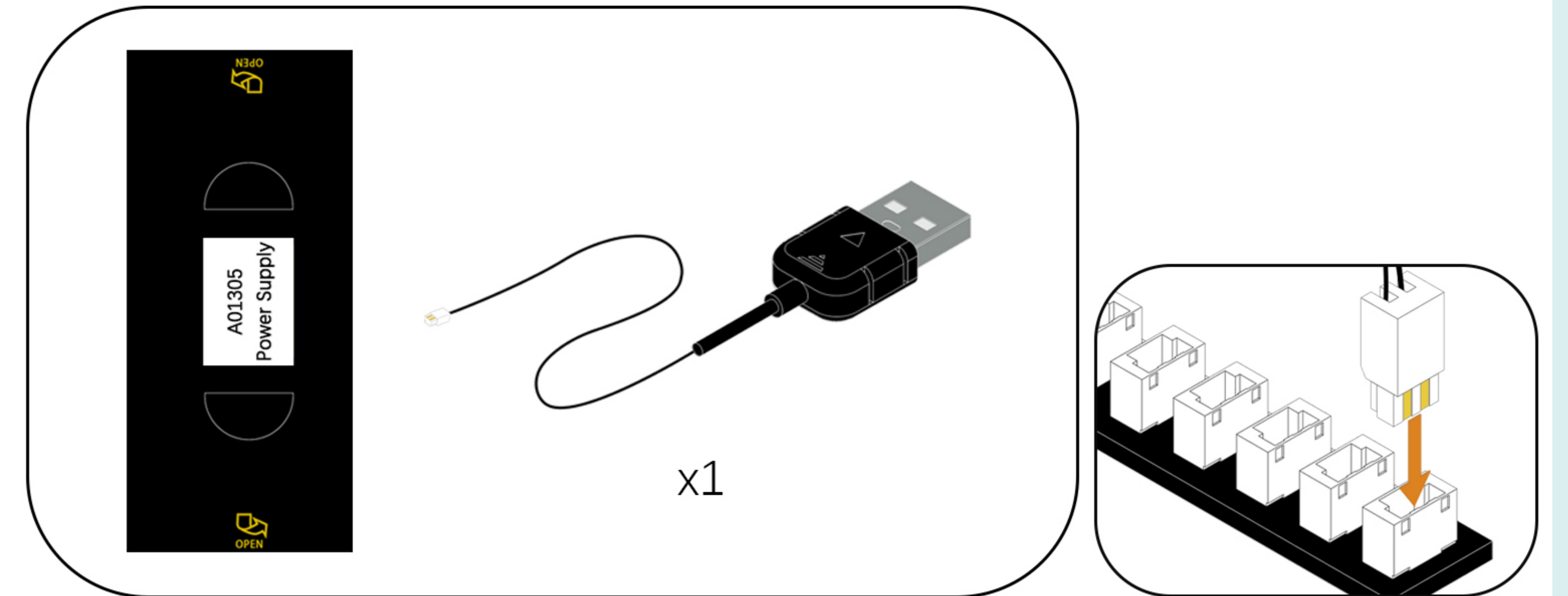

59

EN: Peel off the adhesive backing of the expansion board and attach it to the location shown in the illustration.

DE: Entfernen Sie die Schutzfolie von der Rückseite der Erweiterungsplatte und kleben Sie sie an die in der Abbildung gezeigte Stelle.

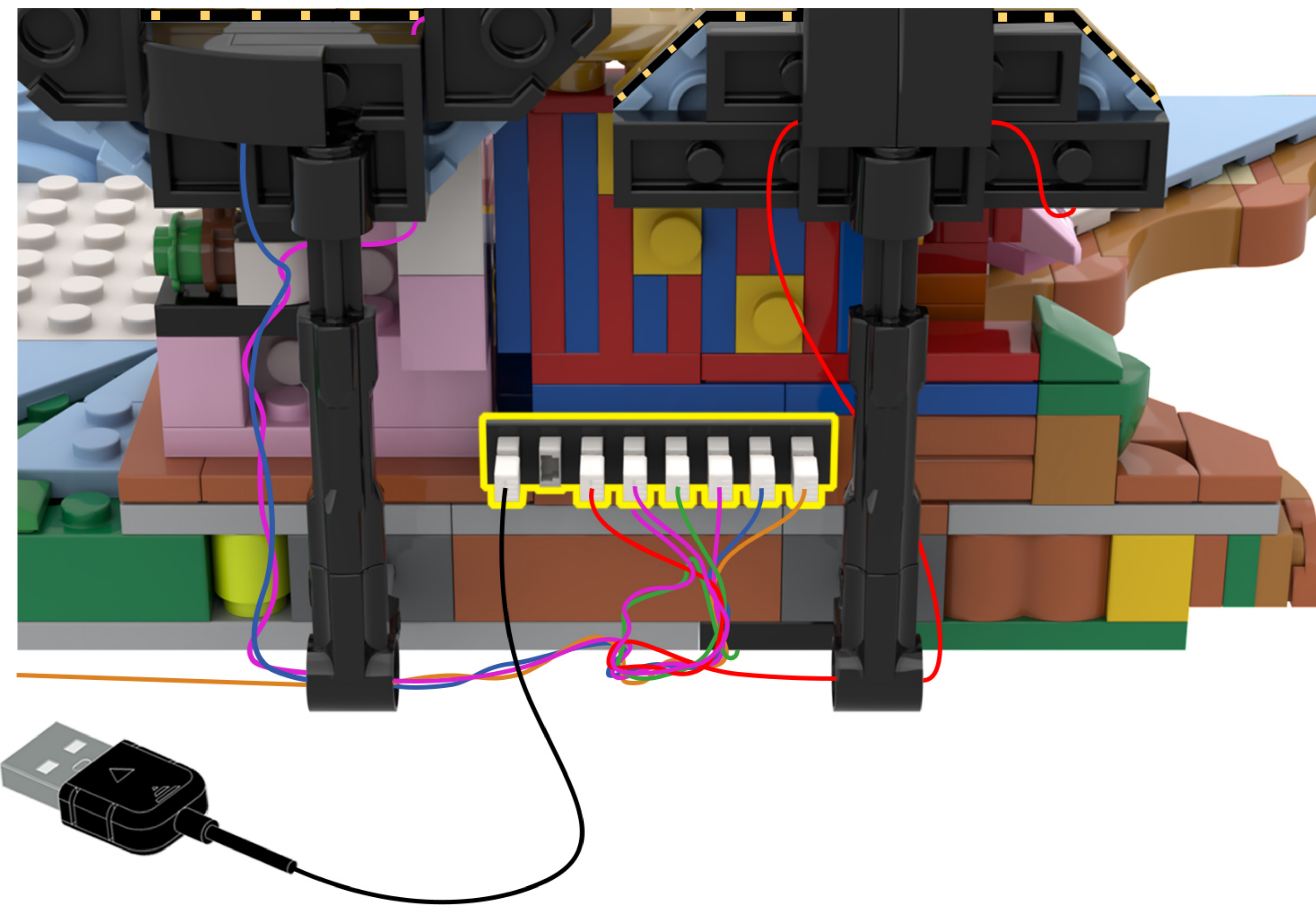
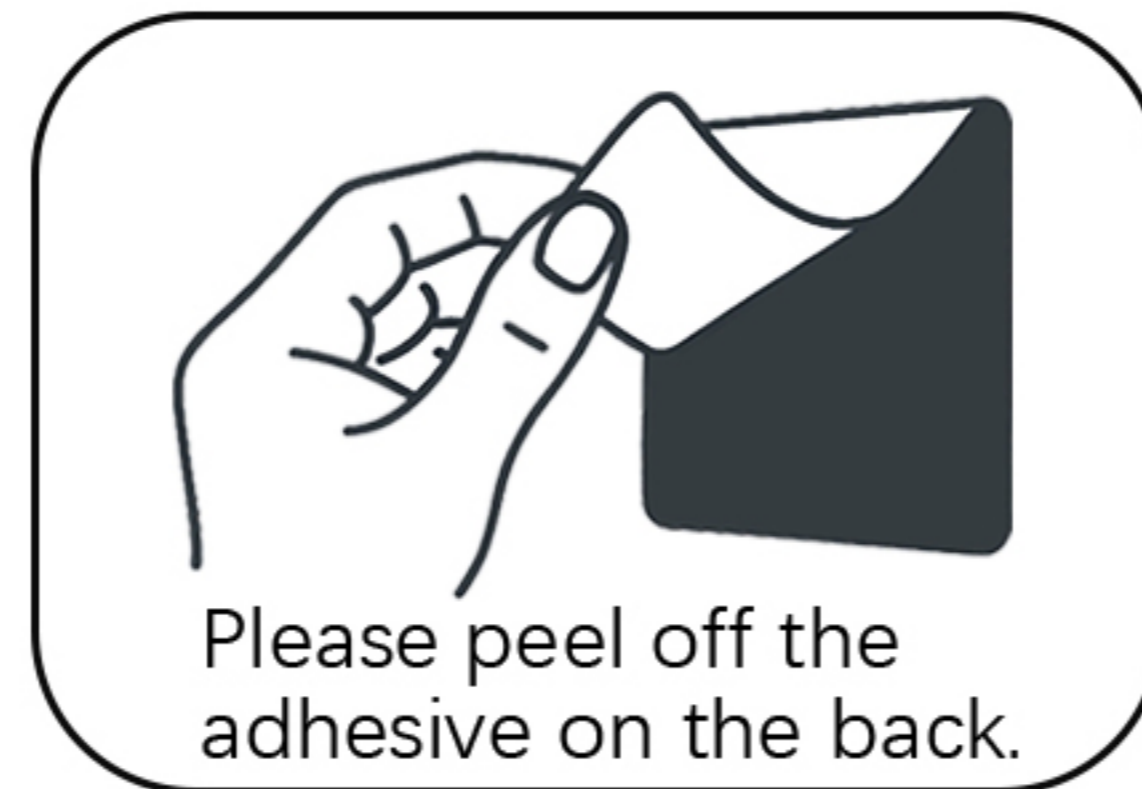

60

EN: Rotate the model to face you, and locate the string of lights from earlier.

DE: Drehen Sie das Modell so, dass es zu Ihnen zeigt, und suchen Sie die Lichterkette von vorhin.

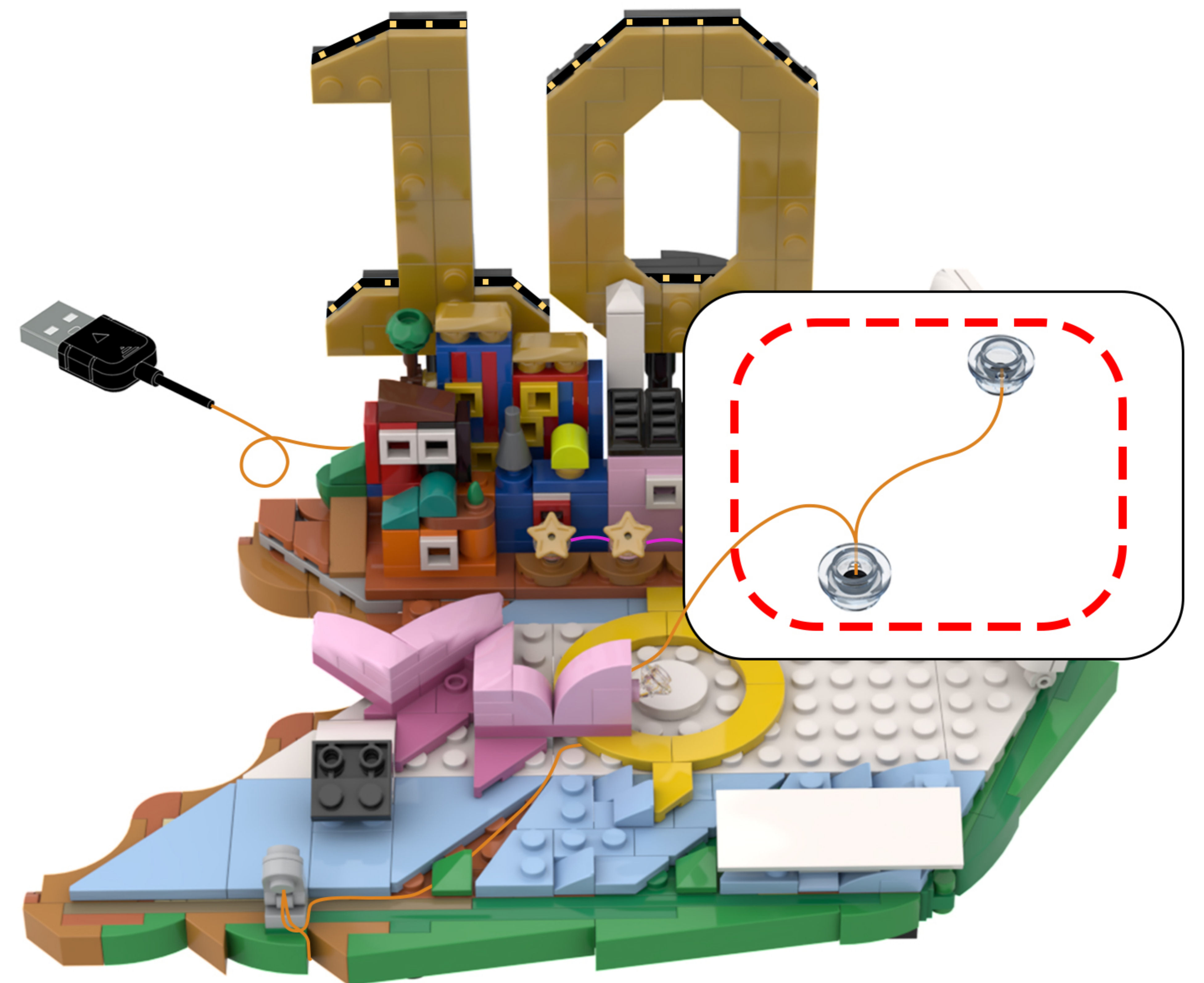

61

EN: Take out the disassembled building blocks and separate them.

DE: Nehmen Sie die zerlegten Bausteine heraus und trennen Sie sie voneinander.

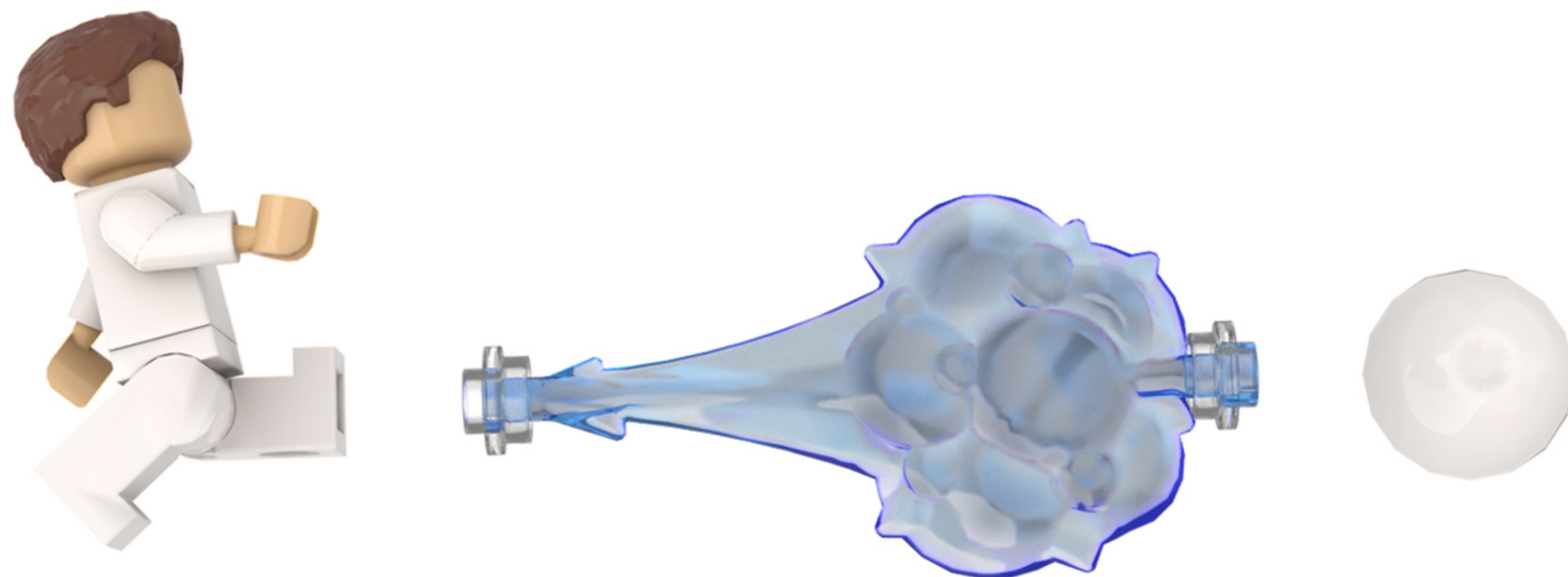
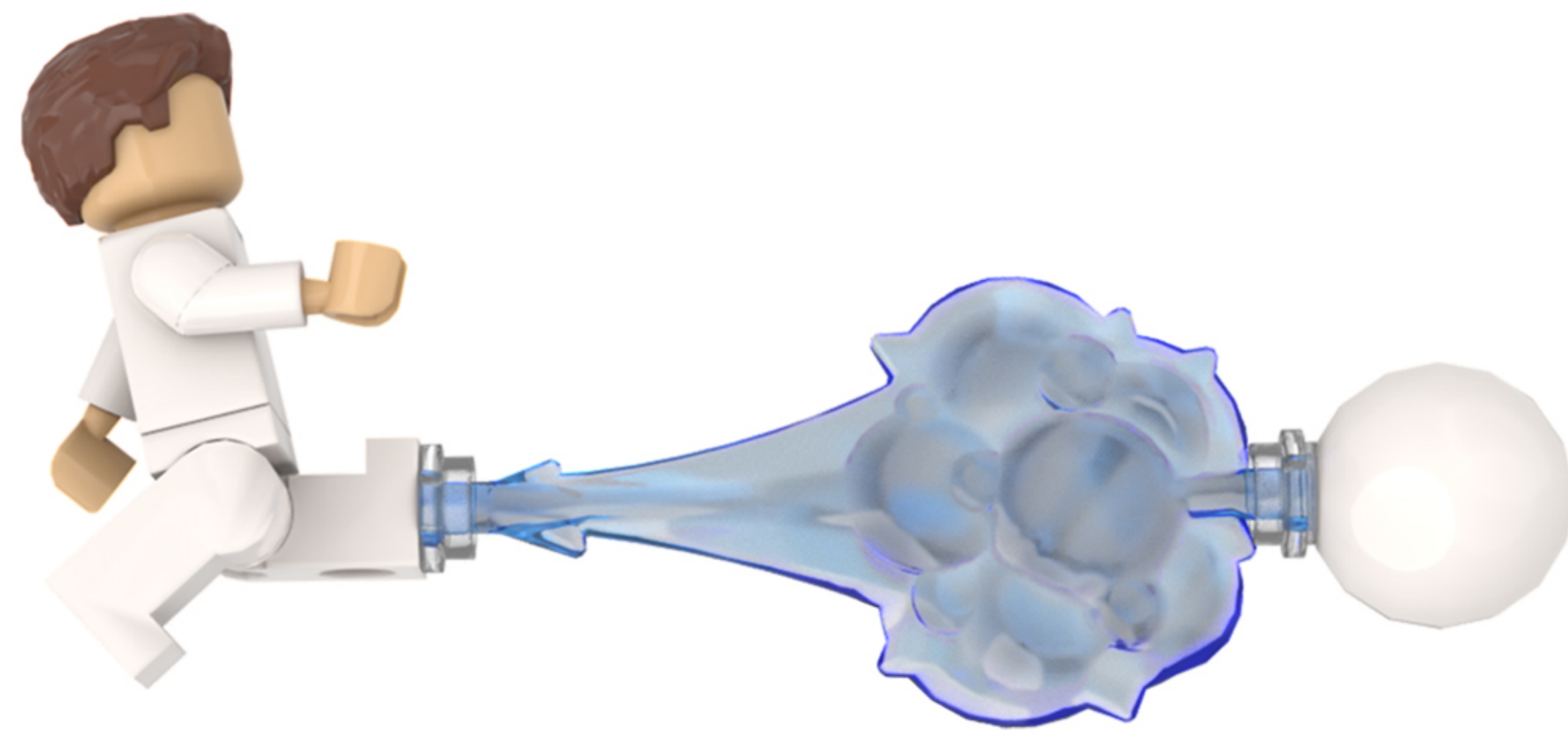
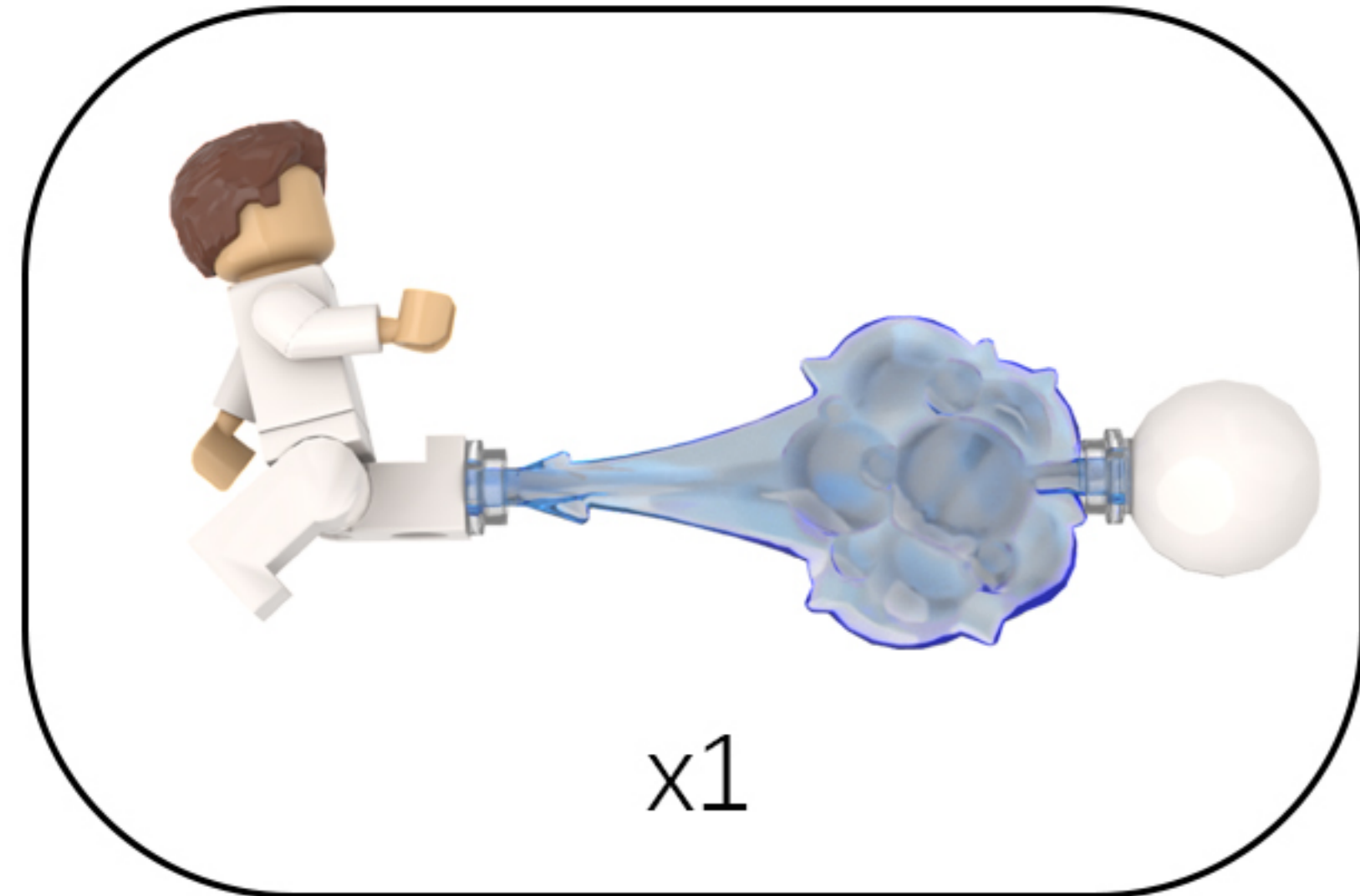

62

EN: Take out the disassembled building blocks and attach the lights from the string one by one to the blocks.

DE: Nimm die zerlegten Bausteine heraus und befestige die Lichter der Lichterkette nacheinander an den Bausteinen.

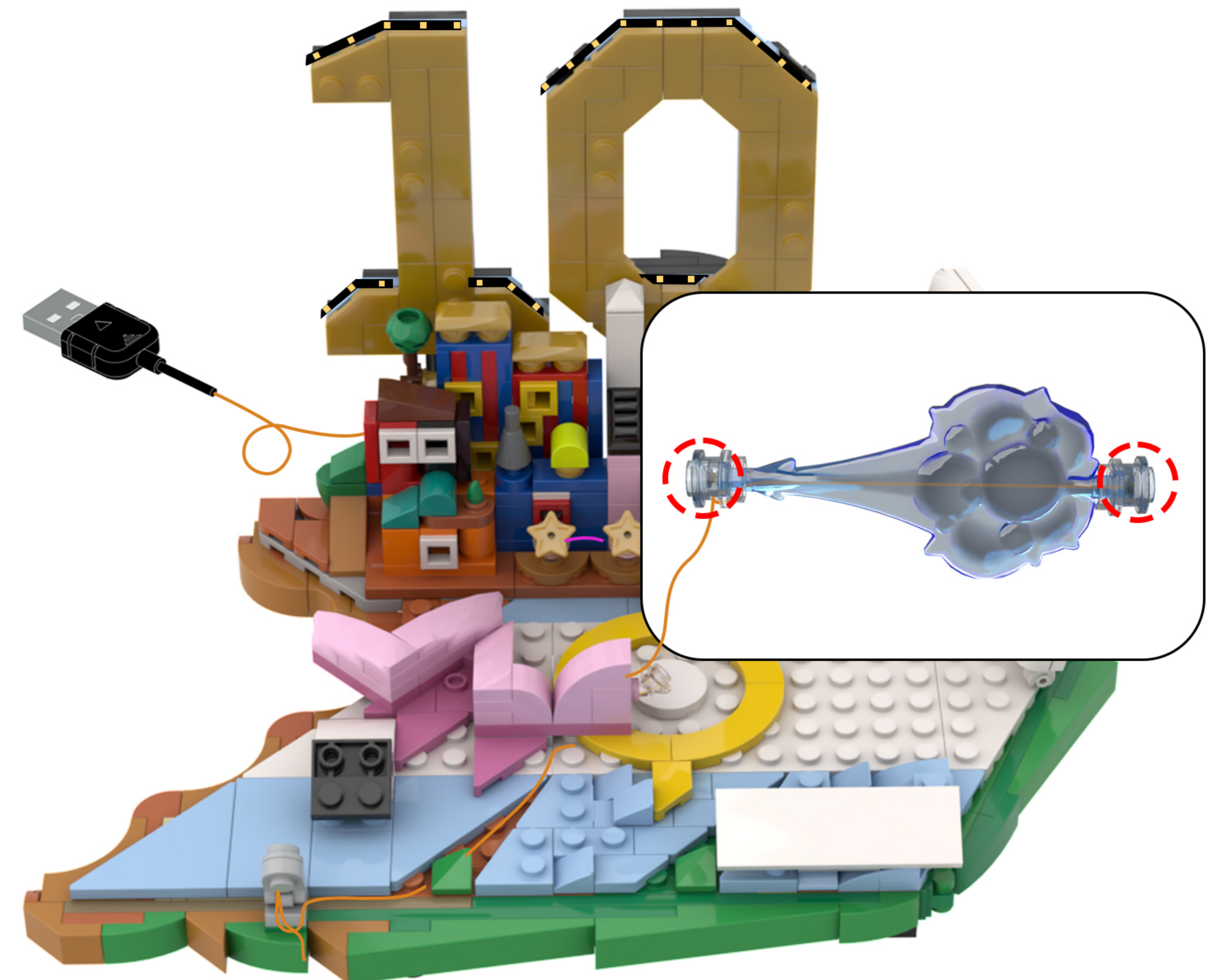
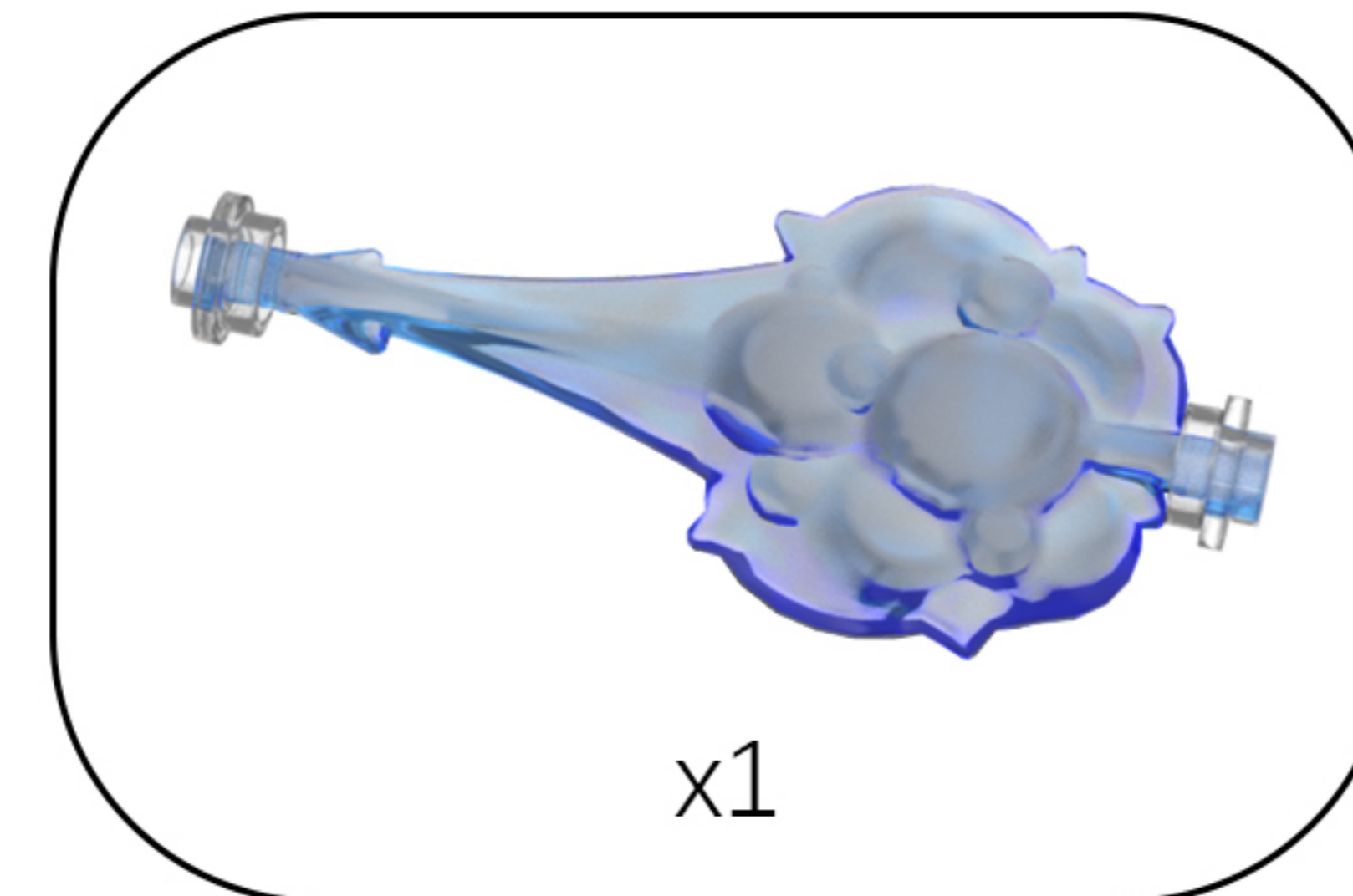

63

EN: Take out the disassembled building blocks and reassemble them.

DE: Nehmen Sie die zerlegten Bausteine heraus und setzen Sie sie wieder zusammen.

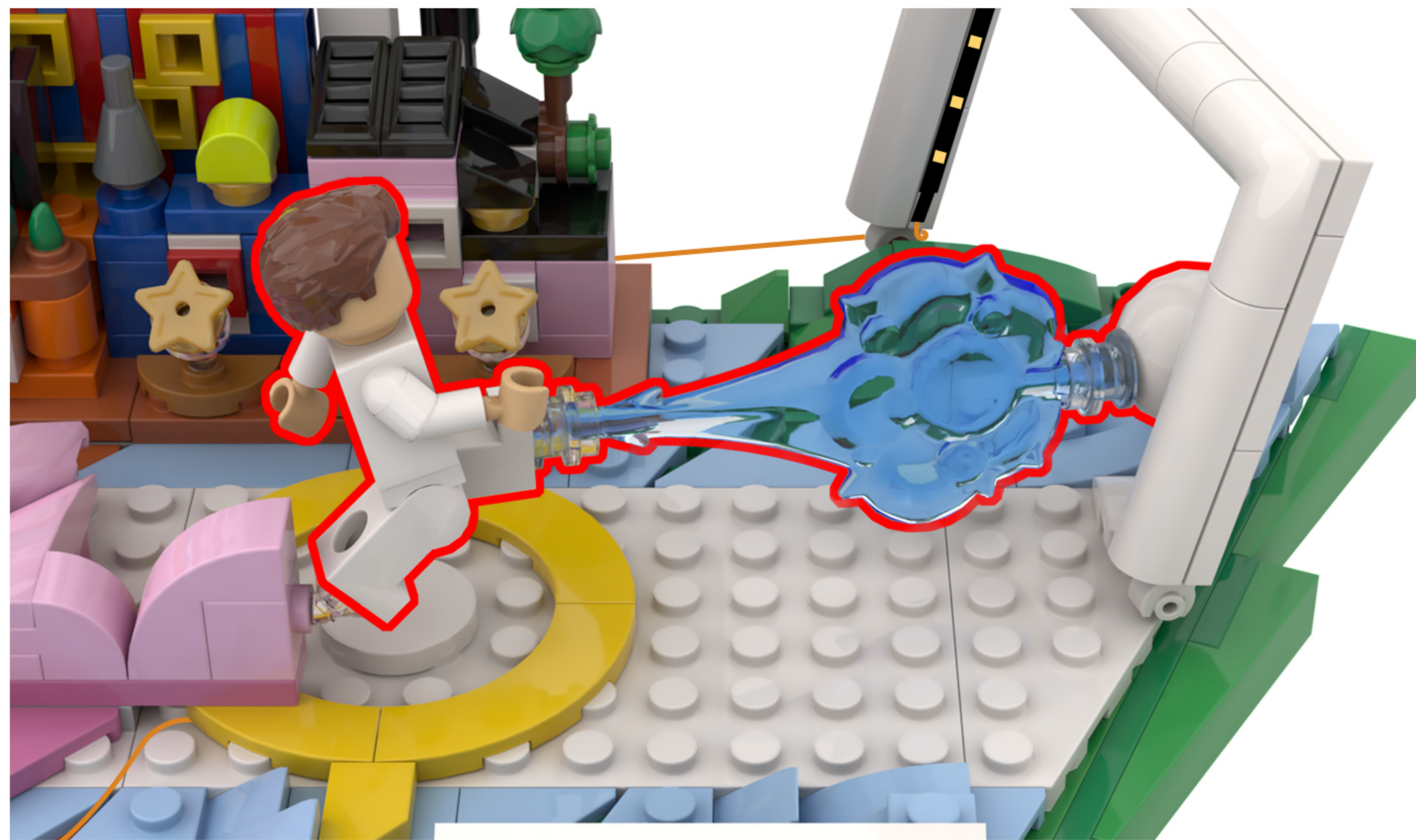
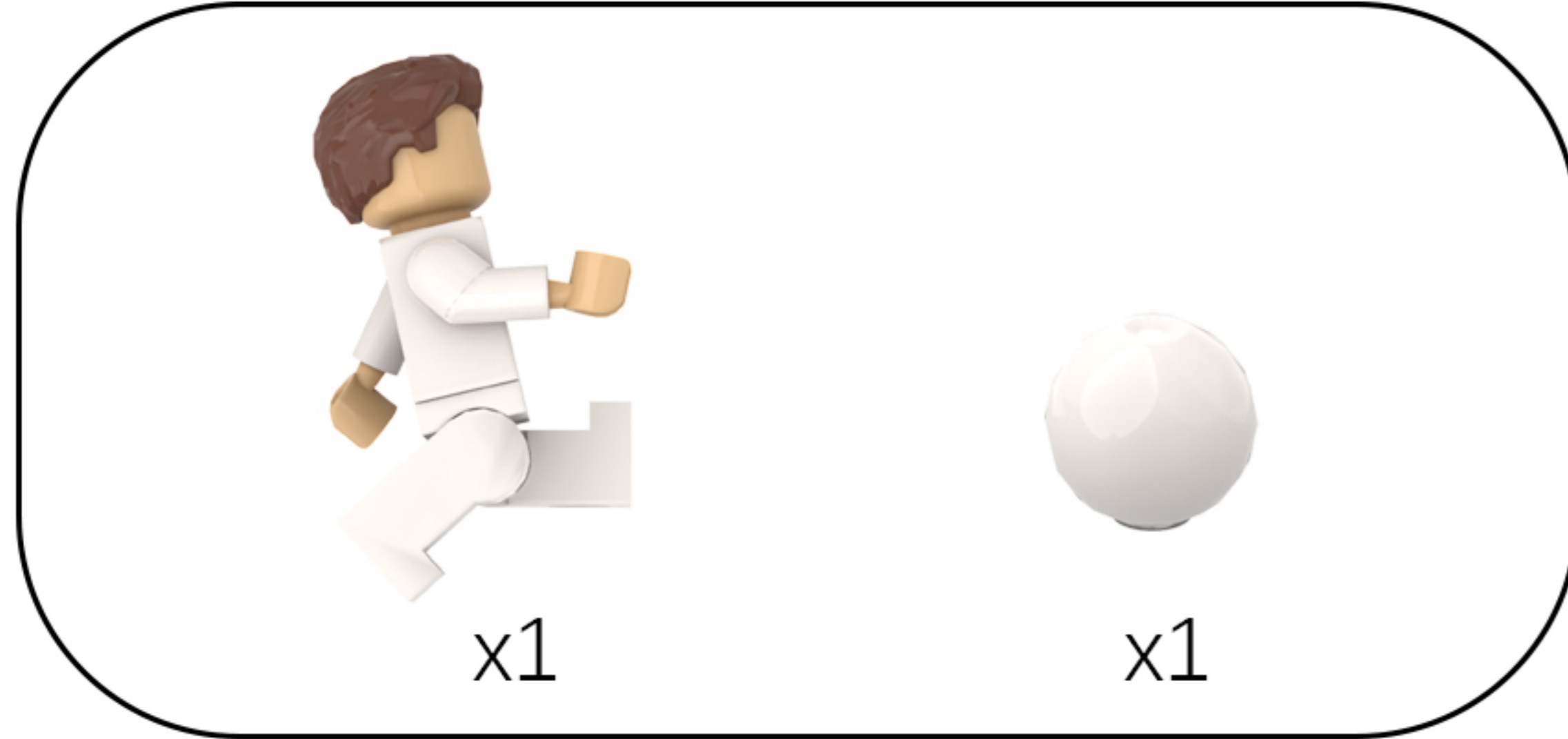

64

EN: Adjust your perspective.

DE: Ändern Sie Ihre Perspektive.



65

EN: Take out the disassembled building blocks and reassemble them.

DE: Nehmen Sie die zerlegten Bausteine heraus und setzen Sie sie wieder zusammen.

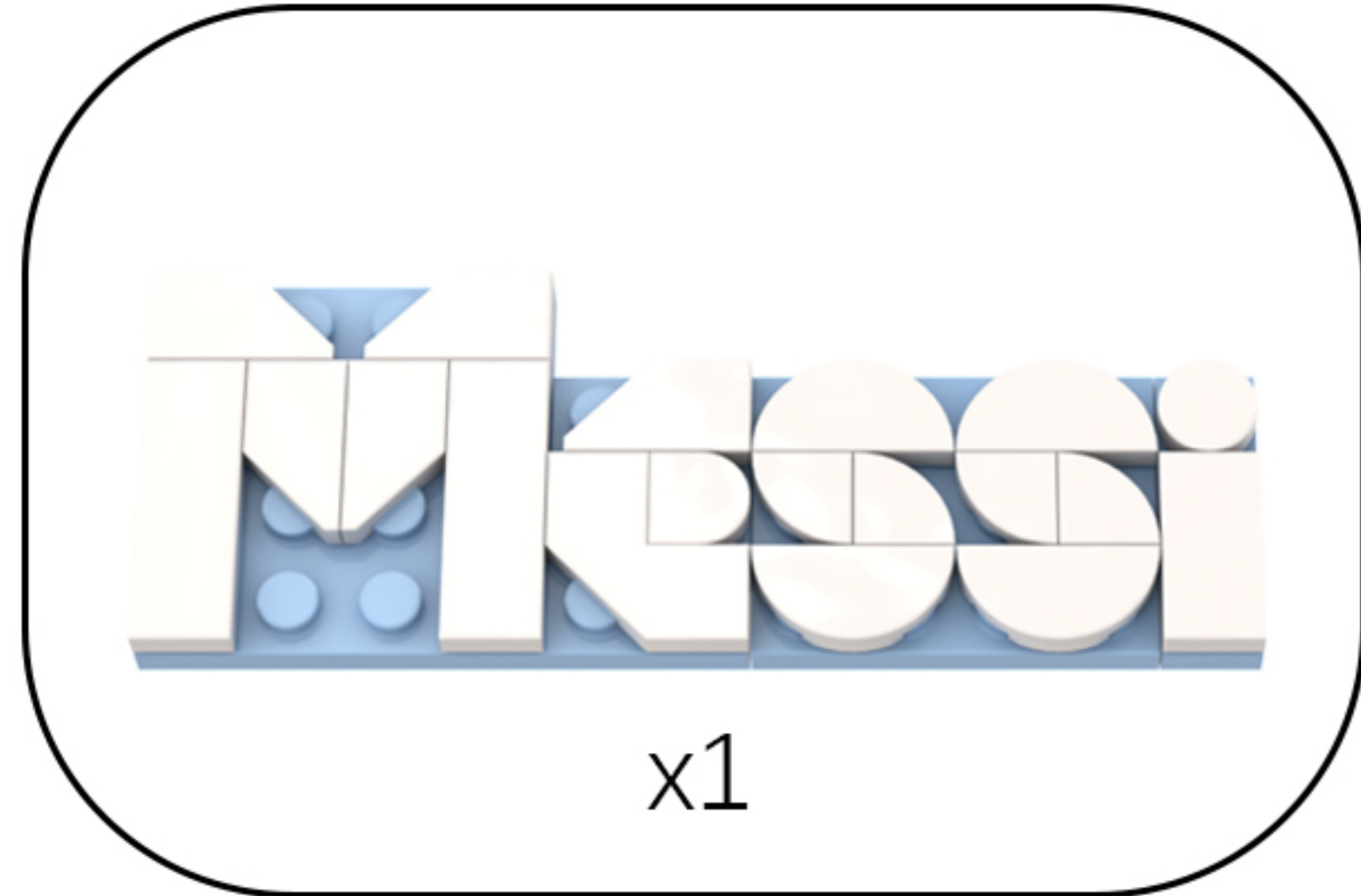

66

EN: Once installed, connect the power supply and give it a try!

DE: Die Installation ist abgeschlossen. Schließen Sie das Gerät an die Stromversorgung an und probieren Sie es aus!





Above our designers to provide the relevant ideas and instructions. But please move to the following:

- 1: about our company this product parts material, product quality do you have comments and suggestions?
- 2: about this product installation instructions and installation of the degree of difficulty do you have views and suggestions?
- 3: if in the operation of the product we provide ideas encountered any problems, please contact us in a timely manner.

Tips

If you encounter any installation problems please contact the seller, we will be happy to help you solve!